

(DE) **Technische Änderungen vorbehalten!** Bei Reklamationen wenden Sie sich bitte an Ihren Fachhändler.
(GB) **Subject to technical changes!** Please contact your dealer if you have any complaints.
(FR) **Sous réserve de modifications techniques!** Pour toute réclamation, adressez-vous à votre revendeur.
(CZ) **Technické změny vyhrazeny!** Při reklamaci se obraťte na svého obchodníka.
(PL) **Zastrzega się możliwość zmian technicznych!** W przypadku reklamacji prosimy zgłaszać się do specjalistycznego sprzedawcy.



TILLIG

(DE) Nicht geeignet für Kinder unter 14 Jahren wegen abnehmbarer und verschluckbarer Kleinteile und Verletzungsgefahr durch funktionsbedingte scharfe Ecken und Kanten. Dieses Produkt darf am Ende seiner Nutzungsdauer nicht über den normalen Hausmüll entsorgt werden, sondern muss an einem Sammelpunkt für das Recycling von elektrischen und elektronischen Geräten abgegeben werden. Bitte fragen Sie bei Ihrem Händler oder der Gemeindeverwaltung nach der zuständigen Entsorgungsstelle.



(GB) Not suitable for young people under the age of 14 due to the small parts that can be removed and swallowed and risk of injury due to function-related sharp corners and edges. When this product comes to the end of its useful life, you may not dispose of it in the ordinary domestic waste but must take it to your local collection point for recycling electrical and electronic equipment. If you don't know the location of your nearest disposal centre please ask your retailer or the local council office.



(FR) Ne convient pas aux enfants de moins de 14 ans en raison de pièces pouvant être retirées et avalées et du risque de blessure en raison de coins et de bords vifs dus au fonctionnement. À la fin de sa durée de vie, ne pas éliminer ce produit avec les déchets ménagers mais le remettre à un point de collecte pour le recyclage d'appareils électriques et électroniques. Veuillez vous adresser à votre revendeur ou à l'administration communale pour connaître les points d'élimination compétents.



(CZ) Není určené pro děti mladší 14ti let. Obsahuje funkční a odnímatelné malé a ostré součásti a hrany. Tento produkt nesmí být na konci svého užívání zlikvidován jako běžný domovní odpad, ale musí být zlikvidován např. ve sběrném dvoře. Prosím, zeptejte se vašeho obchodníka, popř. na svém obecním úřadě o vhodném způsobu likvidace.

(PL) Nieodpowiednie dla dzieci poniżej 14 roku życia z uwagi na niebezpieczeństwo połknięcia i zadławienia się drobnymi częściami oraz możliwość skaleczenia się ostrymi końcówkami i krawędziami części funkcyjnych. Produkty oznaczone przekreślonym pojemnikiem po zakończeniu użytkowania nie mogą być usuwane razem z normalnymi odpadami domowymi, lecz muszą być przekazywane do punktu zbierania i recyklingu urządzeń elektrycznych i elektronicznych. Dzięki recyklingowi pomagają Państwo skutecznie chronić środowisko naturalne. Prosimy zwrócić się do specjalistycznego sklepu lub do odpowiedniego urzędu w Państwa okolicy, aby dowiedzieć się, gdzie jest najbliższy punkt recyklingu urządzeń elektrycznych i elektronicznych.

(DE) **Bitte beachten Sie:** Für dieses TILLIG-Produkt gilt der gesetzliche Gewährleistungsanspruch von 24 Monaten ab Kaufdatum. Dieser Gewährleistungsanspruch erlischt, wenn kundenseitige Eingriffe, Veränderungen, Umbauten usw. an dem Produkt erfolgen/vorgelassen werden. Bei Fahrzeugen mit eingebauter Schnittstelle, können Gewährleistungsansprüche nur geltend gemacht werden, wenn das betreffende Fahrzeug im Lieferzustand (ohne eingebautem Digitaldecoder, mit eingestecktem Entstörersatz) an den Fachhändler zurück gegeben wird.

(GB) **Please note:** This TILLIG product is subject to the statutory warranty entitlement of 24 months from the date of purchase. This warranty claim expires if the product is interfered with, modified or converted after the point of time of the customer acquiring ownership. Where vehicles have an integrated interface, claims for warranty can only be asserted if the vehicle concerned is returned in an as-delivered state (without built-in digital decoder, with plugged-in interference suppression kit).

(FR) **Attention:** Pour ce produit TILLIG, le droit de garantie légal de 24 mois à partir de la date d'achat s'applique. Ce droit de garantie s'éteint si le client procède/a procédé à des interventions, des modifications, des transformations, etc. sur le produit. Pour les véhicules à interface intégrée, les droits de garantie ne peuvent être acceptés que si le véhicule correspondant est restitué au revendeur dans l'état de livraison (sans décodeur numérique intégré, avec l'antiparasite installé).

(CZ) **Upozornění:** Pro tento výrobek TILLIG platí zákonný záruční nárok 21 měsíců od data koupě. Tento záruční nárok zaniká, pokud byly ze strany zákazníka na výrobku provedeny zásahy, změny, přestavby atd. U vozidel se zabudovaným rozhraním mohou být záruky uplatněny jen tehdy, když bude předmětné vozidlo vráceno do odborné prodejny v původním stavu (bez zabudovaného digitálního dekodéru, se zasunutou odrušovací sadou).

(PL) **Należy mieć na względzie,** że: dla niniejszego produktu TILLIG obowiązuje ustawowe roszczenie gwarancyjne, wynoszące 24 miesiące od daty zakupu. Roszczenie gwarancyjne wygasa w sytuacji, gdy przeprowadzone zostaną w produkcji zmiany lub klient dokona przebudowy produktu na własną rękę. W pojazdach z zabudowanym interfejsem, roszczenia gwarancyjne mogą być podnoszone jedynie, gdy dany pojazd przekazany zostanie przedstawicielowi handlowemu w stanie, jaki obowiązywał w momencie dostawy (bez zabudowanego dekodera cyfrowego, z osadzonym zestawem odfekcyjnym).

DAS MODELL • THE MODEL • LE MODÈLE • MODEL

(DE) Das Modell ist eine maßstäbliche Nachbildung des legendären Buckelspeisewagens mit authentischer Farbgebung und Dekoration. Das Modell verfügt über eine stilisierte Inneneinrichtung und ist für den Einbau einer Innenbeleuchtung (Art.-Nr. 08855) vorbereitet. Zurüüsteile, die unter Beachtung der Verwendung des Modells an Pufferbohle und Drehgestellen entsprechend der Abbildungen angebracht werden können, liegen dem Modell zur weiteren Detaillierung bei. Zum Öffnen des Wagens ist das Dach in Richtung Speiseraum abzuschieben. Dazu vorher die Gummilwulst an diesem Wagenende abziehen.

(GB) The model is a to-scale reproduction of the legendary hunchback dining car with authentic colouring and decoration. The model has a stylised interior and is prepared for the installation of the interior lighting (e.g. part no. 08855). Detailing parts which can be attached whilst observing the use of the model at the buffer beam and bogies are included with the model to provide additional detail. To open the car, push the roof in the direction of the dining room. To do this, first pull off the rubber bead at this end of the car.

(FR) Le modèle est une reproduction à l'échelle du légendaire wagon restaurant à bosse avec couleur et décoration authentiques. Le modèle dispose d'un aménagement intérieur stylé et il est préparé pour l'installation d'un éclairage intérieur (Réf. 08855). Les accessoires pouvant être ajoutés à la traverse porte-tampons et aux bogies conformément aux illustrations en veillant à l'utilisation du modèle sont joints au modèle pour supplément de détails. Pour ouvrir le wagon, pousser le toit en direction de la salle à manger. A cet effet, retirer auparavant le bourrelet de caoutchouc à l'extrémité du wagon.

(CZ) Model je napodobenina legendárního vyvýšeného jídelního vozu v přesném měřítku s autentickým zbarvením a dekorací. Model je vybaven stylizovaným vnitřním vybavením a je připraven pro instalaci vnitřního osvětlení (obj. č. 08855). Příslušenství, které lze osadit s ohledem na použití modelu na nosič nárazníku a na podvozky podle vyobrazení, je přiloženo k modelu pro doplnění dalších detailů. Pro otevření vozu lze posunout střechu ve směru jídelní části. Předtím je nutné stáhnout pryžovou patku na tomto konci vagonu.

(PL) Model to odpowiednia do skali kopia legendarnego wagonu restauracyjnego z garbem o autentycznej kolorystyce i dekoracji. Model wyposażony jest w stylizowane urządzenie wnętrza i przygotowany do zamontowania oświetlenia wnętrza (nr art. 08855). Akcesoria, które zgodnie z zastosowaniem modelu można zamontować na buforach i wózkach odpowiednio do rysunku, są dołączone do modelu dla jego uszczegółowienia. Dla otwarcia wagonu należy przesunąć dach w kierunku pomieszczenia restauracyjnego. Przedtem należy ściągnąć oponkę gumową z tej strony wagonu.

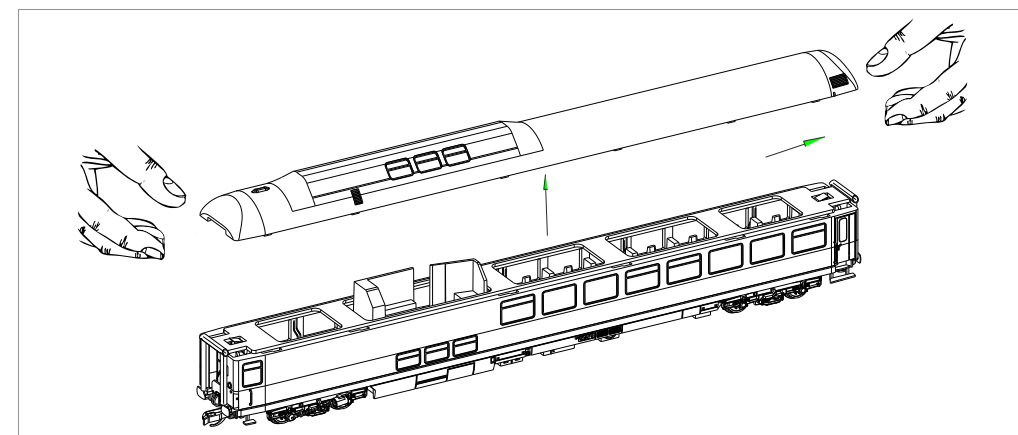

**ZURÜSTTEILE • ACCESSORY PARTS • PIÈCES D'ÉQUIPEMENT
PŘÍSLUŠENSTVÍ • CZĘŚCI DODATKOWE**

(DE) Den Wagen liegen Zurüstteile für die Drehgestelle und der Pufferbohle bei. Die Teile für die Pufferbohle können nur vollständig angebracht werden, wenn die Kupplungsdeichsel ohne Kupplungen benutzt werden. Die Zurüstteile sind sauber vom Spritzling abzutrennen, damit kein Grat an den Zapfen entsteht. Dieser behindert das Anstecken. Die Anbringung der Teile erfolgt entsprechend der Bilder. Der Wiegendämpfer auf der Lichtmaschinen-seite ist zunächst gespreizt über die Lichtmaschine zu schieben. Dann ist der Zapfen der Lichtmaschine in das Drehgestell zu drücken. Erst nach dem Anstecken der Wiegendämpfers ist die Lichtmaschine in das Loch des Radlagers zu stecken. Diese Verbindung ist mit einem Tropfen Sekundenkleber zu sichern.

(GB) The detailing parts for the bogies and the buffer beam are attached to the car. The parts for the buffer beam can only be attached if they are complete if the coupling drawbar is used without couplings. The detailing parts must be cleanly separated from the injection moulded part to ensure no burr is produced on the spigot. This hinders the connecting process. The parts are attached according to the pictures. The cradle shock absorber on the alternator side must initially be spread out slightly and pulled over the alternator. Then the cone of the alternator must be pressed into the bogie. The alternator must only be inserted into the hole of the wheelbearing once the cradle shock absorber has been attached. The connection should be secured with a drop of super glue.

(FR) Des accessoires pour les bogies et la traverse porte-tampons sont joints au wagon. Les pièces de la traverse porte-tampons ne peuvent être installées entièrement que si les barres d'attelage sont utilisées sans attelage. Séparer les accessoires proprement de la pièce injectée pour qu'il n'y ait pas de bavure aux tenons. Il empêche le montage. Le montage des pièces s'effectue conformément aux illustrations. Pousser d'abord l'amortisseur de traverse danseuse légèrement écarté se trouvant côté générateur au-dessus du générateur. Ensuite presser le tenon du générateur dans le bogie. Ce n'est qu'après l'installation de l'amortisseur de traverse danseuse que le générateur doit être introduit dans le trou du roulement de roue. Cet assemblage doit être assuré avec une goutte de colle rapide.

(CZ) U vagonu je přiloženo příslušenství pro doplnění na nosič nárazníků a podvozky. Části nosiče nárazníků lze osadit pouze kompletní, pokud je použita oj spřáhla bez spřáhel. Příslušenství čistě oddělte od výlisku, aby na výstupcích nezůstaly žádné otřepy. Ty by znemožňovaly nasazení. Osazení příslušenství se provádí podle obrázků. Tlumič kolébky na straně osvětlovacího dynama nejdříve trochu roztáhněte nad dynamem, potom čep dynama zatlačte do podvozku. Osvětlovací dynamo nasadte do otvoru ložiska kola až po nasazení tlumiče kolébky. Toto spojení zajistěte kapkou vteřinového lepidla.

(PL) Do wagonu dołączono akcesoria wózków i buforów. Akcesoria buforów można zamontować w pełnym zakresie tylko wtedy, gdy dyszle sprzęgów używane są bez nich. Akcesoria należy czysto oddzielić od wypraski, aby na czopie nie powstał zadziór, który przeszkadza w założeniu. Mocowanie akcesoriów odbywa się odpowiednio do rysunków. Amortyzator bujakowy po stronie prądnicy wagonowej należy wpięrow lekko rozszerzyć i nasunąć ponad prądnicę, następnie należy czop prądnicy wcisnąć do wózka. Dopiero po założeniu amortyzatora bujakowego należy włożyć prądnicę wagonową w otwór w łożysku koła. To połączenie należy zabezpieczyć za pomocą kropli kleju błyskawicznego.

**Zurüstspritzlinge • Accessory mouldings • Pièces injectées d'équipement
Vstříkané díly příslušenství • Wypraski wyposażenia dodatkowego**

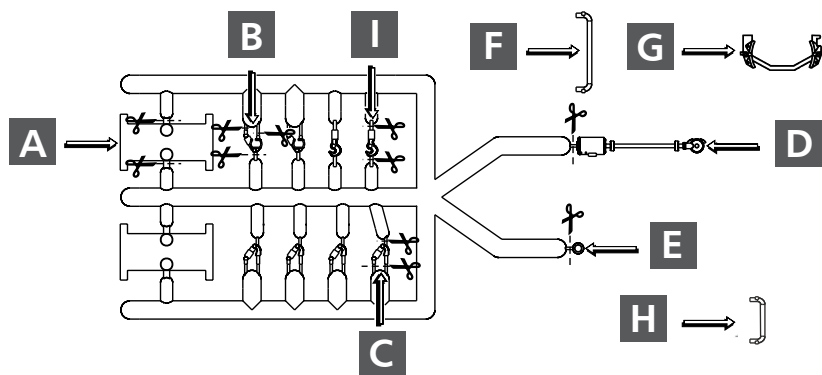

- A** **(DE)** Magnetschienenbremse
(GB) Magnetic track brake
(FR) Frein électromagnétique sur rails
(CZ) Magnetická kolejová brzda
(PL) Hamulec szynowy elektromagnetyczny

- B** **(DE)** Wiegendämpfer mit Lichtmaschinendurchführung
(GB) Jaw damper with alternator duct
(FR) Amortisseur de traverse danseuse avec passage de générateur
(CZ) Kolébkový tlumič s průchodkou pro alternátor
(PL) Amortyzator bujakowy z przepustem prądnicy wagonowej

- C** **(DE)** Wiegendämpfer
(GB) Jaw damper
(FR) Amortisseur de traverse danseuse
(CZ) Kolébkový tlumič
(PL) Amortyzator bujakowy

- D** **(DE)** Lichtmaschine
(GB) Alternator
(FR) Générateur
(CZ) Alternátor
(PL) Prądnica wagonowa

- E** **(DE)** Achslagerdeckel
(GB) Axle bearing cover
(FR) Couvercle de boîte d'essieu
(CZ) Kryt ložiska nápravy
(PL) Pokrywa łożyska osi

- F** **(DE)** Griffstangen; 6,6 mm
(GB) Handle bars; 6,6 mm
(FR) Barres de maintien; 6,6 mm
(CZ) Tyče madel; 6,6 mm
(PL) Poręcze; 6,6 mm

- G** **(DE)** Bremsbacken
(GB) Brake shoes
(FR) Segment de frein
(CZ) Brzdové čelisti
(PL) Szczęki hamulcowe

- H** **(DE)** Griffstangen; 4,5 mm
(GB) Handle bars; 4,5 mm
(FR) Barres de maintien; 4,5 mm
(CZ) Tyče madel; 4,5 mm
(PL) Poręcze; 4,5 mm

- I** **(DE)** Kuppelhaken
(GB) Coupling hook
(FR) Crochet d'attelage
(CZ) Háč spřáhla
(PL) Hak sprzęgu

- (DE)** Wagenkasten: Seiten 1+2
(GB) Carriage body: Sides 1+2
(FR) Superstructure: Côtés 1+2
(CZ) Vozová skříň: Strany 1+2
(PL) Skrzynia wagonu: Strona 1+2

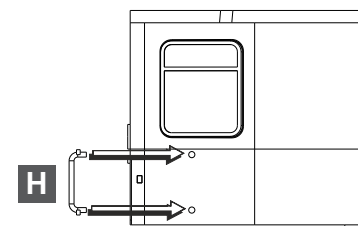
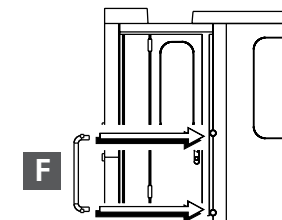

- (DE)** Rahmen: Stirnseiten
(GB) Frame: Face
(FR) Châssis: Parties frontales
(CZ) Rám: Čelní strany
(PL) Ostoja: Strony czołowe

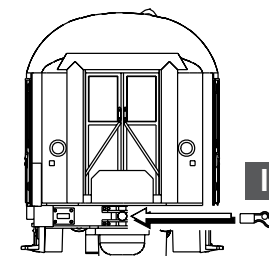

- (DE)** Drehgestell mit Lichtmaschine
(GB) Bogie with alternator
(FR) Bogie avec générateur
(CZ) Otočný podvozek s alternátorem
(PL) Wózek prądnicą wagonową

