

TILLIG Modellbahnen GmbH

Promenade 1, 01855 Sebnitz

Tel.: +49 (0)35971 / 903-45 • Fax: +49 (0)35971 / 903-19

(DE) Hotline Kundendienst • (GB) Hotline customer service • (FR) Services à la clientèle Hotline
(CZ) Hotline Zákaznické služby • (PL) Biuro Obsługi Klienta: www.tillig.com/Service_Hotline.html

(DE) Technische Änderungen vorbehalten! Bei Reklamationen wenden Sie sich bitte an Ihren Fachhändler.
(GB) Subject to technical changes! Please contact your dealer if you have any complaints.
(FR) Sous réserve de modifications techniques! Pour toute réclamation, adressez-vous à votre revendeur.
(CZ) Technické změny vyhrazeny! Při reklamaci se obraťte na svého obchodníka.
(PL) Zastrzega się możliwość zmian technicznych! W przypadku reklamacji prosimy zgłaszać się do specjalistycznego sprzedawcy.



(DE) Nicht für Kinder unter 14 Jahren geeignet! Es sei denn, sie werden von einem Erwachsenen beaufsichtigt. Hinweis für Eltern: Transformatoren und Netzgeräte und Netzgeräte sind nicht dazu geeignet, als Spielzeuge benutzt zu werden. Die Benutzung dieser Produkte muss unter ständiger Überwachung der Eltern erfolgen.

(GB) Not suitable for children under the age of 14! Unless they are being supervised by an adult. Notice for parents: Transformers and power supply units for toys are not suitable for use as toys. The use of these tools must take place under constant parental supervision.

(FR) Ne convient pas aux enfants de moins de 14 ans! Sauf s'ils sont sous la surveillance d'un adulte! Recommandation aux parents: les transformateurs et les blocs d'alimentation pour jouets ne sont pas conçus pour être utilisés comme des jouets. L'utilisation de ces produits doit se faire sous la surveillance constante des parents.

(CZ) Nevhodné pro děti do 14 let, pokud nejsou pod dohledem dospělé osoby! Poznámka pro rodiče: Transformátory a napájecí zdroje pro hračky nejsou určeny k použití jako hračky. Použití těchto přípravků může být pouze pod neustálým dohledem rodičů.

(PL) Nieodpowiednie dla dzieci poniżej 14 roku życia! Chyba że będą one pod nadzorem osoby dorosłej. Informacja dla rodziców: Transformatory oraz zasilacze do zabawek nie nadają się do używania jako zabawki. Użytkowanie tych produktów musi odbywać się pod stałym nadzorem rodziców.

(DE) Bitte beachten Sie: Für dieses TILLIG-Produkt gilt der gesetzliche Gewährleistungsanspruch von 24 Monaten ab Kaufdatum. Dieser Gewährleistungsanspruch erlischt, wenn kundenseitige Eingriffe, Veränderungen, Umbauten usw. an dem Produkt erfolgen/vorgenommen werden. Bei Fahrzeugen mit eingebauter Schnittstelle, können Gewährleistungsansprüche nur geltend gemacht werden, wenn das betreffende Fahrzeug im Lieferzustand (ohne eingebautem Digitaldecoder, mit eingestecktem Entstörersatz) an den Fachhändler zurück gegeben wird.

(GB) Please note: This TILLIG product is subject to the statutory warranty entitlement of 24 months from the date of purchase. This warranty claim expires if the product is interfered with, modified or converted after the point of time of the customer acquiring ownership. Where vehicles have an integrated interface, claims for warranty can only be asserted if the vehicle concerned is returned in an as-delivered state (without built-in digital decoder, with plugged-in interference suppression kit).

(FR) Attention: Pour ce produit TILLIG, le droit de garantie légal de 24 mois à partir de la date d'achat s'applique. Ce droit de garantie s'éteint si le client procède/a procédé à des interventions, des modifications, des transformations, etc. sur le produit. Pour les véhicules à interface intégrée, les droits de garantie ne peuvent être acceptés que si le véhicule correspondant est restitué au revendeur dans l'état de livraison (sans décodeur numérique intégré, avec l'antiparasite installé).

(CZ) Upozornění: Pro tento výrobek TILLIG platí zákonný záruční nárok 24 měsíců od data koupě. Tento záruční nárok zaniká, pokud byly ze strany zákazníka na výrobku provedeny zásahy, změny, přestavby atd. U vozidel se zabudovaným rozhraním mohou být záruky uplatněny jen tehdy, když bude předmětné vozidlo vráceno do odborné prodejny v původním stavu (bez zabudovaného digitálního dekodéru, se zasunutou odrušovací sadou).

(PL) Należy mieć na względzie, że: dla niniejszego produktu TILLIG obowiązuje ustawowe roszczenie gwarancyjne, wynoszące 24 miesiące od daty zakupu. Roszczenie gwarancyjne wygasa w sytuacji, gdy przeprowadzone zostaną w produkcie zmiany lub klient dokona przebudowy produktu na własną rękę. W pojazdach z zabudowanym interfejsem, roszczenia gwarancyjne mogą być podnoszone jedynie, gdy dany pojazd przekazany zostanie przedstawicielowi handlowemu w stanie, jaki obowiązywał w momencie dostawy (bez zabudowanego dekodera cyfrowego, z osadzonym zestawem odfekcyjnym).

Diesellok • Diesel locomotive Locomotive diesel • Dieselová lokomotiva Spalinowóz BR 132

TILLIG 7BAHN

Art.-Nr. / Item no. / Réf. / Art.-č. / Nr art.
502464 – Diesellok, DR, Ep. IV
(Sound)



© TILLIG

DAS MODELL • THE MODEL • LE MODÈLE • MODEL

(DE) Das Modell ist ausreichend gefettet. Ein Nachfetten oder Nachölen mit säure- und harzfreien Öl oder Fett (Art.-Nr. 08973) ist erst nach ca. 100 Betriebsstunden erforderlich. Zur Sicherung der Stromannahme sind die Radschleifer von Verunreinigungen zu befreien. Dazu eignet sich das Reinigungsdestillat (Art.-Nr. 08977).

(GB) The model is sufficiently well lubricated. Re-oiling or re-greasing with acid and resin-free oil or grease (item no. 08973) is only required after approx. 100 operating hours. The wheel pick-up shoes must be cleared of any dirt that has accumulated to secure the power take-up. The cleaning distillate is suitable for this (item no. 08977).

(FR) La maquette est suffisamment graissée. Graisser ou lubrifier avec de l'huile ou de la graisse sans acide ni résine (art. n° 08973) est nécessaire seulement après env. 100 heures de service. Pour sécuriser le courant absorbé, les frotteurs d'essieux doivent être nettoyés. Le distillat de nettoyage (art. n° 08977) est adapté à cette fin.

(CZ) Model je již dostatečně namazán. Domazání tukem nebo olejem bez obsahu kyselin a pryskyřic (Art.-č. 08973) je nutné teprve po cca 100 provozních hodinách. Pro zajištění dobrého odběru proudu je třeba kontakty kol zbavovat nečistot. K tomu je vhodný čistící lih (Art.-č. 08977).

(PL) Model został dostatecznie nasmarowany. Powtórne smarowanie lub oliwienie za pomocą wolnego od żywic i kwasów oleju lub smaru (nr art. 08973) jest konieczne dopiero po ok. 100 godzinach eksploatacji. W celu zapewnienia prawidłowego poboru prądu należy usuwać zanieczyszczenia ze ślizgaczy kołowych. Do tego celu nadaje się destylat czyszczący (nr art. 08977).

ZURÜSTTEILE • ACCESSORY PARTS • PIÈCES D'ÉQUIPEMENT • PŘÍSLUŠENSTVÍ CZĘŚCI DODATKOWE

(DE) Zur weiteren Detaillierung des Modells liegen einige Teile zur Selbstmontage bei. Die Zurüstteile sollten mit einem Tropfen Sekundenkleber fixiert werden.

(GB) Enclosed are some parts that you can assemble yourself to further enhance the model. Accessories should be affixed with a drop of superglue.

(FR) Pour apporter d'autres détails au modèle, quelques pièces à monter soi-même sont jointes. Il est conseillé de fixer les accessoires avec une goutte de colle rapide.

(CZ) Pro detailnější vybavení modelu jsou přiloženy některé další díly určené k vlastní montáži. Jednotlivé díly příslušenství by měly být připevněny kapkou sekundového lepidla.

(PL) Możliwość wzbogacenia modelu w kolejne detale dają załączone akcesoria do montażu we własnym zakresie. Wyposażenie dodatkowe należy umocować za pomocą kropli kleju błyskawicznego.

www.tillig.com • www.facebook.com/tilligbahn

531498 / 10.03.2026

- | | | | | | |
|----------|---|----------|---|----------|--|
| A | (DE) Bremsschlauch 1
(GB) Brake hose 1
(FR) Tuyaux de frein 1
(CZ) Vzduchové hadice 1
(PL) Przewody hamulcowe 1 | B | (DE) Bremsschlauch 2
(GB) Brake hose 2
(FR) Tuyaux de frein 2
(CZ) Vzduchové hadice 2
(PL) Przewody hamulcowe 2 | C | (DE) Kuppelhaken
(GB) Coupling
(FR) Crochet d'attelage hook
(CZ) Hák spřáhla
(PL) Hak ciężłowy |
| D | (DE) Heizungsstecker
(GB) Heating plug
(FR) Fiche de chauffage
(CZ) Zásuvka topení
(PL) Wtyczka ogrzewania | | | | |

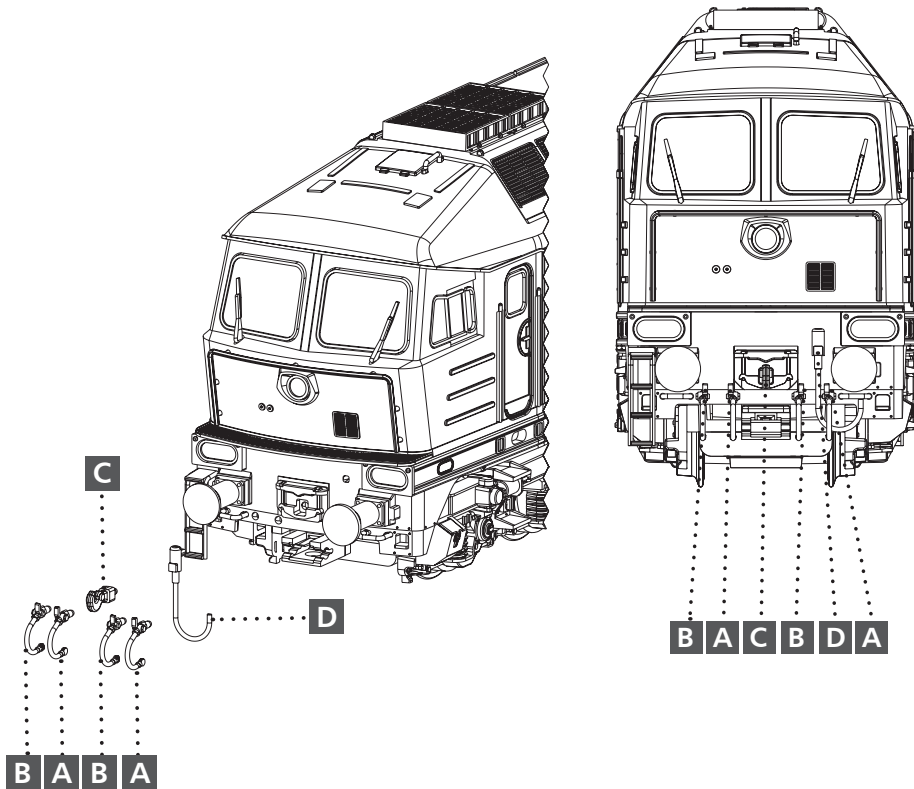

(DE) Beim Betriebseinsatz ist zu beachten, dass die Bremsschläuche die Funktion der Kupplungsdeichsel behindern.

(GB) Please note that the brake hoses may impede the function of the clutch drawbar during operation.

(FR) Lors du fonctionnement, tenir compte du fait que les tuyaux de frein gênent le fonctionnement de la barre d'attelage.

(CZ) Při provozu je třeba dbát na to, že brzdové hadice mohou omezovat funkci spřáhla.

(PL) W czasie eksploatacji należy zwrócić uwagę, że węże gumowe sprzęgu hamulcowego utrudniają działanie dyszla sprzęgu.

DREHGESTELLE • BOGIE • BOGIE • OTOČNÝ • WÓZEK

FS 1

FS 2

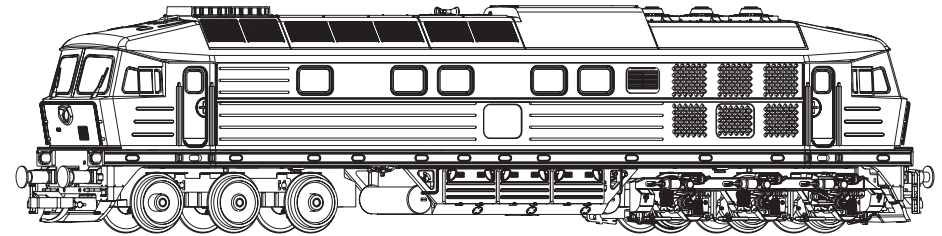

34

36

FS 2

FS 1

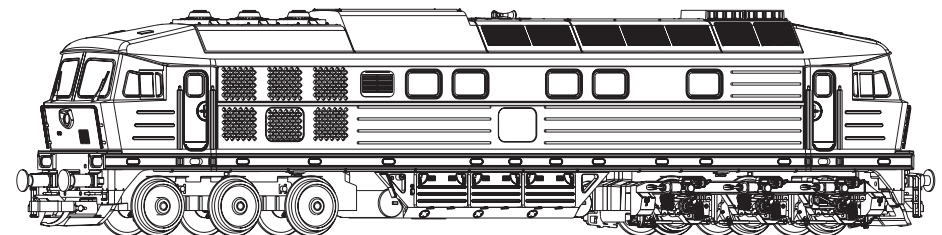

35

36

DREHGESTELLE • BOGIE • BOGIE • OTOČNÝ • WÓZEK

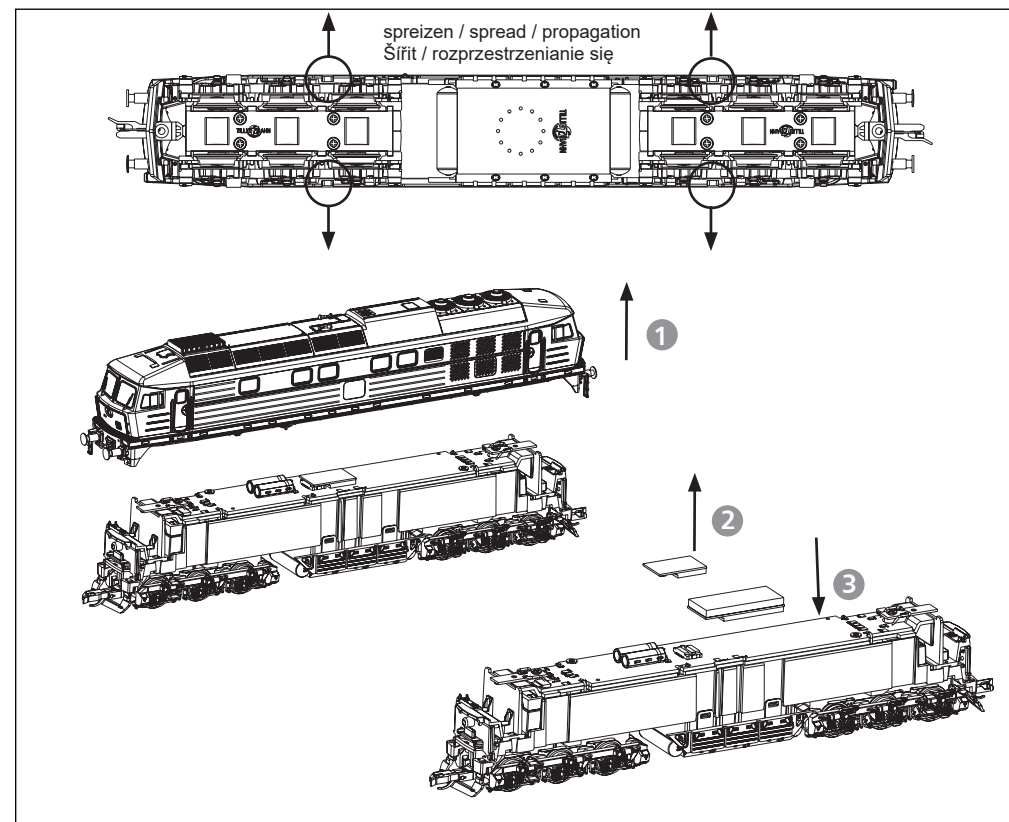
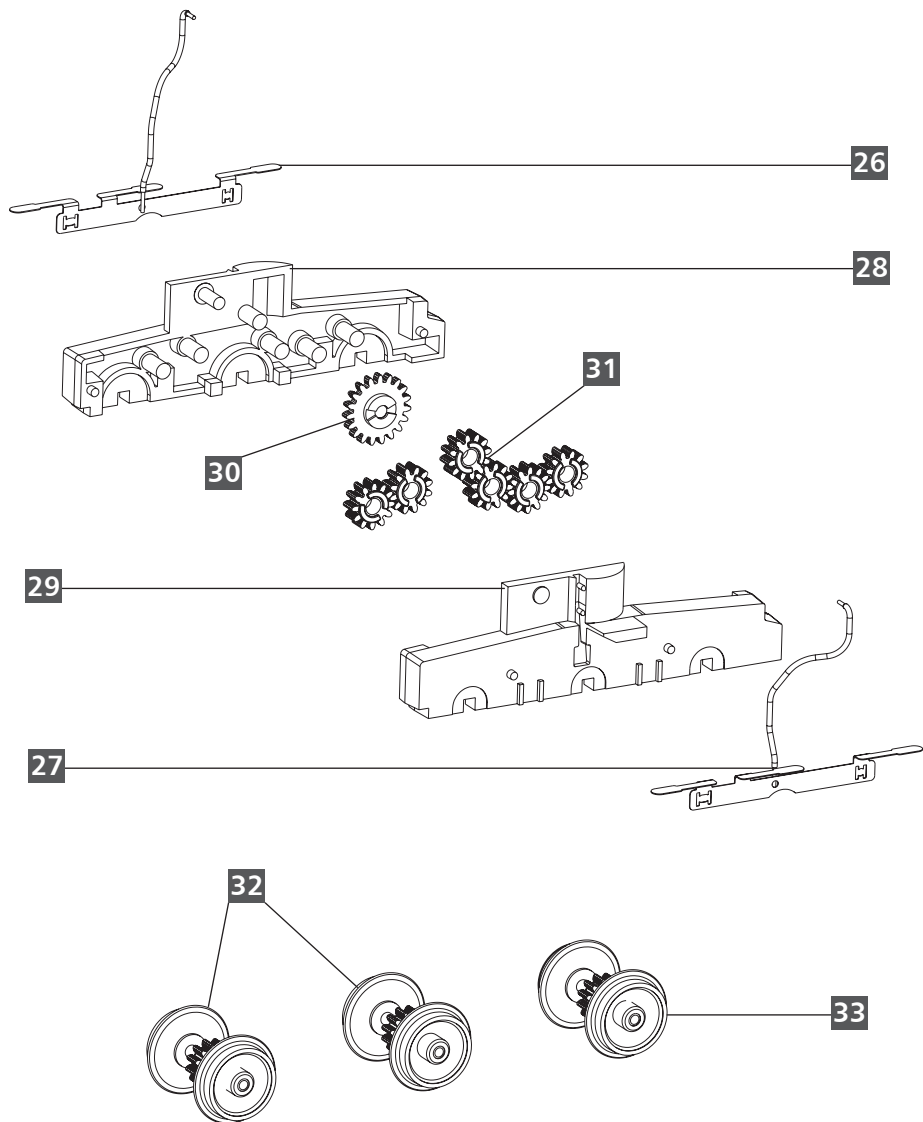

(DE) Das Modell ist ausgestattet mit einem:

(EN) The model is equipped with a:

(FR) Le modèle est équipé d'un:

(CZ) Model je vybaven:

(PL) Model jest wyposażony w:

ESU LOKSOUND 5 MICRO-DECODER

ESU-Art.-Nr. / Item no. / Réf. / Art.-č. / Nr art.: 58818

(DE) Funktionstastenbelegung

(GB) Ladder long, right

(FR) Escabeau longue, droite

(CZ) Schůdky dlouhé, pravý

(PL) Drabina długa, prawo

(DE) Bezeichnung	(GB) Description	(FR) Description	(CZ) Popis	(PL) Nazwa
F0	3-Spitzenlicht	Lumière à 3 points	3-bodové světlo	światło trójpunktowe
F1	Schlusslicht	Queue de peloton	Zadní část	Tył stawki
F2	Rangierlicht unten rechts	Feu de manœuvre en bas à droite	Přepavní světlo dole vpravo	Światło manewrowe na dole po prawej
F3	Signalhorn doppelt	Klaxon double	Dvojitý signální roh	Sygnal dźwiękowy podwójny
F4	Fernlicht	Feux de route	Dálkové světlo	Światła drogowe
F5	Führerstandsbeleuchtung vorn	Éclairage du poste de conduite avant	Přední osvětlení kabiny řidiče	Oświetlenie kabiny przednie
F6	Führerstandsbeleuchtung hinten	Éclairage du tableau de bord arrière	Přední osvětlení kabiny řidiče	Oświetlenie kabiny tylne
F7	Rangierlicht unten rechts	Feu de manœuvre en bas à droite	Odstavné světlo dole vpravo	Światło manewrowe na dole po prawej
F8	Fahrgeräusch ein/aus	Bruit de roulement activé/désactivé	Zvuk jízdy zapnuto/vypnuto	Dźwięk jazdy włącz/wyłącz
F9	Signalhorn tief	Cor de signal bas	Hlasitý zvuk sirény hluboko	Klaxon niski
F10	Signalhorn hoch	Cor de signal haut	Vysoký signální roh	Klaxon wysoko
F11	Bahnhofsansage 1	Annonce de gare 1	Nástupištní hlášení 1	Zapowiedź na dworcu 1
F12	Automatische Kupplung	Embrayage automatique	Automatické spojení	Sprzęgło automatyczne
F13	Rangiergang	Manœuvre de manœuvre	Manévrovací rychlost	Bieg manewrowy
F14	1-Licht Spitzensignal	1-Signal lumineux de sommet	1-světelný špičkový signál	1-Światło sygnatu szczytów.
F15	Leerfahrt	Trajet à vide	Jízda nasucho	Jazda bez ładunku
F16	Soundfader	Fader de son	Zvukový fadér	Regulator dźwięku
F17	Bahnhofsansage	Annonce de gare	Nástupištní hlášení	Zapowiedź na dworcu
F18	Rangierfunk 1	Radio de manœuvre 1	Manévrovací rádio 1	Łączność manewrowa 1
F19	Rangierfunk 2	Radio de manœuvre 2	Manévrovací rádio 2	Łączność manewrowa 2
F20	Schaffnerpfeiff	Sifflet du contrôleur	Písknutí průvodčího	Gwizdek konduktora
F21	Führerstandstüre auf/zu	Porte de cabi de condui. ouverte/fermée	Dveře kabiny strojvedouc. otevřeny/zavřeny	Drzwi kabiny maszynisty otwarte/zamknięte
F22	Manuelle Drehzahl an/aus	Vitesse manuelle marche/arrêt	Ruční otáčky zapnuto/vypnuto	Ręczna prędkość obrotowa włącz/wyłącz
F23	Manuelle Drehzahl hoch	Vitesse manuelle haut	Ruční otáčky nahoru	Ręczna prędkość obrotowa w górę
F24	Manuelle Drehzahl runter	Vitesse manuelle bas	Ruční otáčky dolů	Ręczna prędkość obrotowa w dół
F25	Schienenstöße	Jonctions de rail	Spoje kolejí	Spoina szyn
F26	Weichengeräusch	Bruit d'aiguillage	Hlasy výhybek	Hałas rozjazdów
F27	Lüfter E-Bremse	Ventilateur frein électrique	Ventilátor E-brzda	Wentylator hamulca elektr.
F28	Kompressor	Compresseur	Kompresor	Kompresor
F29	Pressluft ablassen	Lâcher l'air comprimé	Uvolnit stlačený vzduch	Upuścić powietrze sprężone
F30	Kurvenquietschen	Grincement dans les virages	Pískání v zatáčke	Skrzypienie przy zakrętach
F31	Nicht belegt	not occupied	neobsazeno	nie zajęte

FAHRWERK • CHASSIS • CHÂSSIS • PODVOZEK • PODWOZIE

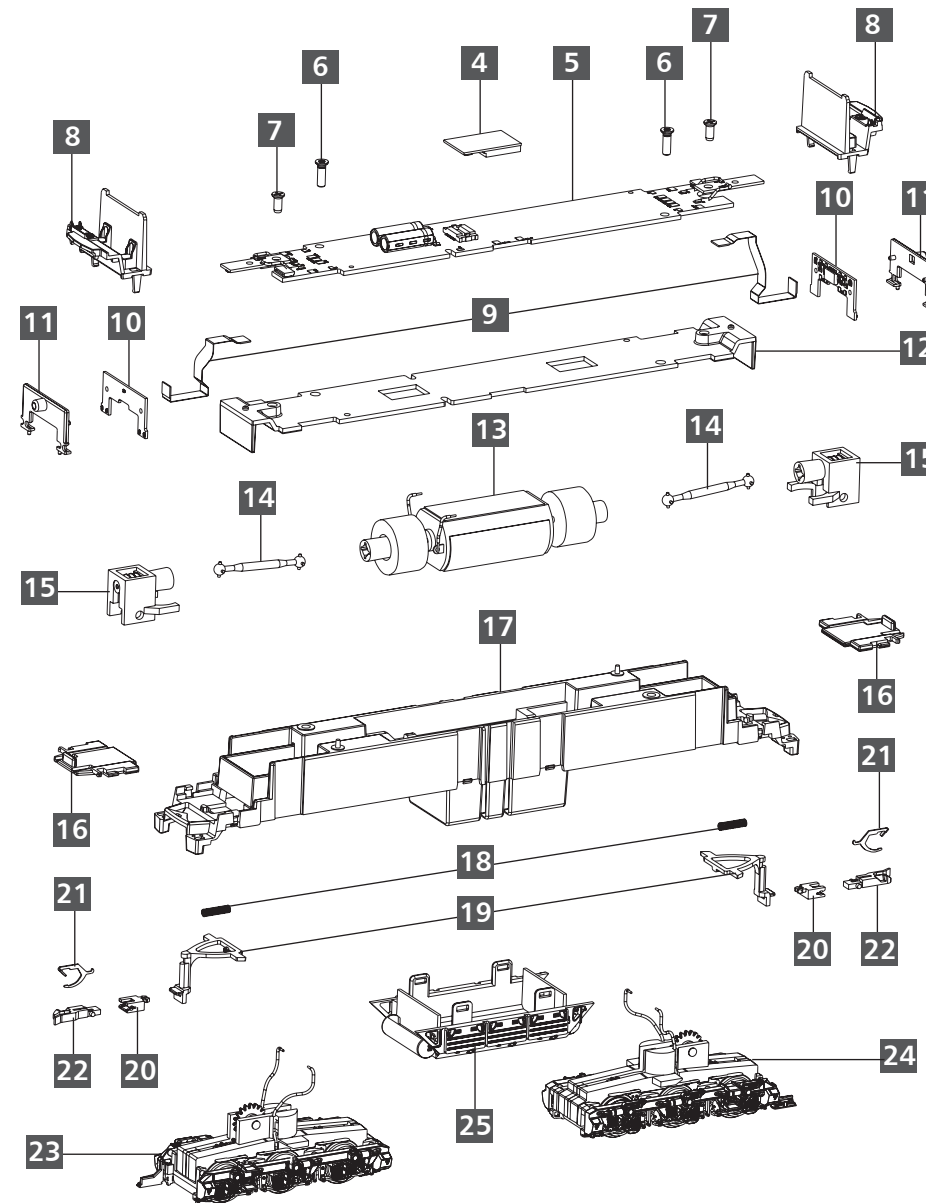

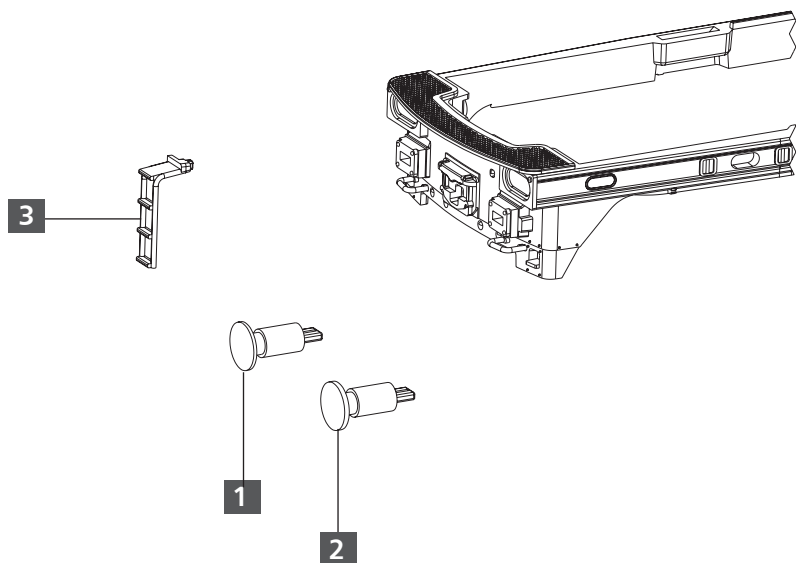

ECU (ELECTRONIC CONTROL UNIT)

(DE) Einige Funktionen werden über die ECU gesteuert, welche von Haus aus auf der Leiterplatte sitzt. Diese wird über den Zugbus (SUSI) mit Informationen vom Decoder versorgt.

(GB) Some functions are controlled via the ECU, which is situated on the circuit board as standard. This is supplied with information from the decoder via the train bus (SUSI).

(FR) Quelques fonctions sont contrôlées via la ECU, laquelle est installée au départ sur le circuit imprimé. Celle-ci est alimentée en informations par le décodeur via le bus de train (SUSI).

(CZ) Některé funkce jsou řízeny řídicí jednotkou, která je umístěna na desce plošných spojů. Ta je napájena informacemi z dekodéru prostřednictvím vlakové sběrnice (SUSI).

(PL) Niektóre funkcje sterowane są przez sterownik ECU, zainstalowany fabrycznie na twardej dysku. ECU otrzymuje informacje z dekodera przez szynę zbiorczą (SUSI).

LEITERPLATTEN • PRINTED CIRCUIT BOARDS • CARTES DE CIRCUITS IMPRIMÉS
DESKY PLOŠNÝCH SPOJŮ • OBWODY DRUKOWANE

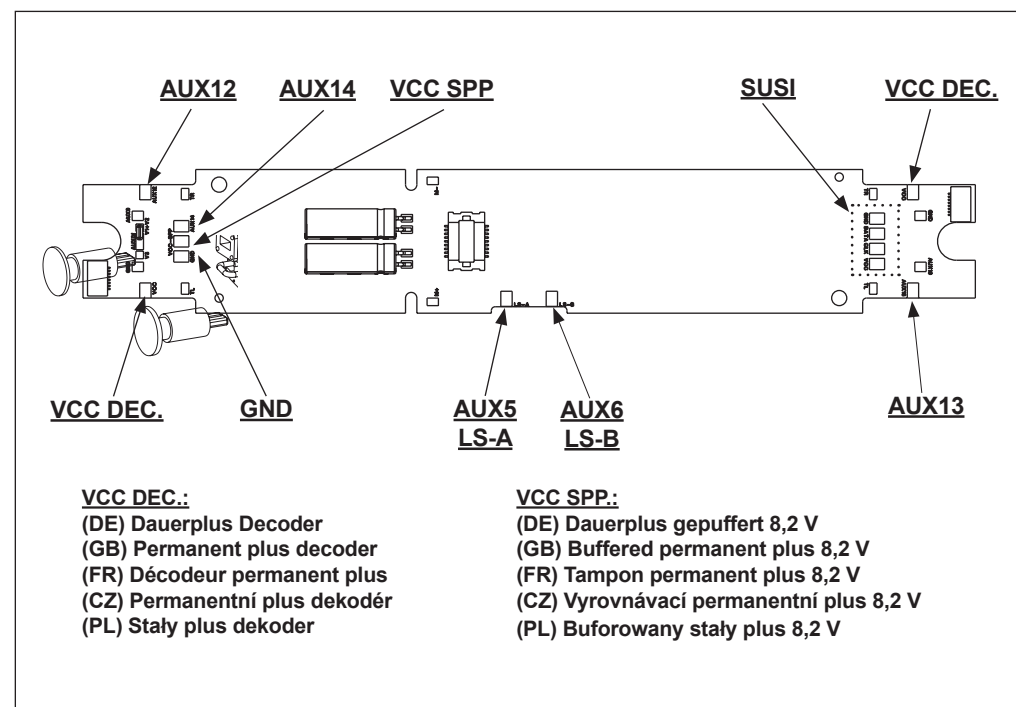

(DE) Das Modell ist mit einer Schnittstelle Next18S ausgestattet. Informationen zur Digitalisierung finden sie auf unserer Homepage.

(GB) The model is equipped with an interface according Next18S. Information about digitization can be found on our homepage.

(FR) Le modèle est équipé d'une interface selon Next18S. Informations sur la numérisation peut être trouvé sur notre page d'accueil.

(CZ) Model je vybaven rozhraním podle Next18S. Informace o digitalizaci naleznete na naší domovské stránce.

(PL) Model jest wyposażony w interfejs zgodny z Next18S. Informacja o digitalizacji można znaleźć na naszej stronie głównej.

ERSATZTEILLISTE • SPARE PARTS LIST • LISTE DES PIÈCES DE RECHANGE

(DE) Bezeichnung	(GB) Description	(FR) Description
1 Puffer, ballig	Buffer, angular	Tampon, angulaire
2 Puffer, flach	Buffer, flat	Tampon, plat
3 Frontleiter	Ladder front	Échelle avant
4 Decoder Sound	Decoder Sound	Décodeur Sound
5 Hauptleiterplatte	Main printed circuit board	Circuit principal
6 Senkschraube 1,8 x 6,0 T5	Countersunk screw 1,8 x 6,0 T5	Vis à tête conique 1,8 x 6,0 T5
7 Senkschraube (E) PT 1,8 x 4,3	Countersunk screw (E) PT 1,8 x 4,3	Vis à tête conique (E) PT 1,8 x 4,3
8 Führerstand	Driver's cab	Cabine conducteur
9 Flexible Leiterplatte	Circuit board flexible	Carte de circuits imprimés souple
10 Leiterplatte (L) V1	Circuit board (L) V1	Carte de circuits imprimés (L) V1
11 Blende (LP)	Screen (LP)	Cache (LP)
12 Auflage (LP)	Holder for (LP)	Support pour (LP)
13 Motor, vollständig	Motor, complete	Moteur, complète
14 Kardanwelle 21,0	Cardan shaft 21,0	Arbre Cardan 21,0
15 Schaft, montiert, sw	Shaft, mounted, black	Tige, montée, noir
16 Abdeckung (Deichsel)	Cover (Drawbar)	Couverture (Barre de traction)
17 Hauptrahmen	Main frame	Cadre principal
18 Spiraldruckfeder 7,5 x 1,7 x 0,12	Spiral compression spring 7,5 x 1,7 x 0,12	Ressort en spirale 7,5 x 1,7 x 0,12
19 Kupplungsdeichsel	Coupler drawbar	Barre d'attelage
20 Aufnahme, schwarz	Holder, black	Support, noir
21 Kupplungshaken	Clutch hook	Crochet d'attelage
22 Kupplungskopf, schwarz	Coupling head, black	Tête d'attelage, noir
23 Drehgestell, vollständig FS 1	Bogie, complete FS 1	Bogie, complète FS 1
24 Drehgestell, vollständig FS 2	Bogie, complete FS 2	Bogie, complète FS 2
25 Abdeckung Lautsprecher, dek.	Loudspeaker cover, detached	Grille de haut-parleur, décoré
26 Radschleifer re., vollständig	Wheel contact right, complete	Capteur de roue droite, complète
27 Radschleifer li., vollständig	Wheel contact left, complete	Capteur de roue gauche, complète
28 Getriebehälfte A	Gearbox half A	Demi-boîte de vitesses A
29 Getriebehälfte B	Gearbox half B	Demi-boîte de vitesses B
30 Stirnrad z19, braun	Spur gear z19, brown	Roue frontale d19, marron
31 Zahnrad z12, braun	Gearwheel z12, brown	Roue dentée d12, marron
32 Treibradsatz Dm 8,75	Driving wheel set Dm 8,75	Essieu moteur Dm 8,75
33 Treibradsatz m. Haftreifen	Driving wheel set with traction tyres	Essieu moteur avec banda. adhérent
34 Drehgestellblende FS 1	Bogie side frame cover FS 1	Bogie couv. du cadre latéral FS 1
35 Drehgestellblende FS 2	Bogie side frame cover FS 2	Bogie couv. du cadre latéral FS 2
36 Schraube (E) PT KB 1,5 x 3	Screw (E) PT KB 1,5 x 3	Vis (E) PT KB 1,5 x 3
Zurüstteile (o. Abb.)	Accessory parts (without illustr.)	Pièces d'équipement (non illustré)

ERSASEZNAM NÁHRADNÍCH DÍLŮ • CZĘŚCI ZAMIENNE

(CZ) Popis	(PL) Nazwa	Art.-Nr. / Item no. Réf. / Art.-č. / Nr art.
1 Nárazník, úhlový	Zderzak, kanciasty	311002-9005
2 Nárazník, plochý	Zderzak, płaski	311003-9005
3 Přední žebřík	Drabina przednia	311031-7024
4 Dekodér zvuku	Dźwięk dekodera	398488
5 Hlavní deska tištěného spoje	Główna płytka sterująca	221884
6 Zápustný šrou 1,8 x 6,0 T5	Śruba z łbem 1,8 x 6,0 T5	393222
7 Zápustný šrou (E) PT 1,8 x 4,3	Śruba z łbem (E) PT 1,8 x 4,3	393221
8 Stanoviště strojevodoucího	Stanowisko maszynisty	311036-9006
9 Deska s plošnými spoji ohebný	Płytko drukowana elastyczny	396553
10 Deska s plošnými spoji (L) V1	Płytko drukowana (L) V1	396548
11 Kryt (LP)	Zaślepka (LP)	311037-7012
12 Držák pro (LP)	Wspornik dla (LP)	310998-7012
13 Motor, kompletní	Silnik, kompletny	200366
14 Kardan 21,0	Wał kardana 21,0	311001-9005
15 Unašeč se šnekem, namontovat, černý	Wał, zmontowany, czarny	200455
16 Kryt (Táhlo)	Oslona (Dyszel)	311035-7012
17 Hlavní rám	Główna rama	225396
18 Spirálová pružina 7,5 x 1,7 x 0,12	Spiralna sprężyna naciskowa 7,5 x 1,7 x 0,12	393380
19 Oj spřáhla	Dyszel sprzęgu	311005-7024
20 Držák, černý	Wspornik, czarny	321030
21 Spojkový hák	Hak sprzęgu	330049
22 Hlava spojky, černý	Główka sprzęgu, czarny	300672
23 Otočný podvozek, kompletní FS 1	Wózek, kompletny FS 1	523263
24 Otočný podvozek, kompletní FS 2	Wózek, kompletny FS 2	523264
25 Mřížka reproduktoru, ohoz	Maskownica głośnika, odznaczony	544896
26 Kontakty kol pravý, kompletní	Ślizgacz kołowy prawo, kompletny	221899
27 Kontakty kol levý, kompletní	Ślizgacz kołowy lewo, kompletny	221901
28 Polovina mechaboxu A	Połowa skrzyni biegów A	310996-7024
29 Polovina mechaboxu B	Połowa skrzyni biegów B	310997-7024
30 Ozubené kolo z19, hnědý	Koło zębate walcowe z19, brązowy	307250
31 Ozubené kolo z12, hnědý	Koło zębate z12, brązowy	311130
32 Hnací dvojkolí Dm 8,75	Zestaw kołowy napędowy Dm 8,75	221645
33 Kola s ozubeným převodem s bandáží	Zestaw kołowy napędowy z opaską przycz.	221647
34 Obložení bočního rámu podvozku FS 1	Oslona ramy bocznej wózka FS 1	523284
35 Obložení bočního rámu podvozku FS 2	Oslona ramy bocznej wózka FS 2	523285
36 Šroub (E) PT KB 1,5 x 3	Śruba (E) PT KB 1,5 x 3	393310
Příslušenství (bez zobrazení)	Części dodatkowe (bez rys.)	221949