

# TT-Katalog 2020/2021







Foto: A. Egert

### Dear model railway enthusiasts,

Just in time for the start of the "model railway season" the new TT catalogue 2020/2021 is also available to you. The new products in 2020 as well as the new autumn products that were released at the end of August are contained in this catalogue of more than 250 pages.

We would, of course, like to always offer you an interesting selection of locomotives, passenger and freight wagons, as well as accessories through the I to VI epochs. This means that every year new designs, overhauls or design variations will enrich the TT range.

Two new steam locomotives are scheduled for implementation. The 89 construction series is now supplemented by a very interesting version of the Deutsche Reichsbahn in the form of a newly developed tender. The 89 construction series did itself find its way into the TT range a few years ago and has since won over a lot of fans. You can see a current state of development of the tender from some of the illustrations in this catalogue or on our homepage.

The 78 construction series is at the very top of the wish list of many TT model railway enthusiasts.

We will offer this steam locomotive in the most diverse versions this year and also in the following years. We want to start with the DR, Epoch III and the DB 078 in Epoch IV versions. The development of this new series has not yet been completed, so that delivery is not expected before 2021.

This topic has been very well received since the announcement of the multi-year project "Salonwagenzug der DDR-Regierung" (saloon car train of the GDR government) in 2017, so that we now offer its continuation with the fourth part in 2020. Two additional new model releases are contained in this 3 part set in the form of the Pullman sleeper car with a day room as well as the radio measuring car. You will find all four sets of the "Saloon car train of the GDR government" in this catalogue on pages 59 to 63 plus the supplementary set.

The passenger carriage range will be supplemented by the additional new model release of the 3-axle rebuild car and supplements are also planned here over the next few years.

We can also offer you new short freight wagons for your home model railway set with the newly developed products of the open freight wagon with a 5.4 metre wheelbase as well as the Tims 858 sliding roof/sliding wall wagons. These new developments can already be delivered in some cases.

Dear TT friends, we wish you a lot of fun with the new catalogue and would be delighted if we can also continue to thrill you with our products as TT model railway enthusiasts in the future.

Your TILLIG Modellbahnen team



## Liebe Modellbahnfreunde,

pünktlich zum Beginn der „Modellbahn-Saison“ steht Ihnen auch der neue TT-Katalog 2020/2021 zur Verfügung. Auf über 250 Seiten sind in diesem Katalog die Neuheiten 2020 als auch die per Ende August veröffentlichten Herbstneuheiten 2020 enthalten.

Wir möchten Ihnen natürlich, durch die Epochen I bis VI, immer wieder ein interessantes Sortiment an Lokomotiven, Personen- und Güterwagen, als auch Zubehör bieten. Dies bedeutet, dass jedes Jahr Neukonstruktionen, Überarbeitungen oder Formvarianten das TT-Sortiment bereichern werden.

Zwei neue Dampflokomotiven stehen zur Umsetzung auf dem Programm. Mit einem neu entwickelten Tender wird die Baureihe 89 nun um eine ganz interessante Variante der deutschen Reichsbahn ergänzt. Die BR 89 selber hat vor einigen Jahren Einzug ins TT-Sortiment gefunden und hat seitdem viele Freunde gefunden. Einen aktuellen Entwicklungsstand des Tenders können Sie anhand einiger Abbildungen in diesem Katalog oder auf unserer Homepage ersehen.

Ganz oben auf der Wunschliste vieler TT-Modellbahner steht die Baureihe 78. Diese Dampflokomotive werden wir in diesem wie auch in den folgenden Jahren in den unterschiedlichsten Varianten anbieten. Starten wollen wir mit den Varianten der DR, Ep. III, und der DB 078 in Ep. IV. Die Entwicklung dieser neuen Baureihe ist noch nicht beendet,

so dass voraussichtlich mit einer Auslieferung erst ab 2021 zu rechnen ist.

Seit Ankündigung des mehrjährigen Projektes „Salonwagenzug der DDR-Regierung“ im Jahr 2017 hat diese Thematik sehr viel Anklang gefunden, so dass wir in 2020 nun die Fortführung mit dem vierten Teil anbieten. In diesem 3teiligen Set sind mit dem Salonschlafwagen mit Tagesraum sowie der Funkmesswagen weitere zwei Formneuheiten enthalten. Alle vier Sets des „Salonwagenzug der DDR-Regierung“ finden Sie in diesem Katalog auf den Seiten 59 bis 63, zzgl. des Ergänzungssets.

Mit der weiteren Formneuheit der 3achsigen Umbauwagen wird das Sortiment der Reisezugwagen ergänzt und für die nächsten Jahre sind auch hier Ergänzungen geplant.

Ebenso können wir Ihnen mit den Neuentwicklungen der offenen Güterwagen mit 5,4m Achsstand sowie dem Schiebedach-/wandwagen Tims 858 neue kurze Güterwagen für die heimische Modellbahnanlage anbieten. Diese Neuentwicklungen sind nun bereits teilweise lieferbar.

Verehrte TT-Freunde, wir wünschen Ihnen viel Spaß mit dem neuen Katalog und freuen uns, Sie auch weiterhin als TT-Modellbahner begeistern zu dürfen.

Ihr Team von TILLIG Modellbahnen



Foto: A. Egert





4	Allgemeine Informationen/General informations
16	Länderbahnen der Epoche I State Railways of the German Empire epoche I
24	Deutsche Reichsbahn Gesellschaft Epoche II State Railways of the DRG - Seite (page) 24
36	Deutsche Reichsbahn/German State Railway • Epoche III – Seite (page) 36 • Epoche IV/V – Seite (page) 53
76	Deutsche Bundesbahn/German Federal Railways • Epoche III – Seite (page) 76 • Epoche IV – Seite (page) 86
98	Deutsche Bahn AG Epoche V/VI German Railway epoche V/VI
114	Privatbahnen Deutschland Epoche V/VI Private Railways in Germany epoche V/VI
131	Ausländische Bahnverwaltungen/Foreign Railways
184	START-Programm/Models for Beginners
188	Einsteiger-Sets/Beginner sets   Straßenfahrzeuge/Vehicles
195	Digital/Digital
204	Bettungsgleissystem/Bedding track system
214	Modellgleissystem/Advanced track system
230	STYROSTONE®-Gleisbettung/STYROSTONE® -Track bedding
236	Zubehör & Ersatzteile/Accessories & spare parts
247	TILLIG-Straßenbahn-Gleissystem/TILLIG-Tram track system
248	Händlerverzeichnis Ausland List of importeurs and dealers in foreign country
249	Index und Impressum



## Bahngesellschaften / Railway companies

BadStB	Großherzoglich Badische Staatseisenbahnen	MAV	Ungarische Staatsbahnen
K.Bay.Sts.B.	Königlich Bayerische Staatseisenbahnen	MAV-Start	MAV-Start
K.P.E.V.	Königlich Preußische Eisenbahn-Verwaltung	NS	Niederländische Staatsbahnen
K.Sächs.Sts.E.B.	Königlich Sächsische Staatseisenbahnen	ÖBB	Österreichische Bundesbahnen
SAAR-Bahnen	SAAR-Bahnen	OSE	Griechische Eisenbahnen
BC	Weißrussische Staatseisenbahn	PKP	Polnische Staatsbahn
BDZ	Bulgarische Staatseisenbahn	PKP Cargo	PKP Cargo
ČD	Tschechische Staatsbahn (ab 1992)	PKP INTERCITY	PKP INTERCITY
ČD Cargo	ČD Cargo	PKP Przewozy Regionalne	PKP Przewozy Regionalne
CFL	Luxemburgische Staatsbahn	RENFE	Spanische Eisenbahnen
CFR	Rumänische Eisenbahngesellschaft	RZD	Russische Eisenbahnen (ab 1992)
ČSD	Tschechoslowakische Staatsbahn (bis 1992)	RTC	Royal corps of transport
DB	Deutsche Bundesbahn (1949-1993)	SBB/CFF/FFS	Schweizerische Bundesbahnen
DB AutoZug	DB AutoZug	SBB Cargo	SBB Cargo
DB NachtZug	DB NachtZug	SJ	Schwedische Staatsbahnen
DB AG	Deutsche Bahn Aktiengesellschaft (ab 1994)	SNCB	Belgische Eisenbahngesellschaft
Deutsche Bundespost	Deutsche Bundespost	SNCF	Französische Eisenbahngesellschaft
Deutsche Post	Deutsche Post	SZD	Eisenbahnen der UdSSR (bis 1992)
DR	Deutsche Reichsbahn (1945-1993)	SZU	Sihltal Zürich Uetliberg Bahn
DRG	Deutsche Reichsbahn Gesellschaft (1920-1945)	TCDD	Türkische Staatseisenbahnen
DSB	Dänische Staatsbahnen	USTC	Eisenbahnen der alliierten Streitkräfte
FS	Italienische Eisenbahngesellschaft	UZ	Ukrainische Eisenbahnen
HZ	Kroatische Staatsbahn	VR	Finnische Staatsbahn
JZ	Jugoslawische Eisenbahnen	ŽSR/ZSSK	Slowakische Staatsbahn
LG	Litauische Staatsbahn	ZSSK Cargo	ZSSK Cargo

## Private Bahngesellschaften / privat railway companies

AAE	Ahaus Alstätter Eisenbahn GmbH	OHE	Osthannoversche Eisenbahnen AG
ARRIVA	ARRIVA	On Rail GmbH	On Rail GmbH
AWT	Advanced World Transport	PRESS	Pressnitztalbahn
BE	Bentheimer Eisenbahn AG	Railion NL	Railion Niederlande
BLS/BLS Cargo	BLS Lötschbergbahn	RAILPOOL	Railpool Holding GmbH & Co. KG
CAPTRAIN	Captrain Deutschland GmbH	RBG	Regental-Bahnbetriebsgesellschaft mbH
DLB	Deutsche Länderbahn	RheinCargo	RheinCargo GmbH & Co. KG
EGP	Eisenbahngesellschaft Potsdam mbH	RYKO PLUS s.r.o.	RYKO PLUS GmbH
ermewa	Groupe Ermewa SA	SGL	Schiene-Güter-Logistik GmbH
EVB	Eisenbahnen und Verkehrsbetriebe Elbe-Weser	SETG	Salzburger Eisenbahn- und Tramway-Gesellschaft
GATX	General American Transportation Corporation	SUAS	Sokolovska Uhelna a.s.
GYSEV	Gyor-Sopron-Ebenfurti Eisenbahn	Städtebahn Sachsen	Städtebahn Sachsen
HGK	Häfen und Güterverkehr Köln AG	Steiermarkbahn	Steiermarkbahn Transport und Logistik GmbH
hvl	Havelländische Eisenbahn	Viamont a.s.	Viamont a.s.
IGT	Inbetriebnahmegesellschaft Transporttechnik mbH	VTG	VTG Aktiengesellschaft
ITL	ITL Eisenbahngesellschaft mbH	WLC	Wiener Lokalbahnen Cargo GmbH
KEG	Karsdorfer Eisenbahngesellschaft GmbH		
LOKOMOTION	Lokomotion Gesellschaft für Schienentraction mbH		
LOTOS Kolej	LOTOS Kolej		
LTE	LTE Logistik- und Transport-GmbH		
MEG	Mitteldeutsche Eisenbahn GmbH		
metronom	Metronom Eisenbahngesellschaft mbH		
MRCE	Mitsui Rail Capital Europe GmbH		
NACCO	NACCO		
NBE RAIL	NBE RAIL GmbH		
NORDCARGO	NORDCARGO		

Hier finden Sie eine Übersicht der Bahnverwaltungen/-gesellschaften (beginnend mit der Länderbahn, staatlicher Bahngesellschaften, privater Bahngesellschaften in alphabetischer Reihenfolge).

Diese Übersicht hat keine Gewähr auf Vollständigkeit.





## Technische Daten und Epochen/Technical informations and epoch



Epochenbezeichnung (NEM 806 D)  
Epoch (NEM 806 D)



Länge über Puffer in mm  
Length from buffer to buffer



2-Licht-Spitzensignal mit Fahrrichtung wechselnd  
2-front-light, dependet on the direction of traffic



2-Licht-Spitzensignal /2 Schlussleuchten, fahrtrichtungsabhängig  
2-front-light/2 rear light, dependet on the direction of traffic



3-Licht-Spitzensignal /2 Schlussleuchten, fahrtrichtungsabhängig  
3-front-light/2 rear light, dependet on the direction of traffic



3-Licht-Spitzensignal an beiden Fahrzeugenden,  
fahrtrichtungsabhängig / 3-front-light on both sides  
of the car, dependet on the direction of traffic



3-Licht-Spitzensignal vorn/2-Licht-Spitzensignal hinten,  
fahrtrichtungsabhängig / 3-front-light on the frontside/2-front-  
light on the backside, dependet on the direction of traffic



Mit Inneneinrichtung ausgestattet  
Equipped with interior decoration



Mit Innenbeleuchtung ausgestattet  
Equipped with interior lighting



Innenbeleuchtung nachrüstbar  
Interior lighting possible to refit



Oberleitungsbetrieb möglich  
Switchable to use catenary



Befahrbarer Mindestradius  
Minimum radius

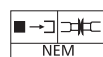

Kupplungsaufnahme und Kurzkupplungs kinematik (NEM 355) / Coupling pick-up and close coupling kinematics (NEM 355)

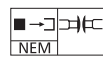

Kupplungsaufnahme (NEM 355) ohne Kurzkupplungs-  
kinematik / Coupling pick-up (NEM 355) without close cou-  
pling kinematics



Hauseigene Kupplungsaufnahme  
Own Coupling pick-up



Elektrische Schnittstelle (NEM 651), mit Steckvorrichtung /  
Electrical interface (NEM 651), with plug



Elektrische Schnittstelle (NEM 651), ohne Steckvorrichtung /  
Electrical interface (NEM 651), without plug



12-polige Digitalschnittstelle PluX12 (NEM 658)  
12 pole digital interface PluX12 (NEM 658)



18-polige Digitalschnittstelle Next18 (NEM 662)  
18 pole digital interface Next18 (NEM 662)



Decoder integriert  
Decoder on board



Werksseitig mit Sound ausgerüstet  
Factory equipped with sound



Im Interzonenzugverkehr (BRD – DDR) eingesetzte  
Reisezugwagen  
Railway carriages used in interzone transport (West Germany –  
German Democratic Republic)



International verkehrende Reisezugwagen  
Railway carriages that operate internationally

### Epoche I Länderbahn-Epoche

Von 1835 bis zur Gründung  
der Deutschen Reichsbahn (1920)  
From 1835 till the foundation of the  
German State Railway (1920)

### Epoche IV Späte Bundesbahn (D)- und Reichsbahn (DDR)-Epoche

Etwa ab 1968/70 bis 1990  
About 1968/70 till 1990

### Epoche II Reichsbahn-Epoche

Von Gründung der Deutschen  
Reichsbahn bis Ende des  
II. Weltkrieges (1920 – 1945)  
From the foundation of the German  
State Railway till the end of the  
2nd World War (1920 – 1945)

### Epoche V Epoche der Deutschen Bahn AG

Fahrzeuge in Farbgebung ab 1990 – 2007  
Railways in colouring of 1990 till 2007

### Epoche III Frühe Bundesbahn (D)- und Reichsbahn (DDR)-Epoche

Vom Ende des II. Weltkrieges  
bis etwa 1970  
From the end of the 2nd  
World War till 1970

### Epoche VI Epoche des liberalisierten Schienenverkehrs

Ab 2007  
Since 2007

A = Auslaufmodell/Model is discontinued

Technische Änderungen an Modellen, sowie die Vergabe neuer Betriebsnummern und geänderte Lieferbedingungen sind vorbehalten. Alle Angaben erfolgen ohne Gewähr. /All rights reserved. Subject to modification and altered availability without prior notice. All specifications, dimensions and illustrations subject to change.



## TT: Die ideale Nenngröße mit Tradition / TT - The ideal gauge with tradition

Die Nenngröße TT blickt mittlerweile auf eine fast 75jährige Tradition zurück. 1946 entstanden von „H. P. Products“ in den USA die ersten Modelle im Maßstab 1:120. Kurze Zeit später begann „Rokal“ auf dem (west)deutschen Markt mit seiner TT-Produktion. Einen maßgeblichen Beitrag zur TT-Entwicklung leistete schließlich die (Ost)Berliner Firma „Zeuke & Wegwerth KG“ (ab 1972 „VEB Berliner TT Bahnen“ – BTTB), die 1957 mit der Etablierung und dem rasanten Ausbau eines neuen TT-Sortimentes begann. Mit der Übernahme von BTTB im Jahre 1993 und der Verlagerung der TT-Produktion nach Sebnitz war es für TILLIG zweifelsohne eine spannende Herausforderung, an die erfolgreiche Entwicklung der Berliner Traditionsfirma anzuknüpfen. Zunächst mit zahlreichen Überarbeitungen, kurze Zeit später bereits mit kompletten Neuentwicklungen. Und das Ergebnis – dies kann sich sehen lassen: Etwa 50 unterschiedlichste Triebfahrzeug-Baureihen und beinahe doppelt so viele Wagen-Typen sind in nunmehr 25 Jahren entstanden. Und die Modell-Vielfalt wächst von Jahr zu Jahr weiter...

The TT gauge can now look back on a 75year tradition. The first models with a scale of 1:120 were created by "H.P.

Products" in the United States in 1946. A short time later "Rokal" commenced its TT production in the West German market. Ultimately the (East) Berlin company "Zeuke & Wegwerth KG" (trading under the name of "VEB Berliner TT Bahnen" – BTTB from 1972 onwards) made a substantial contribution towards TT development which commenced in 1957 with the establishment and the rapid extension of a new TT range. Upon the takeover of BTTB in 1993 and the transfer of production activities to Sebnitz it was unquestionably an exciting challenge for TILLIG to build on the successful development of the Berlin-based company with a rich tradition. Initially with numerous redesigns, and shortly afterwards with entirely new developments. And the results have been very impressive: Some 50 of the most diverse traction unit series and almost double that number of carriage types have been produced in a period spanning more than 25 years. And the range of models continues to grow from year to year...

## Die Goldene Mitte

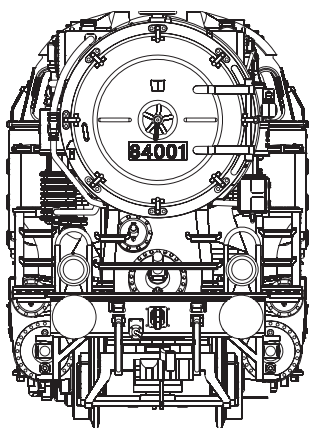

Nenngröße H0  
Maßstab 1:87  
Spurweite 16,5 mm

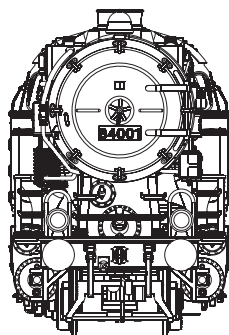

Nenngröße TT  
Maßstab 1:120  
Spurweite 12 mm

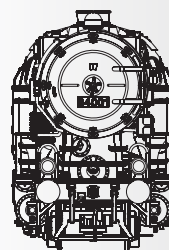

Nenngröße N  
Maßstab 1:160  
Spurweite 9 mm

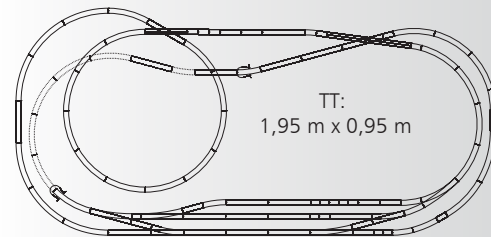

Gleisplan inkl. Stückliste finden Sie hier.

## Größenvergleich zwischen H0 und TT

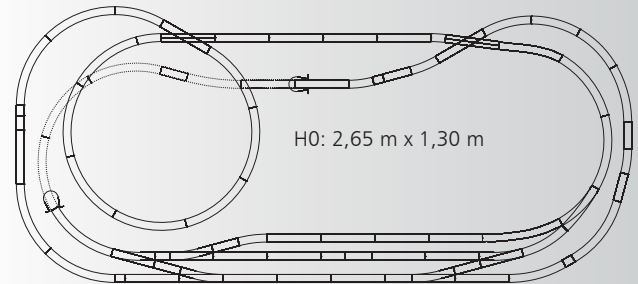

*„Optimale Kombination von minimalem Raumbedarf, maximaler Modelltreue und Funktionssicherheit ...“*

Werner Zeuke,  
Firmen-Gründer von Zeuke & Wegwerth

- Nur ca. 60% des Platzbedarfes gegenüber H0
- Detaillierung und Fahrverhalten ohne Einschränkung mit H0-Großserienmodellen vergleichbar
- Idealer Verkleinerungsmaßstab mit geringeren platzbedingten Kompromissen als in H0
- Gegenüber der Nenngröße N wiederum sind kleine Details (auch im Anlagenbau) bedeutend besser umsetzbar.

*„Ideal combination of minimum space requirements, maximum faithfulness of the model to the prototype and functional reliability...“*

Werner Zeuke,  
Company's founder of Zeuke & Wegwerth

- A TT scale model railway only requires approx. 60% of the space of a comparable H0 set-up.
- Still offers models that can be handled easily and are realistic, which certainly compare well to H0 large series models without limitations in terms of their levels of detail and driving behaviour.
- Due to the ideal 1:120 scale far fewer space-related compromises are called for compared to the H0 scale.
- On the other hand small details even in the construction of the set itself can be realised much more favourably than in the case of the N nominal scale.

Qualität und Präzision in allen Bereichen ...

Präzision, Detailgenauigkeit und Zuverlässigkeit: Dies zeichnet unsere TILLIG-Produkte aus. Um dieses Ziel zu erreichen, stellen wir uns selbst natürlich höchste Ansprüche in all unseren Fertigungsschritten.

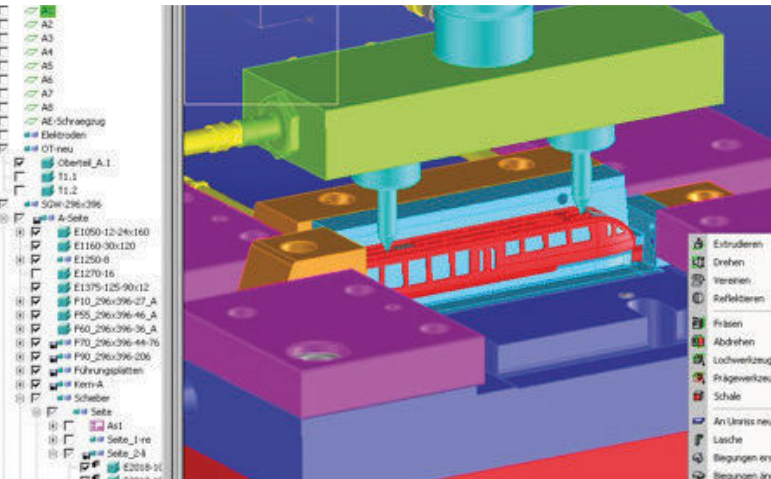
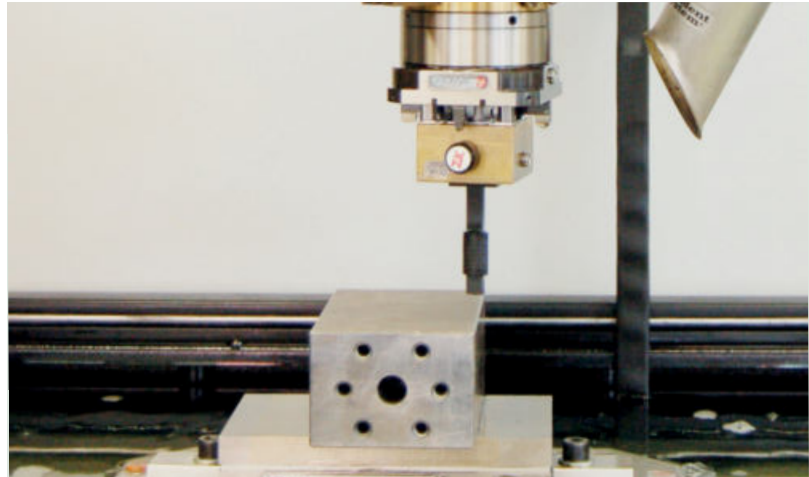
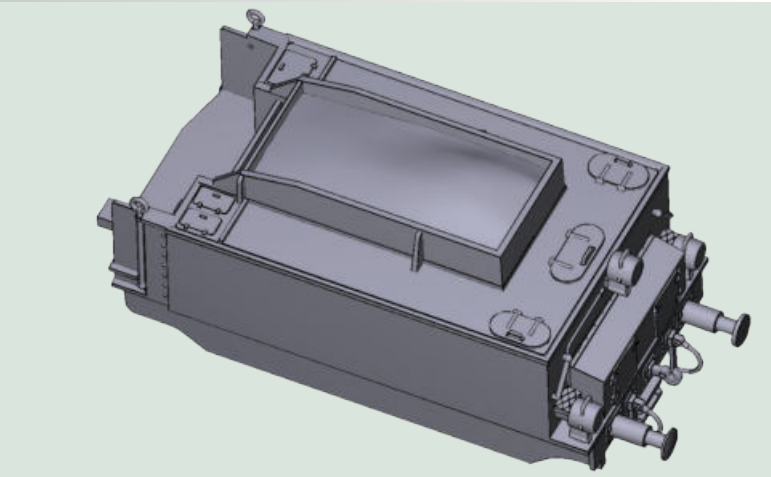

**Konstruktion:**

Jahrelange Erfahrung unserer Konstrukteure, moderne CAD-Systeme und die ständige Suche nach Innovationen: hier wird der „Grundstein“ für ein erfolgreiches TILLIG-Modell gelegt. In der Konstruktion entstehen alle TILLIG-Modelle.

**Design:**

Many years of experience of our designers, modern CAD systems and a constant search for innovations: The „foundation stone“ for a successful TILLIG model is laid here. All TILLIG models emerge in the construction.

**Werkzeugbau:**

Hohe Detailtreue, feinste Gravuren an den Modellen, Toleranzen im Hundertstel-Millimeter-Bereich ... Dafür steht unseren Spezialisten im Werkzeugbau modernste Technik zur Verfügung.

**Tool construction:**

High attention to detail, the finest engravings on the models, tolerances down to a hundredth of millimetre ... State of the art technology is available to our specialists in the tool construction sector to this end.

**Kunststoffspritzerei:**

Automatische Spritzgießmaschinen gewährleisten einen hochproduktiven Ausstoß an Spritzteilen. Die optimale Einstellung und ständige Überwachung der Spritzparameter (Temperatur, Druck, Abkühlzeit usw.) ist unerlässlich für die hochwertige Qualität der Kunststoffteile.

**Plastic injection moulding plant:**

Automated injection moulding machines guarantee a highly productive output of injection moulded parts. The ideal settings and constant monitoring of the injection moulding parameters (temperature, pressure, the cooling period etc) is imperative to ensure the quality of the plastic parts.



## Quality and precision in all regions ...

Precision, attention to detail and reliability. These are the outstanding features of our TILLIG-products. We do of course subject our work to the highest demands in all our manufacturing steps to achieve this goal.

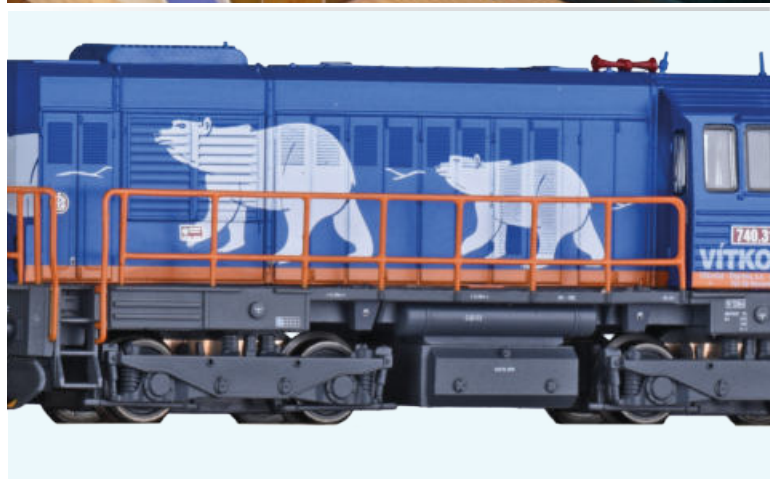
**Druckvorstufe:**

Nach genauester Recherche der Dekoration des Originals erfolgt am PC die Erstellung der Vorlagen für Lackierung und Bedruckung.

**UV-Drucker:**

Die Bedruckung mit dem UV-Drucker liefert brillante Druckergebnisse bei höchster Auflösung und großer Farbtiefe.

**Pre-press:**

The templates for the lacquering and printing on the PC are produced following the most precise research of the decoration of the original.

**UV printer:**

The UV printer delivers brilliant printing results in an extremely high resolution and a great depth of colour.

**Lackiererei und Druckerei:**

Die Lackierung der Modelle erfolgt mit der Hand-Spritzpistole. Große Erfahrung für einen gleichmäßigen Farbauftrag ist hier Voraussetzung. Eine gestochen scharfe Bedruckung unserer Modelle wird durch das Tampondruck-Verfahren ermöglicht, oft sind kleinste Anschriften nur noch unter der Lupe lesbar.

**Paintshop and printing shop:**

The models are painted with a hand spray gun. Great experience is essential here to ensure the paint is applied evenly. High definition printing of our models is made possible by pad printing, often smallest inscriptions can only be read under a loupe.

**Endmontage:**

Sowohl der Gleisbau als auch die Montage von Modellen erfolgen fast ausschließlich in Handarbeit. Geduld und Fingerfertigkeit sind hier gefragt. Dies meistern unsere Mitarbeiter der Montage stets mit viel Liebe zum Detail.

**Final assembly:**

Both the construction of the structure and the assembly of the models is performed almost exclusively by hand. Patience and dexterity are called for here. Our assembly employees always master this with a great deal of painstaking attention to detail.



## Herzlich willkommen bei TILLIG!

Sebnitz ist bekannt als Firmensitz des weltweit größten Herstellers der beliebten TT-Modellbahn: TILLIG Modellbahnen GmbH. Entdecken Sie hier in unserem Museum die über 100-jährige Geschichte der Modellbahn. Betrachten Sie dazu eine umfangreiche Anzahl von Dokumenten, Fotos, Schaustücken und Modellbahnanlagen. Weiterhin präsentieren wir Ihnen in unserem Museum zahlreiche Handmuster oder aktuelle Arbeitsstände aktueller Formneuheiten, die noch nicht im Handel verfügbar sind.

In der zweiten Etage bieten wir unseren Besuchern u.a. auch wechselnde Sonderausstellungen zu verschiedenen Themen. Seit der Neueröffnung im Mai 2011 konnten Sie bereits zusätzliche Ausstellungen zu folgenden Themen besuchen:

- „TT in Tschechien“ (November 2011 bis März 2013)
- „Die Geschichte von Auhagen“ (April 2013 bis März 2014)
- „Gleissortimente der Firma TILLIG“ (April 2014 bis Aug. 2015)
- „Schiff und Bahn“ (September 2015 bis Februar 2017)
- „Schmalspurbahnen“ (März 2017 bis Dezember 2018)
- „25 Jahre TILLIG“ (Januar 2019 bis Juni 2020)
- „TILLIG Messestand“ (Juli 2020 bis Dezember 2020)

Unser Schulungs- und Seminarraum bietet Ihnen die Möglichkeit, an unterschiedlichsten Workshops rund um das Thema „Modellbahn“ teilzunehmen. Im Ladengeschäft unserer Galerie können Sie nach Herzenslust im aktuellen TILLIG-Sortiment stöbern. Und auch unser Kundendienst bietet Ihnen einen erstklassigen Service vor Ort.

Nicht zuletzt finden Sie bei uns auch attraktive Sondermodelle – exklusiv von Ihrer Modellbahn-Galerie. Ob Lokomotiven, Personen- und Güterwagen oder Automodelle: Ihre Galerie bietet Ihnen regelmäßig neue TT-Highlights für Ihre eigene Sammlung.

Sie sehen also: Es gibt viele Gründe, die für einen Besuch in unserer TILLIG-Modellbahn-Galerie sprechen. Informationen über Öffnungszeiten, Exklusivmodelle, aktuelle Ausstellungsthemen, Workshop-Termine und vieles mehr finden Sie im Internet unter [www.tillig.com](http://www.tillig.com).

Liebe Modellbahnfreunde, wir freuen uns darauf, Sie bei uns in Sebnitz begrüßen zu dürfen!



TT-Sortiment

Ladengeschäft  
store

Ausstellung  
exhibition





## Welcome to TILLIG!

We kindly welcome you to our museum in the TILLIG Model Railroad Gallery. Sebnitz is the official headquarters of the world's most renowned manufacturer of the famous TT-model railroad: TILLIG Modellbahnen GmbH.

Our museum provides you deep insights into the 100-year old history of the model railroad. Discover our large collection of documents, pictures, show pieces, and model railroad systems. Besides, our museum holds a collection of numerous hand-made samples or the current progress of our latest designs and shapes, which haven't been launched, yet.

On the second floor, we organize special themed exhibitions for our visitors every once in a while. Since 2011, we have organized the following special themed exhibitions:

- "TT in Czechia" (2011 – 2013)
- "The history of Auhagen" (2013 – 2014)
- "Track assortments manufactured by TILLIG" (2014 – 2015)
- "Ship and railway" exhibition (2015-2017)
- "Narrow gauge railways" exhibition (2017-2018)
- "25 years TILLIG" exhibition (2019-2020)
- "TILLIG fair stand" exhibition (July 2020-Dezember 2020)

Our training and seminar rooms provide our visitors with the opportunity to participate in a variety of workshops dealing with the subject "Model railroad" (please visit [www.tillig.com](http://www.tillig.com) for more information). Our model railroad gallery invites you to discover our most recent TILLIG-TT-/H0- and narrow-gauge product range. Needless to say, that our competent customer support team is always at your service.

And not least you also find attractive special models – exclusively from your model railway gallery with us. Whether they are locomotives, passenger carriages and freight wagons or car models: Your gallery regularly offers new TT highlights for your own collection.

There are plenty of reasons to drop by for a visit at our TILLIG Model Railroad Gallery. More details and information about our current exhibition themes, as well as the opening hours of the TILLIG Railroad Gallery can be found online: [www.tillig.com](http://www.tillig.com).

Come and join us, we look forward to your visit to Sebnitz!

**Exklusive Galeriemodelle**  
*exklusive items*

**Workshops**  
*workshops*

# Modellbahn-Galerie

- **Museum | Kundendienst | Verkauf**
- **Info und Beratung TILLIG-TT-Club**





# TILLIG-TT-Club

... aus Überzeugung und Leidenschaft!

Im Jahr 1997 wurde der TILLIG-TT-Club gegründet. Nach nunmehr 23 Jahren des Bestehens haben sich über 4.700 TT-Kunden aus dem In- und Ausland im TT-Club angemeldet. Und die Anzahl der Club-Mitglieder steigt weiter. Hier erwarten Sie eine Vielzahl von Anregungen, Tipps und Tricks, aktuelle Informationen rund um das TT-Hobby und direkt aus dem Werk der TILLIG-Modellbahnen. Im Laufe eines Jahres erhalten Sie direkt an Ihre Adresse insgesamt vier Aussendungen zugeschickt. Diese enthalten die jeweils aktuellen Ausgaben unseres Club-Magazines „Club aktuell“, alle neu erschienenen Prospekte, Gutscheine für den Jahreskatalog TT usw. Doch auch der persönliche Kontakt ist uns sehr wichtig. So veranstalten wir jährlich unser Club-Treffen. Hier können Sie mit unseren Mitarbeitern fachsimpeln, Anregungen und Kritik anbringen oder einfach nur das Zusammensein mit TT-Bahnern genießen.

## Der Club der idealen Spur

Viele interessierte Besucher kommen regelmäßig zu uns zum Tag der offenen Tür mit TILLIG-TT-Club-Treffen nach Sebnitz. Rechts oben ein Ausschnitt aus dem „Club aktuell“ mit einem Rückblick auf dieses Event aus 2019.



© Siemens Mobility GbmH

### Hier noch einmal unsere Club-Leistungen:

- Jährlich vier Ausgaben des Club-Magazines „Club aktuell“ (Umfang jeweils 48 Seiten)
- Gutschein für einen kostenlosen TT-Jahreskatalog
- Persönliche Clubkarte
- Zusätzliche Publikationen und Prospekte
- Aktuelle Club-Newsletter an Ihre persönliche E-Mail-Adresse
- Kostenloser Eintritt in die Modellbahn-Galerie mit Museum (siehe Seite 10)
- Ermäßigte Eintritte auf ausgewählte Messen
- Jährliches Club-Treffen mit Möglichkeit zur Teilnahme an einem Workshop, 2021 mit einer Elektrolok „Smartron“ -**FORMNEUHEIT**- (siehe Abb. oben)
- Exklusive Club-Modelle (Einige Beispiele für Modelle des Jahres 2020 finden Sie auf den Seiten 13/14)
- Exklusiver Mitgliederbereich auf der TILLIG-Homepage
- Preisnachlass bei Ersatzteilen und beim Einkauf in der Modellbahn-Galerie
- Persönliche Betreuung für alle Fragen rund um das TT-Hobby über unsere Club- und Kundendienst-Hotline
- Kostenloser Jahreswagen!



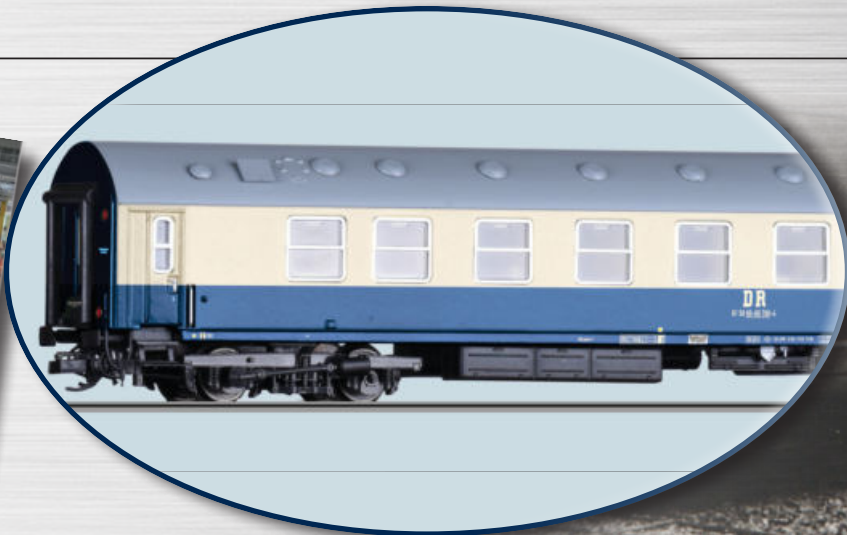

MITROPA-Wagen, Foto: Slg. J. Deppmeyer

**502303****FORMNEUHEIT: Funkmesswagen, DR, Ep. V****NEW:** Radio measuring car, DR, Ep. V

Mit unseren Club-Magazinen erhalten Sie viel Wissenswertes zum Thema Modellbahn, im Besonderen alles rund um die Spurweite TT wie z. B.: / You discover a lot of things worth knowing on the theme of the model railways with our club magazines, in particular everything about the TT track gauge such as:

- Neuheitenvorstellungen
- Interna aus dem TT-Werk
- Informationen zu Veranstaltungen und Ausflugstipps
- Extra Berichte über Sonder- und Exklusivmodelle
- Wissenswertes zur TT-Geschichte
- Vorbild- und Modellvorstellungen
- Technik bei der Modellbahn
- Anlagen- und Modulbau
- Landschaftsbau neben dem Gleis
- Zugbildungen
- Aktuelle Informationen, wie z. B. Liefertermine.
- Presentation of novel features
- Internal information from the TT plant
- Information on events and excursion tips
- Extra reports on special and exclusive models
- History of TT
- Presentations of prototypes and models
- Model railway technology
- Set and module construction
- Landscape construction next to the track
- Train formations
- Current information such as delivery dates.

**Exklusiv für Club-Mitglieder**  
exclusive for TT Club members



**Exklusiv für Club-Mitglieder**  
exclusive for TT Club members

**502301****Elektrolokomotive 212 001-2 der DR, Ep. IV, Designstudie**

Electro locomotive 212 001-2 of the DR, Ep. IV, design study

**Wir freuen uns, wenn auch Sie sich für eine Mitgliedschaft im TILLIG-TT-Club entscheiden und sich gleich anmelden. Ihre Anmeldeunterlagen können Sie bequem von zu Hause auf unserer Homepage [www.tillig.com](http://www.tillig.com) anfordern.**  
We would be delighted if you would also decide to become a member of the TILLIG-TT club and would register immediately. Either in writing using our registration brochure or directly on our homepage [www.tillig.com](http://www.tillig.com).

**Exklusiv für Club-Mitglieder:**  
Alle Club-Modelle aus den letzten Jahren können, so lange der Vorrat reicht, noch über den TILLIG-TT-Club bestellt werden.

*Exclusive for members of TT-Club:*  
All club models of the last few years can be ordered at TILLIG-TT-Club as long as the stocks last.

**TILLIG-TT-Club:**  
Promenade 1, 01855 Sebnitz  
Fax: 035971/903-19  
E-Mail: [tt-club@tillig.com](mailto:tt-club@tillig.com)

Club-Hotline-Tel.: 035971/53516  
(Dienstag 15.00 – 18.00 Uhr)

Kundendienst-Tel.: 035971/903-45  
(Di. 13 – 18 Uhr, Do. 11 – 16 Uhr)



## FORMNEUHEIT / NEW

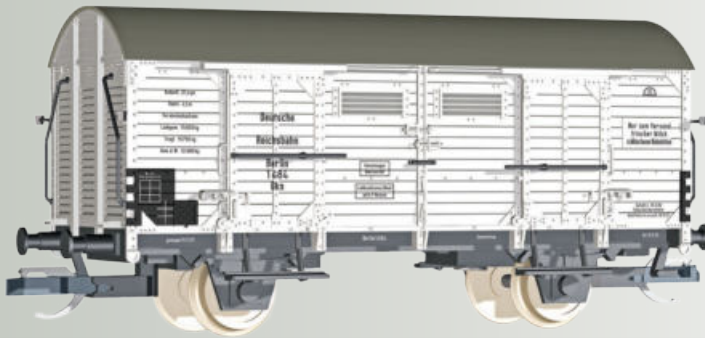

**502307**  
**Gedeckter Güterwagen „Milchwagen“ Gkn, DRG, Ep. II**  
 Box car „Milchwagen“ Gkn, DRG, Ep. II

**Exklusiv für Club-Mitglieder**  
 exclusive for TT Club members

### TILLIG-TT-Club

The TILLIG-TT-club was founded in 1997. Now that it has existed for 23 years more than 4.700 TT customers have joined the TT club in Germany and abroad. A large number of suggestions, tips and tricks, current information about all aspects of the TT hobby and directly from the TILLIG model railway factory await you here. You will have a total of four packages sent to your address in the course of a year. They contain the respective current editions of our club magazin „Club aktuell“, all the brochures that have just been published, gift vouchers for the annual catalogue TT etc. But personal contact is also very important for us. That is why we organise our club meetings annually. Here you can talk shop with our employees, bring up suggestions and criticisms or simply just enjoy spending time with TT model railway enthusiasts.



Here is an overview of our club services once again:

- Four editions of the club magazin „Club aktuell“ respectively per year
- Free TT annual catalogue
- Personal club card
- Additional publications and brochures
- Current club newsletter to your personal e-mail address
- Free entrance to the model railway gallery with the museum (see page 10/11)
- Annual club meeting with option of participating in a workshop
- Exclusive club models at special terms and conditions
- Spare parts at discount prices and buying in our „Modellbahn-Galerie“
- Personal support for questions relating to your TT-Hobby via our club and customer service hotline
- Free TT club annual car.

**Exklusiv für Club-Mitglieder**  
 exclusive for TT Club members

### 502309

**FORMNEUHEIT: Dienstwagenset, zwei offene Güterwagen Omm 52 der DB, Ep. IV**

**NEW:** Set of two open cars Omm 52, DB, Ep. IV





# MESSEN

Besuchen Sie uns auf einer der unten aufgeführten Messen. Dort stehen wir Ihnen gern für alle Fragen rund um unser TT-/H0-/Schmalspur- und Straßenbahngleis-Gesamtsortiment zur Verfügung. Natürlich können Sie sich auch über den TT-Club informieren.

TILLIG Modellbahnen will be represented at the following trade fairs. You can also inform yourself about our TT-/H0-/Narrow gauge and tram track products and the TT-Club there.

**MODEL  
HOBBY**

**modell  
hobby  
Spiel**

**MODELLBAU  
MESSE**

**HOBBY**

**Faszination  
Modellbau**



Foto: TILLIG Werksarchiv

Gern informieren wir Sie auf Messen und Ausstellungen über unser Sortiment.

Eine aktuelle Übersicht der Messetermine finden Sie hier:  
[www.tillig.com/Messen\\_Termine](http://www.tillig.com/Messen_Termine) oder gleich den QR-Code scannen.

We would be happy to inform you about our range at trade fairs and exhibitions.

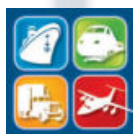
A current overview of the trade fair dates can be found here:  
[www.tillig.com/Messen\\_Termine](http://www.tillig.com/Messen_Termine) or scan the QR code right away.



**SCAN ME**



Dampflokomotive T3  
der K.P.E.V.  
Steam locomotive T3  
of the K.P.E.V.

- Lokomotive mit Decoder Onboard  
ausgerüstet / Locomotive with decoder  
onboard

	I	70	oo	oo	oo	oo	oo	oo	oo
	NEM1							NEM	DCC

Art.-Nr.: 04242 A UVP in €: 196,90



Reisezugwagen 2./3. Klasse der  
K.P.E.V.  
2nd/3rd class passenger coach of  
the K.P.E.V.

- Ergänzung zu Set 01726 /  
Additional to set 01726

	I	107							
	NEM1							NEM	

Art.-Nr.: 16030 UVP in €: 38,50



Reisezugwagen 3. Klasse der  
K.P.E.V.  
3rd class passenger coach of the  
K.P.E.V.

- Ergänzung zu Set 01726 /  
Additional to set 01726

	I	107							
	NEM1							NEM	

Art.-Nr.: 16031 UVP in €: 38,50



Reisezugwagen 4. Klasse der  
K.P.E.V.  
4th class passenger coach of the  
K.P.E.V.

- Ergänzung zu Set 01726 /  
Additional to set 01726

	I	107							
	NEM1							NEM	

Art.-Nr.: 16032 UVP in €: 38,50





Dampflokomotive P8 der K.P.E.V.  
Steam locomotive class P8 of the K.P.E.V.

- Geänderte Kesselaufbauten, Pumpen, usw. / Changed boiler, pumps, etc.

	155	oo	Rmin		
NEM		310		NEM	NEM669

Art.-Nr.: 02029 UVP in €: 307,90



Packwagen der K.P.E.V.  
Baggage car of the of the K.P.E.V.

- Passend zu 01814 und 13165 / Additional to 01814 and 13165
- Mit geänderter Betriebsnummer 3279 /With changed operation number 3279

Handmuster

NEU	110		
NEM		NEM	

Art.-Nr.: 13455 UVP in €:30,90



Reisezugwagen 3. Klasse der K.P.E.V.  
3rd class passenger coach of the K.P.E.V.

155			
NEM		NEM	

Art.-Nr.: 13165 UVP in €: 57,90



Reisezugwagenset der K.P.E.V., bestehend aus drei Reisezugwagen  
 Passenger coach set of the K.P.E.V. with three passenger coaches

I	469	→	←	→	←
NEM				NEM	

Art.-Nr.: 01814 UVP in €: 172,90



Güterwagenset der K.P.E.V., bestehend aus drei Kühlwagen  
 Freight car set of the K.P.E.V. with three refrigerator cars

I	247	→	←	→	←
NEM				NEM	

Art.-Nr.: 01789 UVP in €: 105,50





Gedeckter Güterwagen Nm  
der K.P.E.V.

Box car Nm of the K.P.E.V.

	I	81	■	□	□	□
	NEM	→	←	→	←	→

Art.-Nr.: 17351 A UVP in €: 35,50



Wärmeschutzwagen G der  
K.P.E.V.

Box car G of the K.P.E.V.

	I	81	■	□	□	□
	NEM	→	←	→	←	→

Art.-Nr.: 17359 UVP in €: 36,50



Kühlwagen „Säuglings-Fürsorge  
Berlin“, eingestellt bei der  
K.P.E.V.

Refrigerator car “Säuglings-  
Fürsorge Berlin” of the K.P.E.V.

	I	81	■	□	□	□
	NEM	→	←	→	←	→

Art.-Nr.: 17365 UVP in €: 35,50



Kühlwagen „Böhmisches  
Brauhaus“, eingestellt bei der  
K.P.E.V.

Refrigerator car “Böhmisches  
Brauhaus” of the K.P.E.V.

	I	81	■	□	□	□
	NEM	→	←	→	←	→

Art.-Nr.: 17384 UVP in €: 35,50



Kühlwagen „Dortmunder  
Ritter-Brauerei“, eingestellt  
bei der K.P.E.V.

Refrigerator car “Dortmunder  
Ritter-Brauerei” of the K.P.E.V.

	I	81	■	□	□	□
	NEM	→	←	→	←	→

Art.-Nr.: 17385 UVP in €: 35,50



Handmuster

Kühlwagen „Bavaria Brauerei Hamburg-Altona“, eingestellt bei der K.P.E.V.  
Refrigerator car "Bavaria Brauerei Hamburg-Altona" of the K.P.E.V.

NEU	81	NEU
Art.-Nr.: 17398	UVP in €: 35,50	



Kesselwagen „Mineralöl-Industrie-Gesellschaft Wien-Trzebinia“, eingestellt bei der K.P.E.V.  
Tank car "Mineralöl-Industrie-Gesellschaft Wien-Trzebinia" of the K.P.E.V.

	74	NEU
Art.-Nr.: 95856	UVP in €: 33,90	



Kesselwagen „Naphta-Industrie-Gesellschaft Gebrüder Nobel“, eingestellt bei der K.P.E.V.  
Tank car "Naphta-Industrie-Gesellschaft Gebrüder Nobel" of the K.P.E.V.

NEU	74	NEU
Art.-Nr.: 95863	UVP in €: 33,90	



Handmuster

Offener Güterwagen Ommk(u) der K.P.E.V.  
Open car Ommk(u) of the K.P.E.V.

NEU	83	NEU
Art.-Nr.: 14292	UVP in €: 23,50	



Wärmeschutzwagen der K.Sächs.Sts.EB  
Box car of the K.Sächs.Sts.EB

	81	NEU
Art.-Nr.: 17378	UVP in €: 36,50	





Handmuster

Rungenwagen Rm der K.Sächs. Sts.EB  
Stake car Rm of the K.Sächs.Sts.EB

NEU	96	
Art.-Nr.: 14666	UVP in €: 19,90	



Gedeckter Güterwagen Gm der K.Sächs.Sts.E.B.  
Box car Gm of the K.Sächs.Sts.E.B.

	81	
Art.-Nr.: 17358	UVP in €: 35,50	



Kesselwagen „Rositzer Zucker-Raffinerie“, eingestellt bei der K.Sächs.Sts.E.B.  
Tank car "Rositzer Zucker-Raffinerie" of the K.Sächs.Sts.E.B.

	74	
Art.-Nr.: 95857	UVP in €: 33,90	



Kühlwagen „Brauerei Reitter Lörrach“, eingestellt bei der Bad.St.B.  
Refrigerator car "Brauerei Reitter Lörrach" of the Bad.St.B.

	81	
Art.-Nr.: 17367	UVP in €: 35,50	



Kühlwagen „Hofbrauhaus Rastatt“, eingestellt bei der Bad.St.B.  
Refrigerator car "Hofbrauhaus Rastatt" of the Bad.St.B.

	81	
Art.-Nr.: 17386	UVP in €: 35,50	



Rungenwagen Rm der Württembergischen Eisenbahn-Gesellschaft  
Stake car Rm of the Württembergischen Eisenbahn-Gesellschaft

	I	96	■	→	→	→	→
	NEM1		NEM				
Art.-Nr.: 14663		UVP in €: 19,90					



Kühlwagen „Bischöfliche Brauerei Hackelberg Passau“,  
eingestellt bei der K.Bay.Sts.B.  
Refrigerator car "Bischöfliche Brauerei Hackelberg Passau" of the K.Bay.Sts.B.

	I	81	■	→	→	→	→
	NEM1		NEM				
Art.-Nr.: 17368		UVP in €: 35,50					



Gedeckter Güterwagen Nm der K.Bay.Sts.B.  
Box car Nm of the K.Bay.Sts.B

NEU	I	81	■	→	→	→	→
	NEM1		NEM				
Art.-Nr.: 17396		UVP in €: 35,50					



Kesselwagen „Voitländer Öle & Fette“,  
eingestellt bei der K.Bay.Sts.B.  
Tank car "Voitländer Öle & Fette" of the K.Bay.Sts.B.

	I	74	■	→	→	→	→
	NEM1		NEM				
Art.-Nr.: 95858		UVP in €: 33,90					



Gedeckter Güterwagen Gm der K.W.St.E.  
Box car Gm of the of the K.W.St.E.

NEU	I	81	■	→	→	→	→
	NEM1		NEM				
Art.-Nr.: 17397		UVP in €: 35,50					

Handmuster





Handmuster

Kühlwagen „I. Württemb. Genossenschafts-Brauerei“, eingestellt bei der K.W.St.E.  
Refrigerator car “I. Württemb. Genossenschafts-Brauerei” of the K.W.St.E.

NEU	I NEM	81	■ → □	□ → ■
Art.-Nr.: 17923	UVP in €: 35,50			



Kühlwagen „Mahn & Ohlerich Rostock“, eingestellt bei der M.F.F.E.  
Refrigerator car “Mahn & Ohlerich Rostock” of the M.F.F.E.

	I NEM	81	■ → □	□ → ■
Art.-Nr.: 17366	UVP in €: 35,50			



Wärmeschutzwagen der M.F.F.E.  
Box car of the M.F.F.E.

	I NEM	81	■ → □	□ → ■
Art.-Nr.: 17379	UVP in €: 36,50			



Kühlwagen „Brasserie de Diekirch Luxembourg“, eingestellt bei den Eisenbahnen in Elsass-Lothringen  
Refrigerator car “Brasserie de Diekirch Luxembourg” of the Eisenbahnen in Elsass-Lothringen

	I NEM	81	■ → □	□ → ■
Art.-Nr.: 17369	UVP in €: 35,50			



Handmuster

Gedeckter Güterwagen Gml der Eisenbahnen in Elsass-Lothringen  
Box car Gml of the Eisenbahnen in Elsass-Lothringen

NEU	I NEM	81	■ → □	□ → ■
Art.-Nr.: 17921	UVP in €: 35,50			



Reisezugwagen set der DRG, bestehend aus Dampflokomotive BR 89.70 und vier Reisezugwagen (1x BCi, 2x Ci, 1x CPwi)  
 Passenger coach set of the DRG with steam locomotive class 89.70 and four passenger coaches (1x BCi, 2x Ci, 1x CPwi)

- Lokomotive mit Decoder Onboard ausgerüstet / Locomotive with decoder onboard

Art.-Nr.: 01751 A				UVP in €: 344,90		



Dampflokomotive BR 89.70 der DRG  
 Steam locomotive class 89.70 of the DRG

Handmuster						
<b>NEU</b>						
Art.-Nr.: 04247				UVP in €: 196,90		







Reisezugwagen set „Rheingold-Express“ der DRG, bestehend aus drei  
Reisezugwagen  
Passenger coach set “Rheingold-Express” of the DRG with three passenger coaches

- Freelance-Modell auf Basis der bestehenden Modelle Eilzugwagen / Freelance model based on passenger coaches

II	547				
NEM					NEM
Art.-Nr.: 01784 UVP in €: 142,90					



Reisezugwagen 1. Klasse „Rheingold-Express“ der DRG  
1st class passenger coach “Rheingold-Express” of the DRG

- Freelance-Modell auf Basis der bestehenden Modelle Eilzugwagen / Freelance model based on passenger coaches

II	181				
NEM					NEM
Art.-Nr.: 13361 UVP in €: 47,90					





Gepäckwagen „Rheingold-Express“ der DRG  
 Baggage car "Rheingold-Express" of the DRG

- Freelance-Modell auf Basis der bestehenden Modelle Eilzugwagen / Freelance model based on passenger coaches

II	175	E	☰	☐	☐	☐	☐
NEM	← →	← →	NEM				

Art.-Nr.: 13393 UVP in €: 48,90



Reisezugwagen 2. Klasse B4i-30 der DRG  
 2nd class passenger coach B4i-30 of the DRG

II	181	E	☰	☐	☐	☐	☐
NEM	← →	← →	NEM				

Art.-Nr.: 13362 UVP in €: 47,90



Reisezugwagen 2./3. Klasse BC4i-31 der DRG  
 2nd/3rd class passenger coach BC4i-31 of the DRG

II	175	E	☰	☐	☐	☐	☐
NEM	← →	← →	NEM				

Art.-Nr.: 13336 UVP in €: 45,90



Reisezugwagen 3. Klasse C4i-30 der DRG  
 3rd class passenger coach C4i-30 of the DRG

II	175	E	☰	☐	☐	☐	☐
NEM	← →	← →	NEM				

Art.-Nr.: 13337 UVP in €: 45,90



Gepäckwagen Pw4i-31 der DRG  
Baggage car Pw4i-31 of the DRG

		175			
	NEM		NEM	NEM	NEM
Art.-Nr.: 13394		UVP in €: 48,90			



Gepäckwagen Pw4ü-37 der DRG  
Baggage car Pw4ü-37 of the DRG

		181			
	NEM		NEM	NEM	NEM
Art.-Nr.: 13373		UVP in €: 48,90			



Personenwagenset der DRG, bestehend aus vier Reisezugwagen  
Passenger coach set of the DRG with four passenger coaches

		446			
	NEM		NEM	NEM	NEM
Art.-Nr.: 01815		UVP in €: 142,90			



Reisezugwagen 3. Klasse der DRG  
3rd class passenger coach of the DRG  
• Mit Bremserhaus / With brakeman's cabin

		110			
	NEM		NEM	NEM	NEM
Art.-Nr.: 13150		UVP in €: 36,50			







Packwagen der DRG  
Baggage car of the of the DRG

- Passend zu 16042 bis 16045 / Additional to 16042 to 16045
- Mit geänderter Betriebsnummer 109 724 / With changed operation number 109 724

Handmuster

NEU	110 NEM	110 NEM
Art.-Nr.: 13411	UVP in €: 30,90	



Güterzugpackwagen Pwgs-38 der DRG  
Baggage car Pwgs-38 of the DRG

86 NEM	86 NEM
Art.-Nr.: 13479	UVP in €: 33,50



Güterwagenset, bestehend aus einem gedeckten Güterwagen der BDZ, einem Kühlwagen der DRG und einem Kesselwagen der ČSD  
Freight car set with one box car of the BDZ, one refrigerator car of the DRG and one tank car of the ČSD

242 NEM	242 NEM
Art.-Nr.: 01817	UVP in €: 94,50



Güterwagenset der DRG, bestehend aus zwei Schotterwagen  
Freight car set of the DRG with two hopper cars

118 NEM	118 NEM
Art.-Nr.: 01800	UVP in €: 56,90





Güterwagenset „Erzzug 2“ der DRG, bestehend aus zwei Selbstentladewagen OOt Saarbrücken  
 Freight car set „Erzzug 2“ of the DRG with two hopper cars OOt Saarbrücken  
 • Ergänzungen zu Set 01738 / Additional to set 01738

		168	■	→	→	→	→
	NEM		NEM				
Art.-Nr.: 01791		UVP in €: 70,50					



Selbstentladewagen OOt Saarbrücken der DRG  
 Hopper car OOt Saarbrücken of the DRG

		83	■	→	→	→	→
	NEM		NEM				
Art.-Nr.: 15174		UVP in €: 35,50					



Handmuster

Rungenwagen R der DRG  
 Stake car of the DRG

NEU		96	■	→	→	→	→
	NEM		NEM				
Art.-Nr.: 14667		UVP in €: 19,90					



Offener Güterwagen Om Essen der DRG  
 Open car Om Essen of the DRG

		76	■	→	→	→	→
	NEM		NEM				
Art.-Nr.: 17273		UVP in €: 19,90					



Bahnpostwagen der Deutschen Reichspost  
 Mail wagon of the Deutschen Reichspost

		81	■	→	→	→	→
	NEM		NEM				
Art.-Nr.: 17341		UVP in €: 35,50					



Gedeckter Güterwagen  
G München der DRG  
Box car G München of the  
DRG

		81	■	□	□	□	□
	NEM		NEM				
Art.-Nr.: 17352 A	UVP in €: 35,50						



Wärmeschutzwagen Gkn  
Berlin „Seefische“ der DRG  
Box car Gkn Berlin “Seefische”  
of the DRG

		81	■	□	□	□	□
	NEM		NEM				
Art.-Nr.: 17360	UVP in €: 36,50						



Wärmeschutzwagen „HAF LAG”,  
eingestellt bei der DRG  
Box car „HAF LAG” of the DRG

		81	■	□	□	□	□
	NEM		NEM				
Art.-Nr.: 17380	UVP in €: 36,50						



Kühlwagen „Brauerei  
Schrempp-Prinz”, eingestellt  
bei der DRG  
Refrigerator car “Brauerei  
Schrempp-Prinz” of the DRG

		81	■	□	□	□	□
	NEM		NEM				
Art.-Nr.: 17370	UVP in €: 35,50						



Kühlwagen „Kaiser Friedrich  
Quelle”, eingestellt bei der  
DRG  
Refrigerator car “Kaiser  
Friedrich Quelle” of the DRG

		81	■	□	□	□	□
	NEM		NEM				
Art.-Nr.: 17371	UVP in €: 35,50						





Kühlwagen Gk Berlin der DRG  
Refrigerator car Gk Berlin of the DRG

		81	■	→	←	□	□	□	□
	NEM	←	→	NEM					
Art.-Nr.: 17376		UVP in €: 35,50							



Kühlwagen „Deutsche Kamerun-Bananen“, eingestellt bei der DRG  
Refrigerator car “Deutsche Kamerun-Bananen” of the DRG

		81	■	→	←	□	□	□	□
	NEM	←	→	NEM					
Art.-Nr.: 17377		UVP in €: 35,50							



Kühlwagen „Fürstliche Brauerei Köstritz“, eingestellt bei der DRG  
Refrigerator car “Fürstliche Brauerei Köstritz” of the DRG

		81	■	→	←	□	□	□	□
	NEM	←	→	NEM					
Art.-Nr.: 17387		UVP in €: 35,50							



Kühlwagen „Fleisch-Einfuhr-Gesellschaft Hamburg“, eingestellt bei der DRG  
Refrigerator car “Fleisch-Einfuhr-Gesellschaft Hamburg” of the DRG

		81	■	→	←	□	□	□	□
	NEM	←	→	NEM					
Art.-Nr.: 17388		UVP in €: 35,50							



Kühlwagen „Klosterbrauerei Alpirsbach“, eingestellt bei der DRG  
Refrigerator car “Klosterbrauerei Alpirsbach” of the DRG

		81	■	→	←	□	□	□	□
	NEM	←	→	NEM					
Art.-Nr.: 17389		UVP in €: 35,50							



Handmuster

Kühlwagen „English & Dutch Meat Company“, eingestellt bei der DRG  
Refrigerator car “English & Dutch Meat Company” of the DRG

NEU	 NEM	81	■-□	□-□	□-□
Art.-Nr.: 17399		UVP in €: 35,50			



Handmuster

Kühlwagen „Felsenkeller Brauerei Herford“, eingestellt bei der DRG  
Refrigerator car “Felsenkeller Brauerei Herford” of the DRG

NEU	 NEM	81	■-□	□-□	□-□
Art.-Nr.: 17924		UVP in €: 35,50			



Handmuster

**FORMNEUHEIT:**  
Flüssiggaswagen „DEGUSSA“, eingestellt bei der DRG  
**NEW:** Liquid tank car “DEGUSSA” of the DRG

NEU	 NEM	74	■-□	□-□	□-□
Art.-Nr.: 95890		UVP in €: 35,50			



Säuretopfwagen „Dt. Gold- und Silberscheideanstalt“, eingestellt bei der DRG  
Acid pod car “Dt. Gold- und Silberscheideanstalt” of the DRG

NEU	 NEM	83	■-□	□-□	□-□
Art.-Nr.: 17442		UVP in €: 25,50			





Handmuster

Kesselwagen „Zeche König Wilhelm“, eingestellt bei der DRG

Tank car “Zeche König Wilhelm” of the DRG

NEU	 NEM	76 ← →	■ → □ NEM
Art.-Nr.: 17313		UVP in €: 28,50	



Kesselwagen „Ölwerke Julius Schindler“, eingestellt bei der DRG

Tank car “Ölwerke Julius Schindler” of the DRG

	 NEM	74 ← →	■ → □ NEM
Art.-Nr.: 95859		UVP in €: 33,90	



Kesselwagen „H. Th. Böhme AG“, eingestellt bei der DRG

	 NEM	74 ← →	■ → □ NEM
Art.-Nr.: 95860		UVP in €: 33,90	



Säurekesselwagen „UNION Fabrik Chemischer Produkte“, eingestellt bei der DRG

Acid tank car “UNION Fabrik Chemischer Produkte” of the DRG

	 NEM	74 ← →	■ → □ NEM
Art.-Nr.: 14985		UVP in €: 31,90	









**FORMNEUHEIT:** Dampflokomotive 89 6009 der DR  
**NEW:** Steam locomotive 89 6009 of the DR

										Handmuster	
<b>NEU</b>	III NEM	121	Rmin 310	⊕ ⊖	⊕ ⊖	⊕ ⊖	⊕ ⊖	⊕ ⊖	⊕ ⊖	⊕ ⊖	⊕ ⊖
Art.-Nr.: 04230						UVP in €: 239,90					



Diesellokomotive V 75 der DR  
 Diesel locomotive V 75 of the DR

	III NEM	105	⊕ ⊖	⊕ ⊖	⊕ ⊖	⊕ ⊖	⊕ ⊖	⊕ ⊖	⊕ ⊖	⊕ ⊖	⊕ ⊖
Art.-Nr.: 02627						UVP in €: 189,90					



Diesellokomotive V 180 der DR  
 Diesel locomotive V 180 of the DR

<b>NEU</b>	III NEM	162	⊕ ⊖	⊕ ⊖	⊕ ⊖	⊕ ⊖	⊕ ⊖	⊕ ⊖	⊕ ⊖	⊕ ⊖	⊕ ⊖
Art.-Nr.: 02675						UVP in €: 186,90					



Diesellokomotive V 60.10-11 der DR  
 Diesel locomotive V 60.10-11 of the DR

										Handmuster	
<b>NEU</b>	III NEM	91	⊕ ⊖	⊕ ⊖	⊕ ⊖	⊕ ⊖	⊕ ⊖	⊕ ⊖	⊕ ⊖	⊕ ⊖	⊕ ⊖
Art.-Nr.: 96118						UVP in €: 201,50					





Elektrolokomotive E 42 der DR  
Electric locomotive E 42 of the DR

Handmuster

NEU	III NEM	135	⊕ ⊖	⊕ ⊖	⊕ ⊖	⊕ ⊖	⊕ ⊖	⊕ ⊖	⊕ ⊖
Art.-Nr.: 501967		UVP in €: 189,90							



Elektrolokomotive E 44 der DR  
Electric locomotive E 44 of the DR

NEU	III NEM	127	⊕ ⊖	⊕ ⊖	⊕ ⊖	⊕ ⊖	⊕ ⊖	⊕ ⊖	⊕ ⊖
Art.-Nr.: 04427		UVP in €: 183,90							

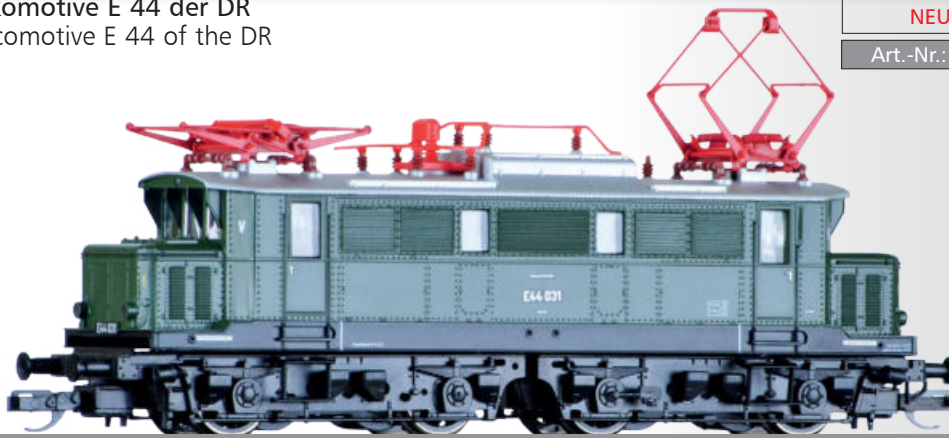

Elektrolokomotive E 44 der DR  
Electric locomotive E 44 of the DR

III NEM	127	⊕ ⊖	⊕ ⊖	⊕ ⊖	⊕ ⊖	⊕ ⊖	⊕ ⊖	⊕ ⊖	⊕ ⊖
Art.-Nr.: 04422 A		UVP in €: 183,90							

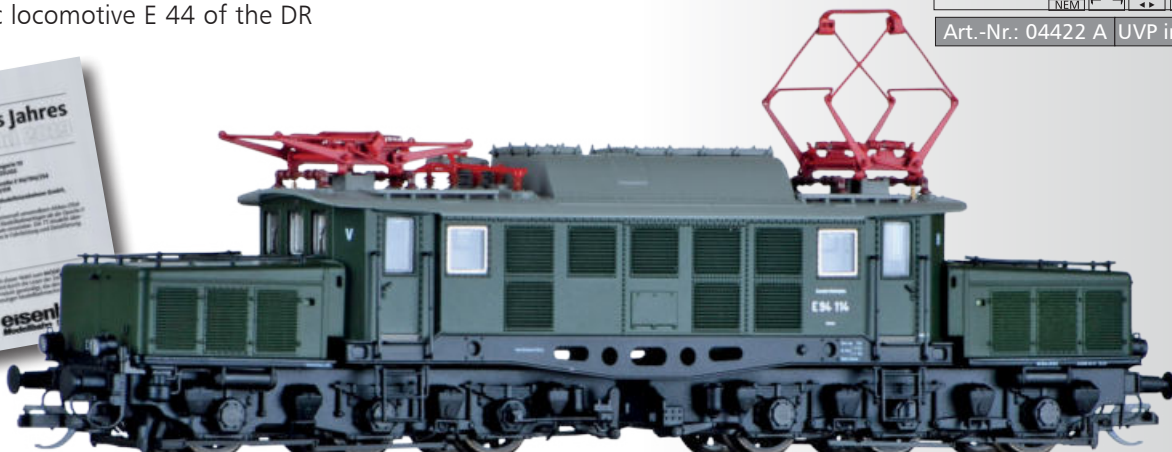

Elektrolokomotive E 94 der DR  
Electric locomotive E 94 of the DR

III NEM	155	⊕ ⊖	Rmin 310	⊕ ⊖	⊕ ⊖	⊕ ⊖	⊕ ⊖	⊕ ⊖	⊕ ⊖
Art.-Nr.: 04411		UVP in €: 201,50							







Reisezugwagen 2. Klasse der DR  
2nd class passenger coach of the DR  
• Mit Bremserhaus / With brakeman's cabin

				
Art.-Nr.: 13162		UVP in €: 57,90		



Reisezugwagen 2. Klasse der DR  
2nd class passenger coach of the DR

				
Art.-Nr.: 13163		UVP in €: 57,90		



Reisezugwagen 2. Klasse mit Traglastenabteil der DR  
2nd class passenger coach of the DR

				
Art.-Nr.: 13164		UVP in €: 57,90		







Reisezugwagen 2. Klasse der DR  
2nd class passenger coach of the DR  
• Ergänzung zu Set 01727 / Additional to set 01727

		107				
Art.-Nr.: 16033		UVP in €: 38,50				



Reisezugwagen 2. Klasse mit Traglastenabteil der DR  
2nd class passenger coach of the DR  
• Ergänzung zu Set 01727 / Additional to set 01727

		107				
Art.-Nr.: 16034		UVP in €: 38,50				



Reisezugwagen 2. Klasse der DR  
2nd class passenger coach of the DR  
• Ergänzung zu Set 01727 / Additional to set 01727

		107				
Art.-Nr.: 16035		UVP in €: 38,50				



Reisezugwagen 1. Klasse A4üe der DR  
1st class passenger coach A4üe of the DR

		177				
Art.-Nr.: 16902 A		UVP in €: 52,90				



Reisezugwagen 1./2. Klasse AB4üe der DR  
1st/2nd class passenger coach AB4üe of the DR

		177				
Art.-Nr.: 16926 A		UVP in €: 52,90				



Reisezugwagen 1. Klasse, Typ B, der DR  
1st class passenger coach, type B, of the DR

- Mit geänderter Betriebsnummer 252-017 / With changed operation number 252-017

Handmuster

NEU			204			
Art.-Nr.: 16301		UVP in €: 47,90				



Reisezugwagen 2. Klasse, Typ B, der DR  
2nd class passenger coach, type B, of the DR

- Mit geänderter Betriebsnummer 252-244 / With changed operation number 252-244

Handmuster

NEU			204			
Art.-Nr.: 16341		UVP in €: 47,90				



Reisezugwagen 2. Klasse B4ge der DR  
2nd class passenger coach B4ge of the DR

		155			
Art.-Nr.: 16625		UVP in €: 47,90			



Reisezugwagen 2. Klasse B4ge der DR, 2. Betriebsnummer  
2nd class passenger coach B4ge of the DR, 2nd operation number

		155			
Art.-Nr.: 16626		UVP in €: 47,90			





Reisezugwagen 1. Klasse A4ü der DR  
1st class passenger coach A4ü of the DR

	181			
Art.-Nr.: 13364		UVP in €: 47,90		



Reisezugwagen 1./2. Klasse AB4ü der DR  
1st/2nd class passenger coach AB4ü of the DR

	175			
Art.-Nr.: 13351		UVP in €: 45,90		



Reisezugwagen 2. Klasse B4ü der DR  
2nd class passenger coach B4ü of the DR

	175			
Art.-Nr.: 13352		UVP in €: 45,90		



Gepäckwagen Pw4üe der DR  
Baggage car Pw4üe of the DR

	181			
Art.-Nr.: 13374		UVP in €: 48,90		



Gepäckwagen Pw4ü der DR  
Baggage car Pw4ü of the DR

• Ergänzung zu Art.-Nr. 13351, 13352, 13364 / Additional to Item-No. 13351, 13352, 13364

	III NEM	175	III NEM	III NEM
Art.-Nr.: 13395	UVP in €: 48,90			



Güterzugpackwagen Pwgs der DR  
Baggage car Pwgs of the DR

	III NEM	86	III NEM	III NEM
Art.-Nr.: 13480	UVP in €: 33,50			



Güterwagenset der DR, bestehend aus drei Kesselwagen ZZ 51,  
vermietet an VEB EVW Schwedt  
Freight car set of the DR with three tank cars ZZ 51

• Ohne Heizeinrichtung / Without heating

	III NEM	319	III NEM	III NEM
Art.-Nr.: 01769 A	UVP in €: 141,50			





Güterwagenset der DR, bestehend aus drei Kesselwagen ZZ 52,  
vermietet an VEB Teerverarbeitung Rositz  
Freight car set of the DR with three tank cars ZZ 52

		319	■	□	□	□
	NEM1	→	NEM			
Art.-Nr.: 01793		UVP in €: 141,50				



Güterwagenset der DR, bestehend aus zwei Schwerlastwagen SSyms, beladen mit  
Panzer T34/85  
Freight car set of the DR with two flat cars SSyms loaded with tank type T34/85

		222	■	□	□	□
	NEM1	→	NEM			
Art.-Nr.: 01801		UVP in €: 114,90				







Gaskesselwagen der DR  
Gas tank car of the DR

- Mit Sonnenschutzdach / With sunshield

		146	■	□	□	□
	NEM	→	→	→	→	NEM
Art.-Nr.: 15039		UVP in €: 47,90				



Gaskesselwagen ZZd der DR  
Gas tank car ZZd of the DR

- Mit Sonnenschutzdach / With sunshield

		146	■	□	□	□
	NEM	→	→	→	→	NEM
Art.-Nr.: 15040		UVP in €: 47,90				



Autotransportwagen Ogll der DR  
Cars for automobile transport Ogll of the DR

		166	■	□	□	□
	NEM	→	→	→	→	NEM
Art.-Nr.: 15591		UVP in €: 44,90				



Gedeckter Güterwagen Glx der DR  
Box car Glx of the DR

- Mit neuem Sprengwerk / New different execution of the car floor

NEU		91	■	□	□	□
	NEM	→	→	→	→	NEM
Art.-Nr.: 14173		UVP in €: 31,90				

Handmuster



Selbstentladewagen OOt<sub>u</sub> der DR  
Hopper car OOt<sub>u</sub> of the DR

		83	■-□-□-□-□
	NEM	←-→	NEM
Art.-Nr.: 15175	UVP in €: 35,50		



Selbstentladewagen OOt der DR  
Hopper car OOt of the DR

NEU		83	■-□-□-□-□
	NEM	←-→	NEM
Art.-Nr.: 15178	UVP in €: 35,50		

Handmuster



Gedeckter Güterwagen G der DR  
Box car G of the DR

- Güterwagen italienischer Bauart / Freight car italian type

		79	■-□-□-□-□
	NEM	←-→	NEM
Art.-Nr.: 14880	UVP in €: 23,50		



Gedeckter Güterwagen Glmms 14.05 der DR  
Box car Glmms 14.05 of the DR

		117	■-□-□-□-□
	NEM	←-→	NEM
Art.-Nr.: 17171 A	UVP in €: 40,50		



Kesselwagen Zw der DR, vermietet an „VEB Chemische Werke Buna“  
Tank car Zw “VEB Chemische Werke Buna” of the DR

		74	■-□-□-□-□
	NEM	←-→	NEM
Art.-Nr.: 95861	UVP in €: 33,90		





Kesselwagen Zwr der DR  
Tank car Zwr of the DR

NEU	 NEM	76	■-□-□-□-□ NEM
Art.-Nr.: 17314	UVP in €: 28,50		



Kesselwagen ZZw 51 der DR  
Tank car ZZw 51 of the DR

- Ohne Heizrichtung / Without heating

	 NEM	105	■-□-□-□-□ NEM
Art.-Nr.: 18402	UVP in €: 47,90		



Kesselwagen ZZ der DR  
Tank car ZZ of the DR

NEU	 NEM	105	■-□-□-□-□ NEM
Art.-Nr.: 17436	UVP in €: 47,90		



Kesselwagen ZZ der DR  
Tank car ZZ of the DR

NEU	 NEM	105	■-□-□-□-□ NEM
Art.-Nr.: 18404	UVP in €: 47,90		



Staubsilowagen Zkz der DR  
Silo car Zkz of the DR

NEU	 NEM	72	■-□-□-□-□ NEM
Art.-Nr.: 17707	UVP in €: 35,50		

Handmuster



Bahnpostwagen Post-p/8,5 der Deutschen Post  
Mail waggon Post-p/8,5 of the Deutsche Post

		81	■	□	□	□	□
	NEM	←	→	←	→	←	→
Art.-Nr.: 17340		UVP in €: 35,50					



Wärmeschutzwagen Tf „Seefische“ der DR  
Box car Tf „Seefische“ of the DR

		81	■	□	□	□	□
	NEM	←	→	←	→	←	→
Art.-Nr.: 17354 A		UVP in €: 36,50					



Kühlwagen T der DR  
Refrigerator car T der DR

		81	■	□	□	□	□
	NEM	←	→	←	→	←	→
Art.-Nr.: 17372		UVP in €: 35,50					



Schienenreinigungswagen der DR  
Rail cleaning car of the DR

- Ersatzschleifstück / Bracket grinding stone: 390270

		91	■	□	□	□	□
	NEM	←	→	←	→	←	→
Art.-Nr.: 95291		UVP in €: 44,90					







Dampflokomotive BR 52 der DR  
Steam locomotive class 52 of the DR

IV NEM	193	0000	Rmin 310	■-□	□-□	●●●●
				NEM		NEM

Art.-Nr.: 02268 UVP in €: 275,90



Dampflokomotive BR 86 „Usedom“ der DR  
Steam locomotive class 86 „Usedom“ of the DR  
• Mit Windleitblechen / With smoke deflectors

IV NEM	113	0000	■-□	□-□	●●●●
			NEM		NEM

Art.-Nr.: 02182 UVP in €: 189,90



Diesellokomotive BR 118 der DR  
Diesel locomotive class 118 of the DR

NEU	IV NEM	162	0000	■-□	□-□	●●●●
						Flux12

Art.-Nr.: 02676 UVP in €: 186,90



Diesellokomotive BR 119 der DR  
Diesel locomotive class 119 of the DR

IV NEM	162	0000	■-□	□-□	●●●●
					Flux12

Art.-Nr.: 02794 UVP in €: 176,90





Diesellokomotive der VEB Chemische Werke Buna  
Diesel locomotive of the VEB Chemische Werke Buna

IV NEM	162	☉☉☉☉	☐☐☐☐	☐☐☐☐☐☐☐☐☐☐
		☐☐☐☐	☐☐☐☐	PHX12

Art.-Nr.: 02697 A UVP in €: 186,90



Diesellokomotive BR 110 der DR  
Diesel locomotive class 110 of the DR

IV NEM	116	☉☉☉☉	☐☐☐☐	☐☐☐☐☐☐☐☐☐☐
		☐☐☐☐	☐☐☐☐	NEM NEM629

Art.-Nr.: 04593 A UVP in €: 174,90



Diesellokomotive BR 103 der DR  
Diesel locomotive class 103 of the DR

IV NEM	77	☉☉☉☉	☐☐☐☐	☐☐☐☐☐☐☐☐☐☐
		☐☐☐☐	☐☐☐☐	NEM NEM

Art.-Nr.: 04642 UVP in €: 155,90



Diesellokomotive BR 106 der DR  
Diesel locomotive class 106 of the DR

IV NEM	91	☉☉☉☉	☐☐☐☐	☐☐☐☐☐☐☐☐☐☐
		☐☐☐☐	☐☐☐☐	NEM

Art.-Nr.: 96116 A UVP in €: 207,90



Elektr locomotive BR 254 der DR  
Electric locomotive class 254 of the DR

IV	156	310	Rmin	310	NEM	NEM65
Art.-Nr.: 04418	UVP in €: 201,50					



Elektr locomotive 252 003-9 der DR  
Electric locomotive 252 003-9 of the DR

IV	163	310	PluX12
Art.-Nr.: 04995	UVP in €: 189,90		



Elektr locomotive 218 019-8 der DR  
Electric locomotive 218 019-8 of the DR

NEU IV	141	310	PluX12
Art.-Nr.: 02460	UVP in €: 189,90		



Elektr locomotive 211 032-8 „S-Bahn Leipzig“ der DR  
Electric locomotive 211 032-8 „S-Bahn Leipzig“ of the DR

IV	135	310	NEM
Art.-Nr.: 501731	UVP in €: 189,90		





Steuerwagen „S-Bahn Leipzig“ Bghqe der DR  
Driving cab coach „S-Bahn Leipzig“ Bghqe of the DR

IV NEM	193					
Art.-Nr.: 13874		UVP in €: 86,50				



Reisezugwagenset „S-Bahn Leipzig“ der DR, bestehend aus drei  
Reisezugwagen Bghue  
Passenger coach set „S-Bahn Leipzig“ of the DR with three different pas-  
senger coaches Bghue

IV NEM	583					
Art.-Nr.: 01775		UVP in €: 136,90				





# „Salonwagenzug der DDR-Regierung“



Foto: W. Drescher



Reisezugwagenset „Regierungszug“ der DR, bestehend aus zwei Reisezugwagen, Bauart Halberstadt, und einem Schlafwagen WLAB, Typ Y  
 Passenger coach set „Regierungszug“ of the DR with two passenger coaches, type Halberstadt, and one sleeping coach WLAB, type Y

IV	648	⚡	⚙️	⚙️	⚙️
NEM	NEM	NEM	NEM	NEM	NEM
Art.-Nr.: 01722 A UVP in €: 157,90					

Die Einzelwagen der Sets sind komplett bedruckt auch mit dem Staatswappen (Ausnahme: Schlafwagen, dieser verfügt vorbildgerecht über kein Staatswappen) sowie dem DR-Eigentumsmerkmal. Diese liegen aber zusätzlich für alle Wagen auch in Form von Ätzteilen bei, die Sie gerne bei Bedarf selber anbringen können.



Beispiel Ätzteil Staatswappen DDR



# „Salonwagenzug der



Reisezugwagen set „Salonwagenzug 1“ der DR, bestehend aus Salonwagen B mit Küche, Salonwagen B ohne Küche und Beiwagen zu Salonwagen B  
Passenger coach set „Salonwagenzug 1“ of the DR with three passenger coaches

- Ergänzend zu Set 01722 / Additional to set 01722

IV	664				
NEU					NEU
Art.-Nr.: 01759		UVP in €: 259,90			



Foto: Arbeitskreis Modellbahn Chemnitz; H0-Modell



# DDR-Regierung“



Reisezugwagenset „Salonwagenzug 2“ der DR, bestehend aus Salonwagen A, Beiwagen zu Salonwagen A und Salon-Schlafwagen  
 Passenger coach set „Salonwagenzug 2“ of the DR with three passenger coaches

IV	664			
NEM				NEM
Art.-Nr.: 01778		UVP in €: 259,90		

• Ergänzend zu Set 01722 und 01759 / Additional to set 01722 and 01759



# „Salonwagenzug der



Reisezugwagenset „Salonwagenzug 3“ der DR, bestehend aus Salonwagen B mit Küche, Salonspeisewagen mit Küche, Maschinen-Gepäckwagen  
 Passenger coach set „Salonwagenzug 3“ of the DR with three passenger coaches

IV	664			
Art.-Nr.: 01808		UVP in €: 276,90		

- Inklusive Figuresatz (siehe unten) / Including figures (see below)
- Ergänzend zu Set 01722, 01759 und 01778 / Additional to set 01722, 01759 and 01778

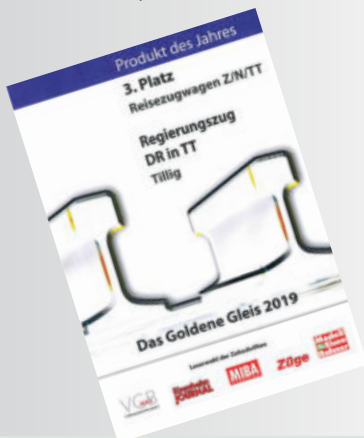

Bitte denken Sie daran: Mit jedem gekauften Set unterstützen Sie den Aufbau und Erhalt der Originalen. Einen Betrag von 10,00€ vom Verkaufserlös jedes Sets werden wir daher der „Stiftung Kultur auf Schienen“ spenden.

Nähere Informationen erhalten Sie unter: [www.kultur-auf-schienen.de](http://www.kultur-auf-schienen.de)





# DDR-Regierung“



**FORMNEUHEIT:** Reisezugwagenset „Salonwagenzug 4“ der DR, bestehend aus Salonspeisewagen mit Küche, Salonschlafwagen mit Tagesraum und Nachrichtenwagen

**NEW:** Passenger coach set „Salonwagenzug 4“ of the DR, with three passenger coaches

• Ergänzend zu Set 01722, 01759, 01778 und 01808 / Additional to set 01722, 01759, 01778 and 01808

NEU	IV NEM1	664			
Art.-Nr.: 01003		UVP in €: 259,90			



Bitte denken Sie daran: Mit jedem gekauften Set unterstützen Sie den Aufbau und Erhalt der Originale. Einen Betrag von 10,00€ vom Verkaufserlös jedes Sets werden wir daher der „Stiftung Kultur auf Schienen“ spenden.

Nähere Informationen erhalten Sie unter: [www.kultur-auf-schienen.de](http://www.kultur-auf-schienen.de)









Reisezugwagen 2. Klasse  
Baag der DR  
2nd class passenger coach  
Baag of the DR

	IV NEMT	110 ← →	⌂	□ → □	⊞ ⊞
Art.-Nr.: 13232	UVP in €: 33,50				



Reisezugwagen 2. Klasse  
mit Traglastenabteil Baagtr  
der DR  
2nd class passenger coach  
Baagtr of the DR

	IV NEMT	110 ← →	⌂	□ → □	⊞ ⊞
Art.-Nr.: 13233	UVP in €: 33,50				



Reisezugwagen 2. Klasse  
Bag der DR  
2nd class passenger coach  
Bag of the DR

	IV NEMT	110 ← →	⌂	□ → □	⊞ ⊞
Art.-Nr.: 13234	UVP in €: 35,50				



Gepäckwagen Dag der DR  
Baggage car Dag of the DR

	IV NEMT	110 ← →	⌂	□ → □	⊞ ⊞
Art.-Nr.: 13434	UVP in €: 36,50				



Reisezugwagen 2. Klasse Bghw der DR  
2nd class passenger coach Bghw of the DR

NEU			IV NEM	155			
Art.-Nr.: 16627			UVP in €: 47,90				



Reisezugwagen 2. Klasse Bghw der DR  
2nd class passenger coach Bghw of the DR

		IV NEM	155				
Art.-Nr.: 16624 A			UVP in €: 47,90				



Reisezugwagen 1. Klasse Ame, Typ B, der DR  
1st class passenger coach Ame, type B, of the DR

		IV NEM	204				
Art.-Nr.: 16302 A			UVP in €: 47,90				



Reisezugwagen 1./2. Klasse ABme, Typ B, der DR  
1st/2nd class passenger coach ABme, type B, of the DR

		IV NEM	204				
Art.-Nr.: 16677 A			UVP in €: 48,90				





Reisezugwagen 2. Klasse mit Gepäckabteil BDMse der DR  
2nd class passenger coach with baggage compartment BDMse of the DR

NEU			204			
Art.-Nr.: 16496		UVP in €: 52,90				



Bahnpostwagen Post me-bl/24,2 der Deutschen Post  
Mail wagon Post me-bl/24,2 of the Deutsche Post

		204			
Art.-Nr.: 16810		UVP in €: 51,90			



Schlafwagen WLAB, Typ Y, der DR  
Sleeping coach WLAB, type Y, of the DR

		204			
Art.-Nr.: 16735		UVP in €: 57,90			



Speisewagen WRm, Typ B, der DR  
Dining coach WRm, type B, of the DR

		209			
Art.-Nr.: 16371 A		UVP in €: 57,90			



Speisewagen WRge „MITROPA“ der DR  
Dining coach WRge „MITROPA“ of the DR

		155			
Art.-Nr.: 16752 A		UVP in €: 52,90			



Reisezugwagen 1. Klasse Age der DR  
1st class passenger coach Age of the DR

			178		
Art.-Nr.: 95605		UVP in €: 45,90			



Reisezugwagen 2. Klasse Bge der DR  
2nd class passenger coach Bge of the DR

			178		
Art.-Nr.: 95615		UVP in €: 45,90			



Reisezugwagen 2. Klasse mit Buffetabteil Bgre der DR  
2nd class passenger coach with buffet compartment Bgre of the DR

			178		
Art.-Nr.: 95625		UVP in €: 45,90			



Gepäckwagen Dge der DR  
Baggage coach Dge of the DR

			178		
Art.-Nr.: 95636		UVP in €: 45,90			





Güterwagenset der DR, bestehend aus drei offenen Güterwagen Eas 5948, beladen mit Braunkohle  
Freight car set of the DR with three open cars Eas 5948 with load

	IV	409	■	→	□	←	■	□	←	■	□
	NEM1		←	→			NEM				
Art.-Nr.: 01770 A UVP in €: 136,90											



Güterwagenset der DR, bestehend aus drei Kesselwagen ZZh, vermietet an VEB Hydrierwerk Zeitz  
Freight car set of the DR with three tank cars ZZh  
• Mit Heizeinrichtung / With heating

	IV	319	■	→	□	←	■	□	←	■	□
	NEM1		←	→			NEM				
Art.-Nr.: 01792 UVP in €: 141,50											



Niederbordwagen Ks der DR, beladen mit LKW Robur LO 1801 NVA Kofferaufbau  
Low side car Ks of the DR with truck Robur LO 1801 NVA box

	IV	117	■	→	☐	☐	☐
	NEM1	→	→	→	NEM		
Art.-Nr.: 14760 A		UVP in €: 38,90					

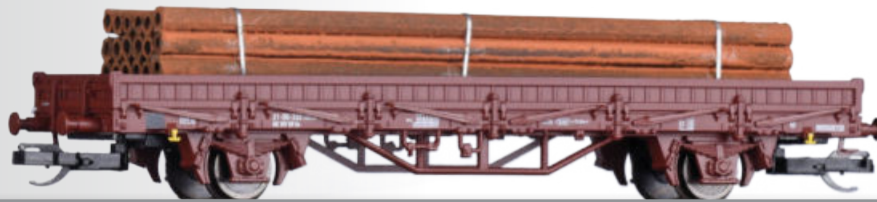

Niederbordwagen Ks der DR, mit Beladung  
Low side car Ks of the DR with load

NEU	IV	117	■	→	☐	☐	☐
	NEM1	→	→	→	NEM		
Art.-Nr.: 14763		UVP in €: 27,90					



Schwerlastwagen Salmmp der DR, beladen mit Panzer BMP-1 „NVA“  
Flat car Salmmp of the DR with tank BMP-1 „NVA“

	IV	110	■	→	☐	☐	☐
	NEM1	→	→	→	NEM		
Art.-Nr.: 15623 A		UVP in €: 50,90					



Offener Güterwagen Eas 5948 der DR  
Open Car Eas 5948 of the DR

	IV	133	■	→	☐	☐	☐
	NEM1	→	→	→	NEM		
Art.-Nr.: 15686		UVP in €: 40,90					



Offener Güterwagen Eas 5965 der DR  
Open car Eas 5965 of the DR

	IV	117	■	→	☐	☐	☐
	NEM1	→	→	→	NEM		
Art.-Nr.: 15275		UVP in €: 35,50					







Schwenkdachwagen Tads-y 5824 der DR  
Swing roof Tads-y 5824 of the DR

NEU	IV NEM	159	■ → □ ←	■ → □ ←
Art.-Nr.: 15362	UVP in €: 50,50			



Selbstentladewagen Facs 6941 der DR  
Hopper car Facs 6941 of the DR

NEU	IV NEM	159	■ → □ ←	■ → □ ←
Art.-Nr.: 15373	UVP in €: 50,50			



Kühlwagen Ibbhss 8366 der DR  
Refrigerator car Ibbhss 8366 of the DR

	IV NEM	117	■ → □ ←	■ → □ ←
Art.-Nr.: 14697	UVP in €: 40,90			



Gedeckter Güterwagen Hacgs-v der DR  
Box car Hacgs-v of the DR

	IV NEM	132	■ → □ ←	■ → □ ←
Art.-Nr.: 15116	UVP in €: 32,90			













Dampflokomotive BR 89.70 der DB  
Steam locomotive class 89.70 of the DB

- Lokomotive mit Decoder Onboard ausgerüstet / Locomotive with decoder onboard

		70	oo	oo	oo	oo	oo	oo	oo
	NEM								

Art.-Nr.: 04241 A UVP in €: 196,90

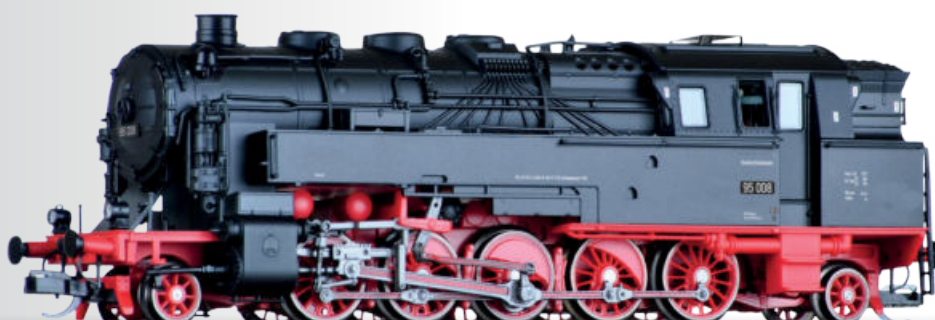

Dampflokomotive BR 95 der DB  
Steam locomotive class 95 of the DB

Handmuster

NEU		127	oo	oo	Rmin	oo	oo	oo	oo
	NEM				310				

Art.-Nr.: 03013 UVP in €: 264,90



Diesellokomotive V 100.20 der DB  
Diesel locomotive V 100.20 of the DB

NEU		103	oo	oo	oo	oo	oo	oo	oo
	NEM								

Art.-Nr.: 501968 UVP in €: 168,50



Diesellokomotive V 169 001 der DB  
Diesel locomotive V 169 001 of the DB

		137	oo	oo	oo	oo	oo	oo	oo
	NEM								

Art.-Nr.: 02742 UVP in €: 176,90











Reisezugwagen 2. Klasse der DB  
2nd class passenger coach of the DB

	III NEM	110 ← →	E	□ → □ ←	□ ← □ →
Art.-Nr.: 13152	UVP in €: 36,50				



Reisezugwagen 2. Klasse, Bauart C pr-21, der DB  
2nd class passenger coach, type C pr-21, of the DB

- Mit Bremserhaus / With brakman´s cabin
- Mit neuem Sprengwerk / With new different execution of the car floor

	III NEM	110 ← →	E	□ → □ ←	□ ← □ →
Art.-Nr.: 13050	UVP in €: 36,50				



Reisezugwagen 2. Klasse, Bauart C pr-21, der DB  
2nd class passenger coach, type C pr-21, of the DB

- Mit neuem Sprengwerk / With new different execution of the car floor

	III NEM	110 ← →	E	□ → □ ←	□ ← □ →
Art.-Nr.: 13051	UVP in €: 36,50				

Handmuster



Packwagen Pw3 der DB  
Baggage car Pw3 of the DB

	III NEM	110 ← →	□ → □ ←	□ ← □ →
Art.-Nr.: 13407	UVP in €: 30,90			







Schlafwagen WLB4ye der DSG  
Sleeping coach WLB4ye of the DSG

		175					
Art.-Nr.: 13338		UVP in €: 45,90					



Speisewagen WR4üe der DSG  
Dining coach WR4üe of the DSG

		196					
Art.-Nr.: 16977 A		UVP in €: 63,50					



Liegewagen 2. Klasse Bc4üm „Scharnow-Reisen“ der DB  
2nd class couchette coach Bc4üm "Scharnow-Reisen" of the DB

		220					
Art.-Nr.: 16206 A		UVP in €: 50,90					



Reisezugwagen 1./2. Klasse AB4üe der DB  
1st/2nd class passenger coach AB4üe of the DB

		177					
Art.-Nr.: 16924 A		UVP in €: 52,90					



Reisezugwagen 2. Klasse B4ü der DB  
2nd class passenger coach B4ü of the DB

		177					
Art.-Nr.: 16942 A		UVP in €: 52,90					



Güterwagenset der FS, ÖBB und DB, bestehend aus zwei gedeckten Güterwagen und einem offenen Güterwagen  
Freight car set of the FS, ÖBB and DB with two box cars and one open car

		244	■-□-□-□
	NEM	←-→	NEM
Art.-Nr.: 01001	UVP in €: 69,90		



Offener Güterwagen Om 90 der DB  
Open car Om 90 of the DB

		83	■-□-□-□
	NEM	←-→	NEM
Art.-Nr.: 14287 A	UVP in €: 23,50		



Kühlwagen Tnfs 32 „Seefische“ der DB  
Refrigerator car Tnfs 32 „Seefische“ of the DB

		91	■-□-□-□
	NEM	←-→	NEM
Art.-Nr.: 17007	UVP in €: 28,50		



Gedeckter Güterwagen G 10 der DB  
Box car G 10 of the DB

		81	■-□-□-□
	NEM	←-→	NEM
Art.-Nr.: 17355 A	UVP in €: 35,50		





Handmuster

Bahnpostwagen der Deutschen Bundespost  
Mail wagon of the Deutsche Bundespost

NEU	 NEM	81 ← →	■ □ □ □ □ □ NEM
Art.-Nr.: 17342		UVP in €: 35,50	



Wärmeschutzwagen Tkw 01 der DB  
Box car Tkw 01 of the DB

 NEM	81 ← →	■ □ □ □ □ □ NEM
Art.-Nr.: 17361		UVP in €: 36,50



Kühlwagen „Dortmunder Union Bier“, eingestellt bei der DB  
Refrigerator car „Dortmunder Union Bier“ of the DB

 NEM	81 ← →	■ □ □ □ □ □ NEM
Art.-Nr.: 17373		UVP in €: 35,50



Wärmeschutzwagen „Kühltransit AG“, eingestellt bei der DB  
Box car “Kühltransit AG” of the DB

 NEM	81 ← →	■ □ □ □ □ □ NEM
Art.-Nr.: 17381		UVP in €: 36,50



Kühlwagen „UNIMA-Malzfabrik Kulmbach“, eingestellt bei der DB  
Refrigerator car “UNIMA-Malzfabrik Kulmbach” of the DB

- Mit freundlicher Unterstützung von / Licensed by IREKS GmbH

 NEM	81 ← →	■ □ □ □ □ □ NEM
Art.-Nr.: 17391		UVP in €: 35,50

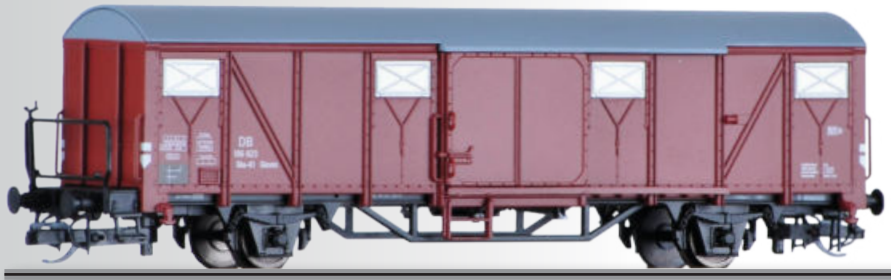

Gedeckter Güterwagen Glmms 61 der DB  
Box car Glmms 61 of the DB

		117	■	→	□	□	□	□
	NEM1	→	NEM					
Art.-Nr.: 17174		UVP in €: 40,50						



Gaskesselwagen „RUHR-STICKSTOFF“, eingestellt bei der DB  
Gas tank car „RUHR-STICKSTOFF“ of the DB

- Mit Sonnenschutzdach / With sunshield

		105	■	→	□	□	□	□
	NEM1	→	NEM					
Art.-Nr.: 15009		UVP in €: 47,90						



Gaskesselwagen „BP Benzin- und Petroleum AG“, eingestellt bei der DB  
Gas tank car "BP Benzin- und Petroleum AG" of the DB

Gas tank car "BP Benzin- und Petroleum AG" of the DB

		105	■	→	□	□	□	□
	NEM1	→	NEM					
Art.-Nr.: 15013		UVP in €: 47,90						



Kesselwagen „Gutehoffnungshütte“, eingestellt bei der DB  
Tank car „Gutehoffnungshütte“ of the DB

		76	■	→	□	□	□	□
	NEM1	→	NEM					
Art.-Nr.: 17309 A		UVP in €: 28,50						



Kesselwagen „Neusser Ölwerke AG“, eingestellt bei der DB  
Tank car „Neusser Ölwerke AG“ of the DB

		74	■	→	□	□	□	□
	NEM1	→	NEM					
Art.-Nr.: 95852 A		UVP in €: 32,90						





Kesselwagen „BV ARAL“, eingestellt bei der DB  
Tank car "BV ARAL" of the DB

		74	■	□	□	□	□
	NEM	→	NEM				
Art.-Nr.: 95862	UVP in €: 32,90						



Kesselwagen „Ölwerke J. Schindler“, eingestellt bei der DB  
Tank car "Ölwerke J. Schindler" of the DB

NEU		74	■	□	□	□	□
	NEM	→	NEM				
Art.-Nr.: 95864	UVP in €: 33,90						



Staubsilowagen Kds 54 der DB  
Silo car Kds 54 of the DB

NEU		72	■	□	□	□	□
	NEM	→	NEM				
Art.-Nr.: 17736	UVP in €: 35,50						

Handmuster



Rungenwagen R 10 der DB, beladen mit Matador  
Bahnfeuerwehr  
Stake car R 10 of the DB with load

NEU		81	■	□	□	□	□
	NEM	→	NEM				
Art.-Nr.: 14665	UVP in €: 31,90						



Niederbordwagen X 05 der DB  
Low side car X 05 of the DB

NEU		76	■	□	□	□	□
	NEM	→	NEM				
Art.-Nr.: 14931	UVP in €: 18,90						



Säuretopfwagen „Koepp & Co.“, eingestellt bei der DB  
Acid pot car "Koepp & Co." of the DB

NEU		83	■	□	□	□	□
	NEM	→	NEM				
Art.-Nr.: 17443	UVP in €: 25,50						



Dampflokomotive BR 050 der DB  
Steam locomotive class 050 of the DB

NEU	IV NEM	191	⊗ ⊙ ⊗ ⊙	Rmin 310	■ → □ ← □	□ □ □ □	● ● ● ● ● ●
Art.-Nr.: 02099						UVP in €: 275,90	



Dampflokomotive BR 086 der DB  
Steam locomotive class 086 of the DB

NEU	IV NEM	113	⊗ ⊙ ⊗ ⊙	Rmin 310	■ → □ ← □	□ □ □ □	● ● ● ● ● ●
Art.-Nr.: 02183						UVP in €: 189,90	



Foto: Th. Rieger, Slg. D. Endisch

**FORMNEUHEIT:** Dampflokomotive BR 078 der DB  
**NEW:** Steam locomotive class 078 of the DB

NEU	IV NEM	124	⊗ ⊙ ⊗ ⊙	Rmin 310	■ → □ ← □	□ □ □ □	● ● ● ● ● ●
Art.-Nr.: 04202						UVP in €: 257,50	



Diesellokomotive BR 211 der DB  
Diesel locomotive class 211 of the DB

	IV NEM	103	⊗ ⊙ ⊗ ⊙	Rmin 310	■ → □ ← □	□ □ □ □	● ● ● ● ● ●
Art.-Nr.: 501596 A						UVP in €: 168,50	







Elektr locomotive BR 144 der DB  
Electric locomotive class 144 of the DB

NEU	IV NEM	127				
Art.-Nr.: 04428		UVP in €: 183,90				



Elektr locomotive BR 194 der DB  
Electric locomotive class 194 of the DB

	IV NEM	156				
Art.-Nr.: 04414		UVP in €: 201,50				



Elektr locomotive BR 194 der DB  
Electric locomotive class 194 of the DB

						Handmuster
NEU	IV NEM	156		Rmin 310		
Art.-Nr.: 02404		UVP in €: 201,50				







Reisezugwagen 1./2. Klasse ABye 616 der DB  
1st/2nd class passenger coach ABye 616 of the DB

NEU	IV NEM	175			
Art.-Nr.: 13356		UVP in €: 45,90			



Reisezugwagen 2. Klasse Bye 655 der DB  
2nd class passenger coach Bye 655 of the DB

NEU	IV NEM	175			
Art.-Nr.: 13357		UVP in €: 45,90			



Gepäckwagen Dye 941 der DB  
Baggage car Dye 941 of the DB

NEU	IV NEM	175			
Art.-Nr.: 13397		UVP in €: 48,90			



Gepäckwagen Düe 941 der DB  
Baggage car Düe 941 of the DB  
• Modell der Bauart Pw4ü-37 / Modell class Pw4ü-37

IV NEM	181			
Art.-Nr.: 13371		UVP in €: 48,90		







Reisezugwagen 2. Klasse Bm 273 mit Gepäckabteil der DB  
2nd class passenger coach Bm 273 with baggage compartement of the DB

	IV NEM	220	⚡	⊞	⊞	⊞	⊞	⊞	⊞	⊞
Art.-Nr.: 16210	UVP in €: 50,90									



Reisezugwagen 2. Klasse Bm 235 der DB  
2nd class passenger coach Bm 235 of the DB

NEU	⚡	⚡	IV NEM	220	⚡	⊞	⊞	⊞	⊞	⊞
Art.-Nr.: 16212	UVP in €: 50,90									



Handmuster

Reisezugwagen 2. Klasse Bpmz 291 der DB  
2nd class passenger coach Bpmz 291 of the DB

NEU	⚡	⚡	IV NEM	220	⚡	⊞	⊞	⊞	⊞	⊞
Art.-Nr.: 16515	UVP in €: 50,90									



Abb. zeigt 16901

Reisezugwagen 1. Klasse Aüe 310 der DB  
1st class passenger coach Aüe 310 of the DB

NEU	⚡	⚡	IV NEM	177	⚡	⊞	⊞	⊞	⊞	⊞
Art.-Nr.: 16904	UVP in €: 52,90									





Abb. zeigt 16921

Reisezugwagen 1./2. Klasse ABü 336 der DB  
1st/2nd class passenger coach ABü 336 of the DB

NEU		IV NEM	177			
Art.-Nr.: 16927		UVP in €: 52,90				



Abb. zeigt 16941

Reisezugwagen 2. Klasse Büe 366 der DB  
2nd class passenger coach Büe 366 of the DB

NEU		IV NEM	177			
Art.-Nr.: 16945		UVP in €: 52,90				



Abb. zeigt 16971

Speisewagen WRü 152 der DB  
Dining coach WRü 152 of the DB

NEU		IV NEM	196			
Art.-Nr.: 16979		UVP in €: 63,50				



**FORMNEUHEIT:** Güterwagenset der DB, bestehend aus zwei Schiebedach-/Schiebewandwagen Tims 858

**NEW:** Freight car set of the DB with two sliding roof-/sliding wall cars Tims 858

- Mit unterschiedlicher Wandgestaltung / With different wall design

NEU		IV NEM	170			
Art.-Nr.: 01020		UVP in €: 74,90				



Güterwagenset der DB, bestehend aus drei offenen Güterwagen Eanos 052, beladen mit Steinkohle  
 Freight car set of the DB with three open cars Eanos 052 with load

	IV	409	■	→	→	→	→	→	→
	NEM		←	←	←	←	←	←	←
Art.-Nr.: 01771 A	UVP in €: 136,90								



Offener Güterwagen Eanos 052 der DB  
 Open car Eanos 052 of the DB  
 • Mit Bremserbühne / With platform

	IV	135	■	→	→	→	→	→	→
	NEM		←	←	←	←	←	←	←
Art.-Nr.: 15687	UVP in €: 40,90								



Rolldachwagen Tamns 893 der DB  
 Sliding roof car Tamns 893 of the DB

	IV	133	■	→	→	→	→	→	→
	NEM		←	←	←	←	←	←	←
Art.-Nr.: 15721	UVP in €: 40,90								





Güterwagenset der DB, bestehend aus drei Rolldachwagen Tamns 893  
 Freight car set of the DB with three sliding roof cars Tamns 893

- Ein Wagen mit Bremserbühne / One car with platform

	IV NEM	409	■ □ □ □ □ □
Art.-Nr.: 01795	UVP in €: 121,90		



Autotransportwagen DDm 915 der DB  
 Car DDm 915 of the DB für automobile transport

	IV NEM	220	■ □ □ □ □ □
Art.-Nr.: 15053 A	UVP in €: 44,90		







Gedeckter Güterwagen Gbs 256 der DB  
Box car Gbs 256 of the DB

	IV NEM	117	■	□	□	□	□	□	□
Art.-Nr.: 17175	UVP in €: 40,50								



Gedeckter Güterwagen Gklm 191 der DB  
Box car Gklm 191 of the DB

	IV NEM	81	■	□	□	□	□	□	□
Art.-Nr.: 17357 A	UVP in €: 35,50								



**FORMNEUHEIT:** Offener Güterwagen Es 050 der DB  
**NEW:** Open car Es 050 of the DB

NEU	IV NEM	88	■	□	□	□	□	□	□
Art.-Nr.: 14071	UVP in €: 24,90								



Kühlwagen Ibblps 410 „Transthermos Kühlverkehr“, eingestellt bei der DB  
Refrigerator car Ibblps 410 "Transthermos Kühlverkehr" of the DB

NEU	IV NEM	121	■	□	□	□	□	□	□
Art.-Nr.: 14698	UVP in €: 40,90								













VI	348						
NEM							NEM
Art.-Nr.: 04880 A				UVP in €: 296,90			



Elektr locomotive BR 189 der DB Cargo  
Electric locomotive class 189 of the DB Cargo

VI	162						
NEM							P0X12
Art.-Nr.: 04470				UVP in €: 196,90			



Elektr locomotive 193 309-2 „Das ist grün“ der DB AG  
Electric locomotive 193 309-2 „Das ist grün“ of the DB AG

VI	158						
NEM							NEM
Art.-Nr.: 04826				UVP in €: 195,90			



Doppelstock-Steuerwagen DBBzf 761.2 der DB AG  
 Double-deck driving cab coach DBBzf 761.2 of the DB AG

Am Steuerkopfende		Am hinteren Wagenende	
V NEM	227	⚡	⚡
		Rmin 310	■ → □
Art.-Nr.: 13802		UVP in €: 99,90	



Doppelstockwagen 1./2. Klasse DABz 755 der DB AG  
 1st/2nd class double-deck coach DABz 755 of the DB AG

VI NEM	223	⚡	⚡
		Rmin 310	■ → □
Art.-Nr.: 13803		UVP in €: 57,90	



Doppelstockwagen 2. Klasse DBz 750 der DB AG  
 2nd class double-deck coach DBz 750 of the DB AG

VI NEM	223	⚡	⚡
		Rmin 310	■ → □
Art.-Nr.: 13800		UVP in €: 57,90	



Doppelstockwagen 2. Klasse DBz 750 der DB AG  
 2nd class double-deck coach DBz 750 of the DB AG

• Ergänzung zu 13800, 13802 und 13803 / Additional to 13800, 13802 and 13803

Handmuster	NEU	VI NEM	223	⚡	⚡
				Rmin 310	■ → □
Art.-Nr.: 16806		UVP in €: 57,90			







Steuerwagen Bpmbdzf 297 der DB AG  
Driving cab coach Bpmbdzf 297 of the DB AG

		220						
Art.-Nr.: 13565		UVP in €: 87,90						



Reisezugwagen 2. Klasse Bpmbkz 291.8 „Snack Point“ der DB AG  
2nd class passenger coach Bpmbkz 291.8 „Snack Point“ of the DB AG

		220				
Art.-Nr.: 16512		UVP in €: 50,90				



Speisewagen WRmh 132 der DB AG  
Dining coach WRmh 132 of the DB AG

		220				
Art.-Nr.: 16593 A		UVP in €: 65,90				



Ruhesesselwagen Bpm 875 der DB NachtZug  
Recliner coach Bpm 875 of the DB NachtZug

		220				
Art.-Nr.: 16571		UVP in €: 65,90				



Reisezugwagen 2. Klasse BDwsb 270 mit Gepäckabteil der DB AG  
2nd class passenger coach BDwsb 270 with baggage compartment of the DB AG

		155					
Art.-Nr.: 16612		UVP in €: 51,90					







Reisezugwagen 1./2. Klasse Abvmz 111.2 der DB AG  
1st/2nd class passenger coach Abvmz 111.2 of the DB AG

		220		
Art.-Nr.: 16110	UVP in €: 51,90			



Bahnpostwagen Post me-bl/24,2 der Deutschen Bundespost  
Mail waggon Post me-bl/24,2 of the Deutsche Bundespost

NEU		204		
Art.-Nr.: 16813	UVP in €: 51,90			



Standard-Hilfszug der DB Netz Notfalltechnik, bestehend aus drei Wagen  
Standard maintenance train of the DB Netz Notfalltechnik with three wagons

NEU		413			
Art.-Nr.: 01006	UVP in €: 192,50				





Wagenset der DB AG, bestehend aus zwei Autotransportwagen DDm 916  
Set of the DB AG with two cars DDm 916 for automobile transport

	V	442	
	NEM		NEM
Art.-Nr.: 01788		UVP in €: 89,90	



Offener Güterwagen Ealos-t 058 der DB AG  
Open car Ealos-t 058 of the DB AG  
• Ohne Beladung / Without load

	VI	117	
	NEM		NEM
Art.-Nr.: 15273		UVP in €: 44,90	



Offener Güterwagen Es 026 der DB AG mit Flicklackierung  
Open car Es 026 of the DB AG with patches painting

	V	83	
	NEM		NEM
Art.-Nr.: 17255 A		UVP in €: 18,90	



Schwenkdachwagen Tbekks 846 der DB AG  
Swing roof car Tbekks 846 of the DB AG

	V	120	
	NEM		NEM
Art.-Nr.: 17172 A		UVP in €: 44,90	



Gedeckter Güterwagen Gbs 254 der DB AG  
Box car Gbs 254 of the DB AG

	V	117	■	→	←	⊞	⊞
	NEM	←	→			NEM	
Art.-Nr.: 17176		UVP in €: 40,50					



Gedeckter Güterwagen Gbs 265 der DB AG  
Box car Gbs 265 of the DB AG

	V	119	■	→	←	⊞	⊞
	NEM	←	→			NEM	
Art.-Nr.: 17177		UVP in €: 40,50					



Offener Güterwagen Ealos-x 053 der DB AG  
Open car Ealos-x 053 of the DB AG

	V	119	■	→	←	⊞	⊞
	NEM	←	→			NEM	
Art.-Nr.: 15710		UVP in €: 40,90					



Offener Güterwagen Ealos-x 053 der DB AG  
Open car Ealos-x 053 of the DB AG

	V	119	■	→	←	⊞	⊞
	NEM	←	→			NEM	
Art.-Nr.: 15712		UVP in €: 40,90					





Güterwagenset der DB AG, bestehend aus drei offenen Güterwagen, beladen mit Steinkohle

Freight car set of the DB AG with three open cars with load

- Ein Wagen Bauart Eans 069 mit geänderten Türen / One car type Eans 069 with changed doors

	V	409	■	→	□	■	□	■	□
	NEM	→	NEM						
Art.-Nr.: 01794		UVP in €: 136,90							



Offener Güterwagen Eaos-x 052 der DB AG

Open car Eaos-x 052 of the DB AG

	VI	133	■	→	□	■	□	■	□
	NEM	→	NEM						
Art.-Nr.: 15688		UVP in €: 40,90							



Offener Güterwagen Eans 069 der DB AG

Open car Eans 069 of the DB AG

	VI	133	■	→	□	■	□	■	□
	NEM	→	NEM						
Art.-Nr.: 15698		UVP in €: 40,90							



Offener Güterwagen Eanos-x 055 der DB Cargo  
Open car Eanos-x 055 of the DB Cargo

NEU	VI NEM	133 →	■ → □	□ → □	□ → □
Art.-Nr.: 15699		UVP in €: 40,90			



Rolldachwagen Tamns 893 der DB AG, vermietet an Berzelius Umwelt-Service  
Sliding roof car Tamns 893 of the DB AG

	V NEM	133 →	■ → □	□ → □	□ → □
Art.-Nr.: 15722		UVP in €: 40,90			



Güterwagenset der DB AG, bestehend aus drei Rolldachwagen Tamns 893  
Freight car set of the DB AG with three sliding roof cars Tamns 893

	VI NEM	409 →	■ → □	□ → □	□ → □
Art.-Nr.: 01772 A		UVP in €: 121,90			





**Rolldachwagen Tamns 893 DB AG**  
Sliding roof car Tamns 893 of the DB AG  
• Mit Bremserbühne / With platform

	VI NEM	135 ← →	■ → □ ←	□ ← □ →
Art.-Nr.: 15720	UVP in €: 40,90			



**Rolldachwagen Tamns 893 der DB Cargo**  
Sliding roof car Tamns 893 of the DB Cargo

	VI NEM	133 ← →	■ → □ ←	□ ← □ →
Art.-Nr.: 15723	UVP in €: 40,90			



**Schiebewandwagen-Einheit Hirrs-tt 325 der DB Cargo**  
Sliding wall box car unit Hirrs-tt 325 of the DB Cargo

			Handmuster	
	NEU	V NEM	237 ← →	■ → □ ←
Art.-Nr.: 01028	UVP in €: 44,90			



**Schiebewandwagen-Einheit Hirrs-tt 325 „Railion“ der DB AG**  
Sliding wall box car unit Hirrs-tt 325 "Railion" of the DB AG

		V NEM	237 ← →	■ → □ ←
Art.-Nr.: 01796	UVP in €: 44,90			



**Schiebewandwagen Hbis-tt 293 der DB Cargo**  
Sliding wall box car Hbis-tt 293 of the DB cargo

	NEU	V NEM	117 ← →	■ → □ ←
Art.-Nr.: 14843	UVP in €: 23,50			



Schiebewandwagen Hbis-tt  
293 „Railion“ der DB AG  
Sliding wall box car Hbis-tt 293  
“Railion” of the DB AG

	V	117	■	□	□	□
	NEM	→	←	→	←	→
Art.-Nr.: 14840		UVP in €: 23,50				



Kesselwagen „ITG  
Transportmittel GmbH“, einge-  
stellt bei der DB AG  
Tank car „ITG Transportmittel  
GmbH“ of the DB AG

	V	92	■	□	□	□
	NEM	→	←	→	←	→
Art.-Nr.: 14975 A		UVP in €: 38,90				



Gaskesselwagen „KVG GmbH“, eingestellt bei der DB AG  
Gas tank car “KVG GmbH” of the DB AG

- Mit Sonnenschutzdach / With sunshield

	V	146	■	□	□	□
	NEM	→	←	→	←	→
Art.-Nr.: 15041		UVP in €: 47,90				



Schwenkdachwagen Tads „Rexwal“, eingestellt bei der DB AG  
Swing roof car Tads “Rexwal” of the DB AG

	V	159	■	□	□	□
	NEM	→	←	→	←	→
Art.-Nr.: 15360		UVP in €: 50,50				



Doppeltragwagen Sggmrs der DB AG, beladen mit zwei Containern  
Container car Sggmrs of the DB AG with load

	VI	285	■	□	□	□
	NEM	→	←	→	←	→
Art.-Nr.: 18033		UVP in €: 78,90				

Handmuster



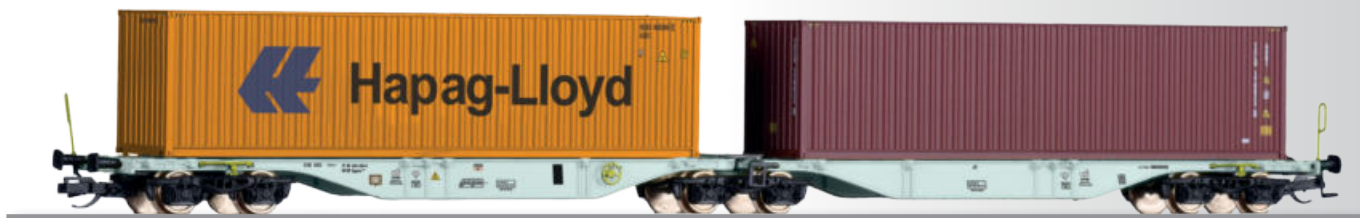

Handmuster

**FORMNEUHEIT:** Containertragwagen Sgmsrs 747 der DB AG, beladen mit zwei 40'-Container

**NEW:** Container car Sgmsrs 747 of the DB AG with load

- Mit freundlicher Unterstützung von / Licensed by Hapag-Lloyd AG

NEU	V	246	■	■	■	■	■	■
	NEM		←	→	←	→	←	→
Art.-Nr.: 18060	UVP in €: 78,90							



Handmuster

**Selbstentladewagen Falnqqqs der DB Cargo /MIBRAG**  
Hopper car Falnqqqs of the DB Cargo / MIBRAG

- Mit geänderter Betriebsnummer 664 7 122-2 / With changed operation number 664 7 122-2

NEU	V	108	■	■	■	■	■	■
	NEM		←	→	←	→	←	→
Art.-Nr.: 15294	UVP in €: 32,90							



**Staubsilowagen Ucs 909 „akw“ der DB AG**  
Silo car Ucs 909 "akw" of the DB AG

	VI	72	■	■	■	■	■	■
	NEM		←	→	←	→	←	→
Art.-Nr.: 17768	UVP in €: 35,50							

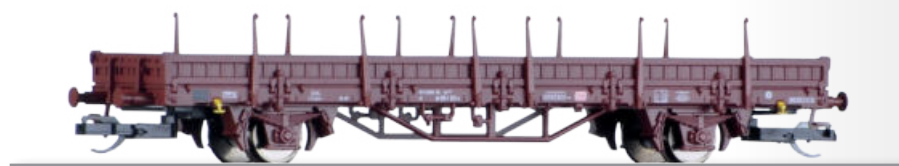

**Niederbordwagen Ks 447 der DB AG**  
Low side car Ks 447 of the DB AG

	V	117	■	■	■	■	■	■
	NEM		←	→	←	→	←	→
Art.-Nr.: 14761	UVP in €: 19,90							



**Schwenkdachwagen Tdgs-v 930 der DB Cargo**  
Swing roof car Tdgs-v 930 of the DB Cargo

	V	81	■	■	■	■	■	■
	NEM		←	→	←	→	←	→
Art.-Nr.: 17560	UVP in €: 38,90							



**Schwenkdachwagen Tds 941 der DB AG, vermietet an Hydro Agri Rostock GmbH**  
Swing roof car Tds 941 of the DB AG

	V	81	■	■	■	■	■	■
	NEM		←	→	←	→	←	→
Art.-Nr.: 17561	UVP in €: 38,90							

**Tipp/Our Tip:**

Einsatz der Privatbahn-Loks in Epoche VI: Diese Fahrzeuge werden für zahlreiche Transport-Dienstleistungen auf dem deutschen Schienennetz eingesetzt, insbesondere im Güterverkehr auch sehr oft mit Waggons der DB AG am „Haken“.

Use of the private railway locomotives: These tractive units are employed for numerous transportation services on the German rail network, especially in the carriage of goods sector and also very frequently with carriages of the DB AG on the „hook“.



Diesellokomotive V 60-BUG-05 der BUG-Vermietungsgesellschaft  
Diesel locomotive V 60-BUG-05 of the BUG-Vermietungsgesellschaft

VI NEM	91	☉☉☉☉	☐☐☐☐	☐☐☐☐	●●●●●●
Art.-Nr.: 96159 A UVP in €: 178,90					



Dampflokomotive 86 1333-3 der PRESS  
Steam locomotive 86 1333-3 of the PRESS

VI NEM	113	☉☉☉☉	☐☐☐☐	☐☐☐☐	●●●●●●
Art.-Nr.: 02250 A UVP in €: 189,90					



Diesellokomotive 228 501-3 der Wedler & Franz Lokomotivdienstleistungen GbR  
Diesel locomotive 228 501-3 of the Wedler & Franz Lokomotivdienstleistungen GbR

- Mit freundlicher Unterstützung von / Licensed by Wedler Franz Logistik GmbH und Co. KG

VI NEM	162	☉☉☉☉	☐☐☐☐	☐☐☐☐	●●●●●●
Art.-Nr.: 02698 UVP in €: 186,90					



Diesellokomotive 212 249-7 der LOKOMOTION Gesellschaft für Schienentraction mbH  
Diesel locomotive 212 249-7 of the LOKOMOTION Gesellschaft für Schienentraction mbH

VI NEM	103	☉☉☉☉	☐☐☐☐	☐☐☐☐	●●●●●●
Art.-Nr.: 501733 UVP in €: 168,50					

















Elektr Lokomotive BR 193 der CAPTRAIN / ITL  
Electric locomotive class 193 of the CAPTRAIN / ITL

• Mit freundlicher Unterstützung von / Licensed by Captrain Deutschland GmbH

VI	158				
NEU					PLUX12

Art.-Nr.: 04820 UVP in €: 195,90



Diesellokomotive 285 119-4 der Captrain Deutschland GmbH  
Diesel locomotive 285 119-4 of the Captrain Deutschland GmbH

• Mit freundlicher Unterstützung von / Licensed by Captrain Deutschland GmbH

VI	158				
NEU					PLUX12

Art.-Nr.: 05031 UVP in €: 168,50



Diesellokomotive 247 907 der Infra Leuna GmbH  
Diesel locomotive 247 907 of the Infra Leuna GmbH

• Mit freundlicher Unterstützung der / Licensed by InfraLeuna GmbH

VI	165				
NEU					NEU624

Art.-Nr.: 04850 UVP in €: 183,90



Diesellokomotive BR 247 der Siemens AG / DB Cargo  
Diesel locomotive class 247 of the Siemens AG / DB Cargo

• Mit freundlicher Unterstützung der / Licensed by Siemens AG / DB Cargo

NEU	VI	165				
	NEU					NEU624

Art.-Nr.: 04851 UVP in €: 183,90

Handmuster

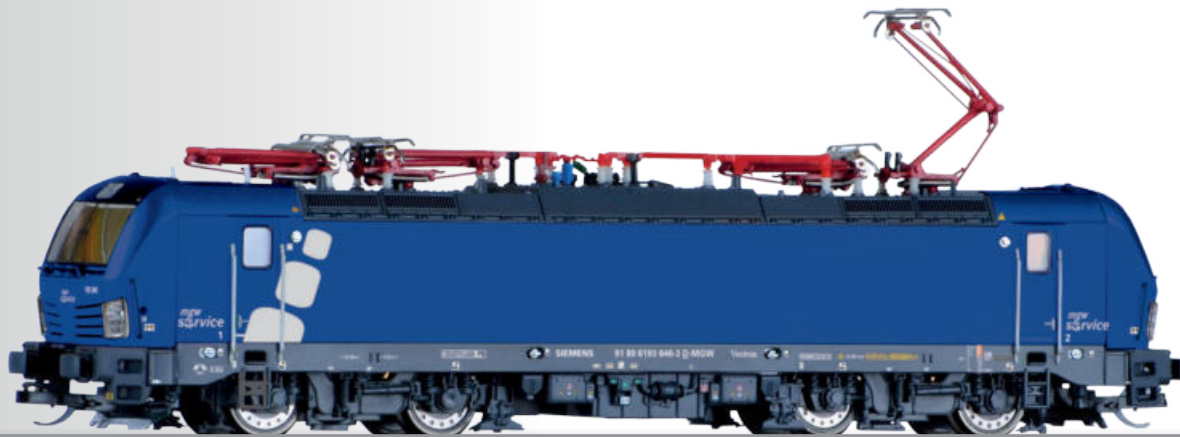

Handmuster

Elektrolokomotive 193 846 der mgw Service GmbH & Co. KG  
Electric locomotive 193 846 of the mgw Service GmbH & Co. KG

- Mit freundlicher Unterstützung von / Licensed by mgw Service GmbH & Co. KG

NEU	VI	158				
	NEM	NEM				
Art.-Nr.: 04830			UVP in €: 195,90			

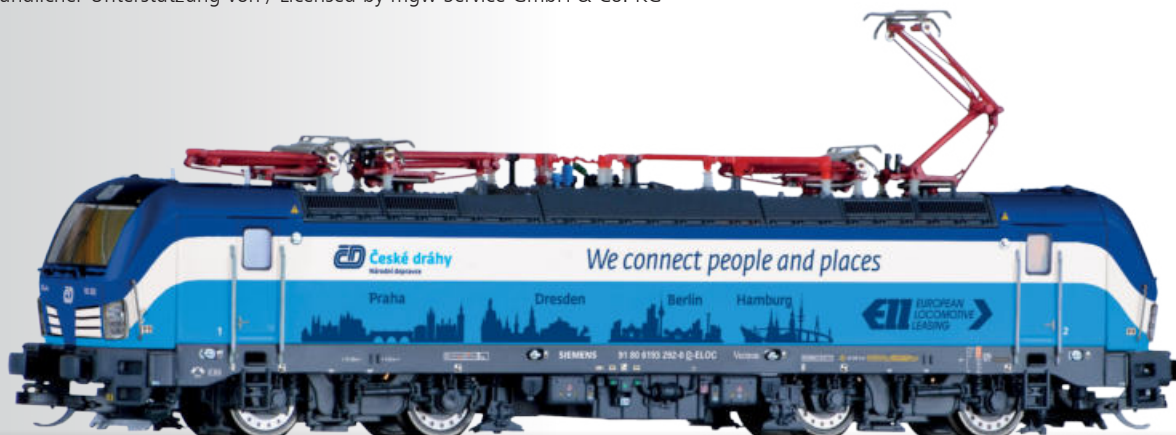

Handmuster

Elektrolokomotive Reihe 193 der ELL/ČD  
Electric locomotive class 193 of the ELL/ČD

- Mit freundlicher Unterstützung von / Licensed by České dráhy

NEU	VI	158				
	NEM	NEM				
Art.-Nr.: 04829			UVP in €: 195,90			



Diesellokomotive 285 103-8 der HSL Logistik GmbH  
Diesel locomotive 285 103-8 of the HSL Logistik GmbH

- Mit freundlicher Unterstützung von / Licensed by HSL Logistik GmbH

VI	158					
	NEM					NEM
Art.-Nr.: 04938 A			UVP in €: 168,50			



Elektrolokomotive 186 150-9 der Crossrail  
Electric locomotive 186 150-9 of the Crossrail

- Mit freundlicher Unterstützung von / Licensed by Crossrail Benelux NV

VI	158					
	NEM					NEM
Art.-Nr.: 04921			UVP in €: 201,50			







Elektr locomotive 254 059-9, Museumslok SEM Chemnitz  
Electric locomotive 254 059-9, Museumslok SEM Chemnitz

VI NEM1	156	310	Rmin	310	VI NEM1	VI NEM1	VI NEM1
Art.-Nr.: 02400		UVP in €: 201,50					



Elektr locomotive 254 052-4 der Leipziger Eisenbahn-Gesellschaft mbH  
Electric locomotive 254 052-4 of the Leipziger Eisenbahn-Gesellschaft mbH

VI NEM1	156	310	Rmin	310	VI NEM1	VI NEM1	VI NEM1
Art.-Nr.: 04419		UVP in €: 201,50					



Reisezugwagen 1./2. Klasse ABvmz „alex“ der RBG  
1st/2nd class passenger coach ABvmz „alex“ of the RBG  
• Mit freundlicher Unterstützung von / Licensed by Die Länderbahn GmbH DLB

VI NEM1	220	220	VI NEM1	VI NEM1	VI NEM1	VI NEM1	
Art.-Nr.: 501634 A		UVP in €: 50,90					



Reisezugwagen 2. Klasse Bomz „alex“ der RBG  
2nd class passenger coach Bomz „alex“ of the RBG  
• Mit freundlicher Unterstützung von / Licensed by Die Länderbahn GmbH DLB

VI NEM1	220	220	VI NEM1	VI NEM1	VI NEM1	VI NEM1	
Art.-Nr.: 501635 A		UVP in €: 50,90					





Reisezugwagen 2. Klasse Bomz „alex“ der RBG  
2nd class passenger coach Bomz „alex“ of the RBG

- Mit freundlicher Unterstützung von / Licensed by Die Länderbahn GmbH DLB

		220		
Art.-Nr.: 501636 A	UVP in €: 50,90			



Reisezugwagen 1./2. Klasse ABbmdz „alex“ der DLB GmbH  
1st/2nd class passenger coach ABbmdz „alex“ of the DLB GmbH

- Mit freundlicher Unterstützung von / Licensed by Die Länderbahn GmbH DLB

		220		
Art.-Nr.: 16273	UVP in €: 50,90			



Reisezugwagen 2. Klasse Bmz „alex“ der DLB GmbH  
2nd class passenger coach Bmz „alex“ of the DLB GmbH

- Mit freundlicher Unterstützung von / Licensed by Die Länderbahn GmbH DLB

		220		
Art.-Nr.: 16272	UVP in €: 50,90			



Doppelstockwagen metronom Eisenbahngesellschaft mbH  
Double-deck coach metronom Eisenbahngesellschaft mbH

- Mit freundlicher Unterstützung / Licensed by metronom Eisenbahngesellschaft mbH

- Freelance-Modell auf Basis der bestehenden Doppelstockwagen / Freelance model based on double-deck coach

		223		Rmin 310	
Art.-Nr.: 16801	UVP in €: 57,90				



Doppelstockwagen metronom Eisenbahngesellschaft mbH  
Double-deck coach metronom Eisenbahngesellschaft mbH

- Mit freundlicher Unterstützung / Licensed by metronom Eisenbahngesellschaft mbH

- Freelance-Modell auf Basis der bestehenden Doppelstockwagen / Freelance model based on double-deck coach

- Ergänzung zu 16801 / Additional to 16801

NEU		223		Rmin 310	
Art.-Nr.: 16808	UVP in €: 57,90				



**FORMNEUHEIT:** Set „Loktransport“ der Rail Adventure, bestehend aus zwei Schiebewandwagen Habfis, einem Vectron (Dummy) und Loco Buggy-Set  
**NEW:** Set “Loktransport” of the Rail Adventure with two sliding wall box car Habfis, one Vectron (Dummy) on loco-buggy-set

- Enthält zwei große Loco-Buggys und vier kleine Loco-Buggys, sowie separate Kupplungen / Including two great loco-buggies, four small loco-buggies and separate couplings
- Freelance-Modell auf Basis der bestehenden Modelle Schiebewandwagen / freelance model based on sliding wall box car
- Freelance-Modell auf Basis des bestehenden Modells E-Vectron / Freelance model based on E-Vectron
- E-Vectron (Dummy): Ohne Antrieb / E-Vectron (Dummy): without engine
- Mit freundlicher Unterstützung von / Licensed by Rail Adventure GmbH

NEU	VI	550	■	■	■	■
	NEM		→	→	→	→
Art.-Nr.: 01012		UVP in €: 345,90				



**Doppeltragwagen Sggmrs 104 der AAE, beladen mit 4 Wechselkoffern „Inhofer“**  
 Container car Sggmrs 104 of the AAE, with load

- Mit freundlicher Unterstützung von / Licensed by Möbel Inhofer GmbH & Co. KG

	V	285	■	■	■	■
	NEM		→	→	→	→
Art.-Nr.: 18032		UVP in €: 78,90				



Handmuster

**FORMNEUHEIT:** Containertragwagen Sggmrs der NACCO, beladen mit zwei 40'-Containern  
**NEW:** Container car Sggmrs of the NACCO with load

NEU	VI	246	■	■	■	■
	NEM		→	→	→	→
Art.-Nr.: 18064		UVP in €: 78,90				





**Güterwagenset der Ermewa / Captrain / AGRO bestehend aus zwei Staubbehälterwagen**

Freight car set of the Ermewa / Captrain / AGRO with two silo cars

- Mit freundlicher Unterstützung von / Licensed by HaBeMa Futtermittel GmbH & Co. KG / Captrain Deutschland GmbH / Ermewa Holding SA
- Freelance-Modell auf Basis des bestehenden Modells 4achs. Staubbehälterwagen / Freelance model based on silo car

NEU	VI NEM	320	■ → □	□ → □
Art.-Nr.: 01002		UVP in €: 94,90		



**Niederbordwagen Res der PRESS GmbH (B)**

Low side car Res of the PRESS GmbH (B)

VI NEM	166	■ → □	□ → □
Art.-Nr.: 18123		UVP in €: 32,90	



**Niederbordwagen Res der HVLE**

Low side car Res of the HVLE

- Mit freundlicher Unterstützung von / Licensed by Havelländische Eisenbahn Aktiengesellschaft

NEU	VI NEM	166	■ → □	□ → □
Art.-Nr.: 18130		UVP in €: 32,90		



**Staubsilowagen der GATX Rail Germany GmbH**

Silo Car of the GATX Rail Germany GmbH

- Mit freundlicher Unterstützung von / Licensed by GATX Rail Austria GmbH

VI NEM	72	■ → □	□ → □
Art.-Nr.: 17705		UVP in €: 35,50	



**Kesselwagen Zckks der WASCOSA**  
Tank car Zckks of the WASCOSA

- Mit freundlicher Unterstützung von / Licensed by WASCOSA AG

	VI NEM	92	■ → □	■ → □	■ → □
Art.-Nr.: 14976	UVP in €: 38,90				



**Chemiekesselwagen Zs der VTG AG**  
Tank car Zs of the VTG AG

- Mit freundlicher Unterstützung von / Licensed by VTG Aktiengesellschaft

	VI NEM	92	■ → □	■ → □	■ → □
Art.-Nr.: 14977	UVP in €: 38,90				



**Kesselwagen Zces der VTG AG**  
Tank car Zces of the VTG AG

- Mit freundlicher Unterstützung von / Licensed by VTG Aktiengesellschaft

	VI NEM	92	■ → □	■ → □	■ → □
Art.-Nr.: 17404	UVP in €: 38,90				



**Gaskesselwagen Zags der GATX**  
Rail Polska Sp.z.o.o.  
Gas tank car Zags of the GATX Rail  
Polska Sp.z.o.o.

- Mit Sonnenschutzdach / With sunshield
- Mit freundlicher Unterstützung von / Licensed by GATX Rail Austria GmbH

	VI NEM	105	■ → □	■ → □	■ → □
Art.-Nr.: 15008 A	UVP in €: 47,90				



**Kesselwagen Zaes „DEC“ der GATX**  
Tank car Zaes „DEC“ of the GATX

NEU	VI NEM	105	■ → □	■ → □	■ → □
Art.-Nr.: 17435	UVP in €: 42,90				





Gaskesselwagen Zaggs der VTG / SKW Piesteritz  
Gas tank car Zaggs der VTG / SKW Piesteritz

- Mit Sonnenschutzdach / With sunshield
- Mit freundlicher Unterstützung von / Licensed by VTG Aktiengesellschaft

	VI	146	■	→	□	→	□	→	□
	NEM	←	→	NEM					
Art.-Nr.: 15035		UVP in €: 47,90							



Gaskesselwagen Zaggs der Drachen-Propangas GmbH  
Gas tank car Zaggs der Drachen-Propangas GmbH

- Ohne Sonnenschutzdach / Without sunshield

	VI	146	■	→	□	→	□	→	□
	NEM	←	→	NEM					
Art.-Nr.: 15036		UVP in €: 44,90							



Gaskesselwagen Zakks der VTG  
Gas tank car Zakks of the VTG

- Mit Sonnenschutzdach / With sunshield

NEU	VI	146	■	→	□	→	□	→	□
	NEM	←	→	NEM					
Art.-Nr.: 15043		UVP in €: 47,90							



Kesselwagen Zans der GATX  
Tank car Zans of the GATX

- Mit freundlicher Unterstützung von / Licensed by GATX Rail Austria GmbH

	VI	120	■	→	□	→	□	→	□
	NEM	←	→	NEM					
Art.-Nr.: 18500		UVP in €: 44,90							



Güterwagenset der VTG AG, bestehend aus drei Staubbehälterwagen  
 Freight car set of the VTG AG with three silo cars

- Mit freundlicher Unterstützung von / Licensed by VTG Aktiengesellschaft

	VI	481	□-□	□-□
	NEM	← →	NEM	
Art.-Nr.: 01820		UVP in €: 141,50		



Staubbehälterwagen der GATX  
 Silo car of the GATX

- Mit freundlicher Unterstützung von / Licensed by GATX Rail Austria GmbH

	VI	159	□-□	□-□
	NEM	← →	NEM	
Art.-Nr.: 18254 A		UVP in €: 47,90		





Flachwagen Sgmmns 4505 der  
ERR (European Rail  
Rent GmbH), mit Beladung  
Flat car Sgmmns 4505 of the  
ERR (European Rail Rent GmbH)  
with load

	VI NEM	118	■	□	□	□	□	□	□
Art.-Nr.: 15150 A	UVP in €: 50,90								



Flachwagen Sgmmns 4505 der  
ERR (European Rail  
Rent GmbH), mit Beladung  
Flat car Sgmmns 4505 of the ERR  
(European Rail Rent GmbH) with  
load

	VI NEM	118	■	□	□	□	□	□	□
Art.-Nr.: 15151 A	UVP in €: 50,90								

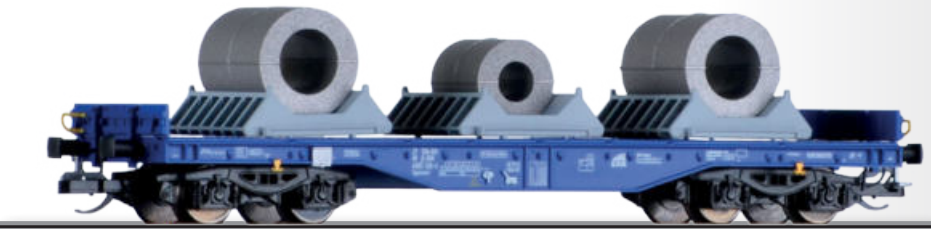

Flachwagen Sgmmns 4505 der  
ERR (European Rail  
Rent GmbH), mit Beladung  
Flat car Sgmmns 4505 of the  
ERR (European Rail Rent GmbH)  
with load

	VI NEM	118	■	□	□	□	□	□	□
Art.-Nr.: 15152	UVP in €: 50,90								



Flachwagen Sgmmns 4505 der  
ERR (European Rail  
Rent GmbH)  
Flat car Sgmmns 4505 of the  
ERR (European Rail Rent GmbH)

	VI NEM	118	■	□	□	□	□	□	□
Art.-Nr.: 15153	UVP in €: 43,50								



Flachwagen Sgmmns 4505 der  
ERR, mit Beladung  
Flat car Sgmmns 4505 of the ERR  
with load

	VI NEM	118	■	□	□	□	□	□	□
Art.-Nr.: 15154	UVP in €: 50,90								



Flachwagen Sgmmns 4505 der  
ERR, mit Beladung  
Flat car Sgmmns 4505 of the ERR  
with load

NEU	VI NEM	118	■	□	□	□	□	□	□
Art.-Nr.: 15155	UVP in €: 50,90								





**TIPP:**

Regelmäßige TT-Sonderserien werden für die polnischen Modellbahnfreunde durch unseren Importeur in Polen (Firma AMC, Kontakt siehe S. 248) angeboten.

Regular TT special series are offered for the Polish model railway enthusiasts through our importer in Poland (AMC company, see page 248 for contact).



Dampflokomotive Reihe Tr6 der PKP  
Steam locomotive class Tr6 of the PKP

- Ausführung mit großen PKP-Lampen / Version with lights type of the PKP

	147			
Art.-Nr.: 02235 A	UVP in €: 235,50			



Reisezugwagen 2. Klasse Bti der PKP  
2nd class passenger coach Bti of the PKP

	91		
Art.-Nr.: 13296	UVP in €: 35,50		



Reisezugwagen 2./3. Klasse BCiy der PKP  
2nd/3rd class passenger coach BCiy of the PKP

	107		
Art.-Nr.: 16038	UVP in €: 38,50		



Reisezugwagen 3. Klasse Ciy der PKP  
3rd class passenger coach Ciy of the PKP

	107		
Art.-Nr.: 16039	UVP in €: 38,50		



Reisezugwagen 3. Klasse Ciy der PKP  
3rd class passenger coach Ciy of the PKP

		107				
Art.-Nr.: 16047		UVP in €: 38,50				

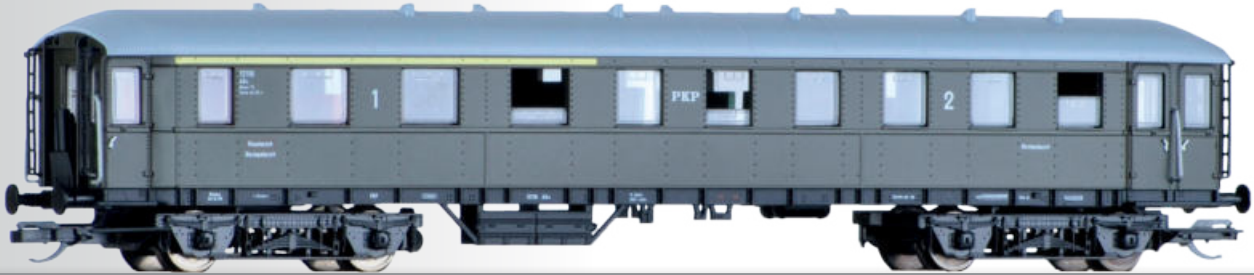

Reisezugwagen 1./2. Klasse ABix der PKP  
1st/2nd class passenger coach ABix of the PKP

		175				
Art.-Nr.: 13354		UVP in €: 45,90				



Reisezugwagen 2. Klasse Bix der PKP  
2nd class passenger coach Bix of the PKP

		175				
Art.-Nr.: 13355		UVP in €: 45,90				



Reisezugwagen 1. Klasse Aix der PKP  
1st class passenger coach Aix of the PKP

		181				
Art.-Nr.: 13366		UVP in €: 47,90				



Gepäckwagen Fx der PKP  
Baggage car Fx of the PKP

		175				
Art.-Nr.: 13396		UVP in €: 48,90				





Handmuster

Reisezugwagen 1. Klasse Ahxz der PKP  
1st class passenger coach Ahxz of the PKP  
• Passend zu 13372 / Additional to 13372

NEU	III NEM	177	⚡	⚡	⚡
Art.-Nr.: 16903	UVP in €: 52,90				



Handmuster

Reisezugwagen 2. Klasse Bhxz der PKP  
2nd class passenger coach Bhxz of the PKP  
• Passend zu 13372 / Additional to 13372

NEU	III NEM	177	⚡	⚡	⚡
Art.-Nr.: 16944	UVP in €: 52,90				



Handmuster

Speisewagen Jhx der PKP  
Dining coach Jhx of the PKP  
• Passend zu 13372 / Additional to 13372

NEU	III NEM	196	⚡	⚡	⚡
Art.-Nr.: 16978	UVP in €: 63,50				



Gepäckwagen Fhx 54 der PKP  
Baggage car Fhx 54 of the PKP  
• Modell der Bauart Pw4ü-37 / Modell class Pw4ü-37

	III NEM	181	⚡	⚡	⚡
Art.-Nr.: 13372	UVP in €: 48,90				







Bahnpostwagen Pdn der Polnischen Post  
Mail waggon Pdn of the Polnische Post

NEU	IV	204			
	NEM				NEM
Art.-Nr.: 16814		UVP in €: 51,90			



Reisezugwagen 1. Klasse Admnu der PKP  
1st class passenger coach Admnu of the PKP

	V	220			
	NEM				NEM
Art.-Nr.: 16275		UVP in €: 50,90			



Reisezugwagen 2. Klasse Bdmnu der PKP  
2nd class passenger coach Bdmnu of the PKP

	V	220			
	NEM				NEM
Art.-Nr.: 16276		UVP in €: 50,90			



Reisezugwagen 2. Klasse Bdmnu der PKP, 2. Betriebsnummer  
2nd class passenger coach Bdmnu of the PKP, 2nd operation number

	V	220			
	NEM				NEM
Art.-Nr.: 16277		UVP in €: 50,90			



Reisezugwagen 1. Klasse Adnu, Typ Y/B 70, der PKP  
1st class passenger coach Adnu, type Y/B 70, of the PKP

NEU	V	204			
	NEM				NEM
Art.-Nr.: 16401		UVP in €: 48,90			



Reisezugwagen 1./2. Klasse ABdnu, Typ Y/B 70, der PKP  
1st/2nd class passenger coach ABdnu, type Y/B 70, of the PKP

NEU	V NEM	204				
Art.-Nr.: 16402		UVP in €: 48,90				



Reisezugwagen 2. Klasse Bdnu, Typ Y/B 70, der PKP  
2nd class passenger coach Bdnu, type Y/B 70, of the PKP

NEU	V NEM	204				
Art.-Nr.: 16403		UVP in €: 48,90				



Liegewagen 2. Klasse Bcdu, Typ Y/B 70, der PKP  
2nd class couchette coach Bcdu, type Y/B 70, of the PKP

NEU	V NEM	204				
Art.-Nr.: 16404		UVP in €: 48,90				



Schlafwagen WLABd, Typ Y, der PKP  
Sleeping coach WLABd, type Y, of the PKP

NEU	V NEM	204				
Art.-Nr.: 16737		UVP in €: 57,90				



Schiebewandwagen Habbins der PKP  
Sliding cover box car Habbins of the PKP

	V NEM	194				
Art.-Nr.: 15810 A		UVP in €: 44,90				





Offener Güterwagen Eanos der PKP  
Open car Eanos of the PKP

	V	135	■	→	←	⊞	⊞
	NEM	←	→	NEM			
Art.-Nr.: 15681 A		UVP in €: 40,90					



Selbstentladewagen Falns der PKP Cargo  
Hopper car Falns of the PKP

	V	108	■	→	←	⊞	⊞
	NEM	←	→	NEM			
Art.-Nr.: 15299		UVP in €: 32,90					



Kesselwagen Zaes „TRANSCHEM“, eingestellt bei der PKP Cargo  
Tank car Zaes „TRANSCHEM“ of the PKP Cargo

	VI	120	■	→	←	⊞	⊞
	NEM	←	→	NEM			
Art.-Nr.: 15459 A		UVP in €: 44,90					



Diesellokomotive Reihe T448p der STK Wroclaw  
Diesel locomotive class T448p of the STK Wroclaw

	VI	113	⊙	⊙	■	→	←	⊞	⊞
	NEM	←	→	⊙	⊙	NEM		NEM650	
Art.-Nr.: 02760		UVP in €: 176,90							



Diesellokomotive Reihe T488p / 620 der DB Schenker Rail Polska  
Diesel locomotive class T488p / 620 of the DB Schenker Rail Polska

	VI	113	⊙	⊙	■	→	←	⊞	⊞
	NEM	←	→	⊙	⊙	NEM		NEM650	
Art.-Nr.: 02754 A		UVP in €: 176,90							



Diesellokomotive Reihe T448p der NZTK Sp.o.o. (PL)  
 Diesel locomotive class T448p of the NZTK Sp.o.o. (PL)

VI	113	☉	☐	☐	☐	☐	☐	☐	☐
NEM									NEM650
Art.-Nr.: 02766		UVP in €: 176,90							



Elektrolokomotive Reihe 5170 der DB Schenker Rail Polska S.A.  
 Electric locomotive class 5170 of the DB Schenker Rail Polska S.A.

VI	158	☉	☐	☐	☐	☐	☐	☐	☐
NEM									NEM650
Art.-Nr.: 04822		UVP in €: 189,90							



Elektrolokomotive Reihe 370 der PKP Cargo  
 Electric locomotive class 370 of the PKP Cargo

Handmuster	NEU	VI	158	☉	☐	☐	☐	☐	☐
		NEM							NEM650
Art.-Nr.: 04828		UVP in €: 195,90							



Elektrolokomotive Reihe 370 der PKP Intercity  
 Electric locomotive class 370 of the PKP Intercity

VI	163	☉	☐	☐	☐	☐	☐	☐	☐
NEM									PluX12
Art.-Nr.: 04970		UVP in €: 199,50							





Diesellokomotive Reihe T448p der CTL Logistics (PL)  
Diesel locomotive class T448p of the CTL Logistics (PL)

V	113	☉	☐	☐	☐	☐	☐
NEM1	→	→	→	→	→	→	→

Art.-Nr.: 02761 UVP in €: 176,90



Güterwagenset der CTL Logistics, bestehend aus zwei offenen Güterwagen Eaos  
Freight car set of the CTL Logistics with two open cars Eaos

V	236	☐	☐	☐	☐	☐	☐
NEM1	→	→	→	→	→	→	→

Art.-Nr.: 01797 UVP in €: 70,50



Offener Güterwagen Eanos der PKP Cargo  
Open car Eanos of the PKP Cargo

VI	133	☐	☐	☐	☐	☐	☐
NEM1	→	→	→	→	→	→	→

Art.-Nr.: 15692 UVP in €: 40,90



Niederbordwagen Res der PKP Cargo  
Low side car Res of the PKP Cargo

VI	166	☐	☐	☐	☐	☐	☐
NEM1	→	→	→	→	→	→	→

Art.-Nr.: 18126 UVP in €: 32,90





**TIPP:**

Regelmäßige TT-Sonderserien werden für die tschechischen Modellbahnfreunde durch unsere tschechische Auslandsvertretung (Firma DS Model, Kontakt siehe S. 248) angeboten.

Regular TT special series are offered for the Czech model railway enthusiasts through our importer in Czech Republic (DS Model company, see page 248 for contact).



Gedeckter Güterwagen Gg der ČSD  
Box car Gg of the ČSD

		81	■-□	□-■
	NEM	→	NEM	
Art.-Nr.: 17353 A UVP in €: 35,50				



Kühlwagen „Strassmannbräu Mährisch Ostrau“, eingestellt bei der ČSD  
Refrigerator car “Strassmannbräu Mährisch Ostrau” of the ČSD

		81	■-□	□-■
	NEM	→	NEM	
Art.-Nr.: 17392 UVP in €: 35,50				



Handmuster

**FORMNEUHEIT:**  
Flüssiggaswagen „Verein für chemische und metallurgische Produktion Aussig“, eingestellt bei der ČSD  
**NEW:** Liquid tank car “Verein für chemische und metallurgische Produktion Aussig” of the ČSD

NEU		74	■-□	□-■
	NEM	→	NEM	
Art.-Nr.: 95891 UVP in €: 35,50				



Dampflokomotive 312.850 der ČSD  
Steam locomotive 312.850 of the ČSD

- Lokomotive mit Decoder Onboard ausgerüstet / Locomotive with decoder onboard

		70	oo	oo	■-□	□-■
	NEM	→	+	+	NEM	DC
Art.-Nr.: 04244 A UVP in €: 196,90						







Handmuster

Reisezugwagen 2./3. Klasse BCa der ČSD  
2nd/3rd class passenger coach BCa of the ČSD

NEU	III NEM	175	→	→	→	→	→	→	→
Art.-Nr.: 13359		UVP in €: 45,90							



Handmuster

Reisezugwagen 3. Klasse Ca der ČSD  
3rd class passenger coach Ca of the ČSD

NEU	III NEM	175	→	→	→	→	→	→	→
Art.-Nr.: 13307		UVP in €: 45,90							



Autotransportwagen PP der ČSD  
Cars for automobile transport PP of the ČSD

	III NEM	166	→	→	→	→	→	→	→
Art.-Nr.: 15592		UVP in €: 44,90							



Offener Güterwagen Vtu der ČSD  
Open car Vtu of the ČSD

	III NEM	83	→	→	→	→	→	→	→
Art.-Nr.: 14290		UVP in €: 23,50							



Rungenwagen Nd der ČSD  
Stake car Nd of the ČSD

	III NEM	96	→	→	→	→	→	→	→
Art.-Nr.: 14662 A		UVP in €: 19,90							







Gaskesselwagen Ra „PROPAN-PROPYLEN“ der ČSD  
Gas tank car Ra “PROPAN-PROPYLEN” of the ČSD

- Mit Sonnenschutzdach / With sunshield

	IV	105	☐	☐	☐	☐
	NEM1	→	←	→	←	NEM
Art.-Nr.: 15010	UVP in €: 47,90					



Kesselwagen Uahs der ČSD  
Tank car Uahs of the ČSD

	IV	105	☐	☐	☐	☐
	NEM1	→	←	→	←	NEM
Art.-Nr.: 17431	UVP in €: 42,90					



Diesellokomotive Reihe 742 der ČD  
Diesel locomotive class 742 of the ČD

	V	113	☐	☐	☐	☐	☐
	NEM1	→	←	→	←	→	NEM600
Art.-Nr.: 02755	UVP in €: 176,90						



Reisezugwagen 2. Klasse mit Gepäckabteil der ČD  
2nd class passenger coach with baggage compartment of the ČD

	V	204	☐	☐	☐	☐
	NEM1	→	←	→	←	NEM
Art.-Nr.: 16699	UVP in €: 52,90					



**FORMNEUHEIT:** Containertragwagen Sggrmss 578.0 der ČD; beladen mit zwei 40'-Containern  
**NEW:** Container car Sggrmss 578.0 of the ČD with load

	NEU	V	246	☐	☐	☐
		NEM1	→	←	→	NEM
Art.-Nr.: 18062	UVP in €: 78,90					

Handmuster







Elektrolokomotive Reihe 383 der ČD Cargo  
 Electric locomotive class 383 of the ČD Cargo  
 • Mit freundlicher Unterstützung von / Licensed by ČD Cargo

VI	158					
NEU						
Art.-Nr.: 04823		UVP in €: 195,90				



Elektrolokomotive 383 009-8 „100 Jahre Tschechien“ der ČD Cargo  
 Electric locomotive 383 009-8 „100 years Czech republic“ of the ČD Cargo  
 • Mit freundlicher Unterstützung von / Licensed by ČD Cargo a.s.

Handmuster

NEU	VI	158				
	NEU					
Art.-Nr.: 04832		UVP in €: 195,90				



Reisezugwagen 1. Klasse Aee, Typ Y/B 70, der ČD  
 1st class passenger coach Aee, type Y/B 70, of the ČD

VI	204				
NEU					
Art.-Nr.: 16685		UVP in €: 48,90			



Reisezugwagen 2. Klasse Bee, Typ Y/B 70, der ČD  
 2nd class passenger coach Bee, type Y/B 70, of the ČD

VI	204				
NEU					
Art.-Nr.: 16686		UVP in €: 48,90			



Reisezugwagen 2. Klasse Bee, Typ Y/B 70, der ČD, 2. Betriebsnummer  
2nd class passenger coach Bee, type Y/B 70, of the ČD, 2nd operation number

VI	204	←→	⌂	⌂	⌂	⌂	⌂
NEM							NEM
Art.-Nr.: 16687		UVP in €: 48,90					



Reisezugwagen 1. Klasse, Ampz 143, der ČD  
1st class passenger coach, Ampz 143, of the ČD

VI	220	←→	⌂	⌂	⌂	⌂	⌂
NEM							NEM
Art.-Nr.: 16521 A		UVP in €: 50,90					



Reisezugwagen 2. Klasse, Bmz 241, der ČD  
2nd class passenger coach, Bmz 241, of the ČD

VI	220	←→	⌂	⌂	⌂	⌂	⌂
NEM							NEM
Art.-Nr.: 16537 A		UVP in €: 50,90					



Reisezugwagen 2. Klasse Bmz 241 der ČD, 2. Betriebsnummer  
2nd class passenger coach Bmz 241 of the ČD, 2nd operation number

VI	220	←→	⌂	⌂	⌂	⌂	⌂
NEM							NEM
Art.-Nr.: 16538 A		UVP in €: 50,90					



Reisezugwagen 2. Klasse, Bmz 235, der ČD  
2nd class passenger coach, Bmz 235, of the ČD

VI	220	←→	⌂	⌂	⌂	⌂	⌂
NEM							NEM
Art.-Nr.: 16278		UVP in €: 50,90					





Reisezugwagen 1. Klasse Aee der ČD  
1st class passenger coach Aee of the ČD

	204			
Art.-Nr.: 16680 A		UVP in €: 48,90		



Reisezugwagen 2. Klasse Bee der ČD  
2nd class passenger coach Bee of the ČD

	204			
Art.-Nr.: 16681 A		UVP in €: 48,90		



Reisezugwagen 2. Klasse Bee der ČD, 2. Betriebsnummer  
2nd class passenger coach Bee of the ČD, 2nd operation number

	204			
Art.-Nr.: 16682 A		UVP in €: 48,90		



Reisezugwagen 1. Klasse A 149, Typ Y/B 70, der ČD  
1st class passenger coach A 149, type Y/B 70, of the ČD

NEU		204			
Art.-Nr.: 16408		UVP in €: 48,90			

Handmuster



Reisezugwagen 1./2. Klasse, Typ Y/B 70, der ČD  
1st/2nd class passenger coach, type Y/B 70, of the ČD

NEU		204			
Art.-Nr.: 16694		UVP in €: 48,90			

Handmuster



Reisezugwagen 2. Klasse ,Typ Y/B 70, der ČD  
2nd class passenger coach, type Y/B 70, of the ČD

VI	204	NEU	NEU	NEU
Art.-Nr.: 16692	UVP in €: 48,90			



Liegewagen 2. Klasse, Typ Y/B 70, der ČD  
2nd class couchette coach, type Y/B 70, of the ČD

VI	204	NEU	NEU	NEU
Art.-Nr.: 16693	UVP in €: 48,90			



Schlafwagen WLAB 822, Typ Y, der ČD  
Sleeping coach WLAB 822, type Y, of the ČD

Handmuster	VI	204	NEU	NEU	NEU
Art.-Nr.: 16738	UVP in €: 57,90				



Reisezugwagen 2. Klasse mit Fahrradabteil, Typ Y/B 70, der ČD  
2nd class passenger coach with bicycle compartment, type Y/B 70, of the ČD

VI	204	NEU	NEU	NEU
Art.-Nr.: 16400	UVP in €: 48,90			



Reisezugwagen 2. Klasse mit Gepäckabteil, Typ Y/B 70, der ČD  
2nd class passenger coach with baggage compartment, type Y/B 70, of the ČD

VI	204	NEU	NEU	NEU
Art.-Nr.: 16495	UVP in €: 52,90			





Reisezugwagen Amz „RegioJet“  
Passenger coach Amz „RegioJet“

- Vorbildgerechte Umsetzung eines Amz-Wagens als 2. Klasse / Original true implementation of an Amz coach as 2nd class passenger coach

	VI NEM	220 →	☐ → ☐ ☐ → ☐ NEM
Art.-Nr.: 13545 A	UVP in €: 50,90		



Reisezugwagen Bmz „RegioJet“  
Passenger coach Bmz „RegioJet“

	VI NEM	220 →	☐ → ☐ ☐ → ☐ NEM
Art.-Nr.: 13557 A	UVP in €: 50,90		



Offener Güterwagen Ealos-t der ČD-Cargo  
Open car Ealos-t of the ČD-Cargo

- Ohne Beladung / Without load

	VI NEM	117 →	☐ → ☐ ☐ → ☐ NEM
Art.-Nr.: 15274	UVP in €: 44,90		



Offener Güterwagen Eanos der ČD Cargo  
Open car Eanos of the ČD Cargo

	VI NEM	133 →	☐ → ☐ ☐ → ☐ NEM
Art.-Nr.: 15682 A	UVP in €: 40,90		



Offener Güterwagen Eanos „Havelka“ der ČD Cargo  
Open car Eanos „Havelka“ of the ČD Cargo

NEU	VI NEM	133 →	☐ → ☐ ☐ → ☐ NEM
Art.-Nr.: 15675	UVP in €: 40,90		



Schwenkdachwagen Tadgnss der ČD Cargo  
Swing roof car Tadgnss of the ČD Cargo

	VI	159	■	→	←	⊞	⊞
	NEM		→	←			NEM

Art.-Nr.: 15357 A UVP in €: 50,50



Kesselwagen Zacns der WASCOSA  
Tank car Zacns of the WASCOSA

	VI	120	■	→	←	⊞	⊞
	NEM		→	←			NEM

Art.-Nr.: 18501 UVP in €: 44,90



Kesselwagen Zacns der ATIR-RAIL (CZ)  
Tank car Zacns of the ATIR-RAIL (CZ)

	VI	120	■	→	←	⊞	⊞
	NEM		→	←			NEM

Art.-Nr.: 18462 UVP in €: 44,90



Kesselwagen Zacns der RAILCO (CZ)  
Tank car Zacns of the RAILCO (CZ)

	VI	120	■	→	←	⊞	⊞
	NEM		→	←			NEM

Art.-Nr.: 18460 UVP in €: 44,90





Selbstentladewagen Fals der PSŽ a.s.  
Hopper car Fals of the PSŽ a.s.

	VI NEM1	108	□	□	□	□	□	□	□
Art.-Nr.: 15284 A	UVP in €: 32,90								



Diesellokomotive Reihe 740 der OKD Doprava a.s. (CZ)  
Diesel locomotive class 740 of the OKD Doprava a.s. (CZ)

	VI NEM1	113	⊗	⊙	□	□	□	□	□
Art.-Nr.: 02764	UVP in €: 176,90								



Diesellokomotive Reihe 742 der RM Lines a.s. (CZ) / SPEDICA  
Diesel locomotive class 742 of the RM Lines a.s. (CZ) / SPEDICA  
• Mit freundlicher Unterstützung von /  
Licensed by SPEDICA

	VI NEM1	113	⊗	⊙	□	□	□	□	□
Art.-Nr.: 02763	UVP in €: 176,90								



Diesellokomotive Reihe 742 der Viamont a.s.  
Diesel locomotive class 742 of the Viamont a.s.

	V NEM1	113	⊗	⊙	□	□	□	□	□
Art.-Nr.: 02756	UVP in €: 176,90								



Diesellokomotive Reihe 740 der Unipetrol Doprava a.s.  
Diesel locomotive class 740 of the Unipetrol Doprava a.s.

	V NEM1	113	⊗	⊙	□	□	□	□	□
Art.-Nr.: 02757	UVP in €: 176,90								



Diesellokomotive Reihe 740  
„CHECHOMOR“ der KDS s.r.o.  
Kladno  
Diesel locomotive class 740  
„CHECHOMOR“ of the KDS s.r.o.  
Kladno

VI	113	☉	☐	☐	☐	☐	☐	☐	☐
NEM1					NEM				NEM650

Art.-Nr.: 02758 UVP in €: 176,90



Elektrolokomotive BR 189 der MRCE / AWT (CZ)  
Electric locomotive class 189 of the MRCE / AWT (CZ)  
• Mit freundlicher Unterstützung von / Licensed by Rail Capital Europe GmbH

NEU	VI	162	☉	☐	☐	☐	☐	☐	☐
	NEM1					NEM			PlusX12

Art.-Nr.: 04471 UVP in €: 196,90



Elektrolokomotive Reihe 386 der METRANS Rail s.r.o. (CZ)  
Electric locomotive class 386 of the METRANS Rail s.r.o. (CZ)  
• Mit freundlicher Unterstützung von / Licensed by METRANS / Danubia / a.s.

VI	163	☉	☐	☐	☐	☐	☐	☐	☐
NEM1						NEM			PlusX12

Art.-Nr.: 04926 UVP in €: 201,50



Diesellokomotive Reihe 740 der  
Lokorail a.s. (SK)  
Diesel locomotive class 740 of the  
Lokorail a.s. (SK)

VI	113	☉	☐	☐	☐	☐	☐	☐	☐
NEM1					NEM				NEM650

Art.-Nr.: 02759 UVP in €: 176,90





Reisezugwagen 1. Klasse Aeer der ZSSK  
1st class passenger coach Aeer of the ZSSK

VI	204	☰	☒	☒	☒
NEM	→	☒	NEM	☒	☒
Art.-Nr.: 16690		UVP in €: 48,90			



Reisezugwagen 2. Klasse Beer der ZSSK  
2nd class passenger coach Beer of the ZSSK

VI	204	☰	☒	☒	☒
NEM	→	☒	NEM	☒	☒
Art.-Nr.: 16691		UVP in €: 48,90			



Autotransportwagen DDm der ZSSK  
Car for automobile transport DDm of the ZSSK

VI	220	☒	☒	☒	☒
NEM	→	NEM	☒	☒	☒
Art.-Nr.: 15054		UVP in €: 44,90			



Schiebeplanenwagen Rils der ZSSK Cargo  
Sliding tarpaulin car Rils of the ZSSK Cargo

VI	166	☒	☒	☒	☒
NEM	→	NEM	☒	☒	☒
Art.-Nr.: 15749		UVP in €: 38,90			



Offener Güterwagen Eas der ZSSK Cargo  
Open car Eas of the ZSSK Cargo

VI	117	☒	☒	☒	☒
NEM	→	NEM	☒	☒	☒
Art.-Nr.: 15276		UVP in €: 35,50			



Offener Güterwagen Eanos der ZSSK Cargo  
Open car Eanos of the ZSSK Cargo

	VI	133	■	→	□	■	□	■	□
	NEM		→		NEM				
Art.-Nr.: 15693		UVP in €: 40,90							



Kesselwagen Zaes DUSLO (SK)  
Tank car Zaes DUSLO (SK)

	VI	105	■	→	□	■	□	■	□
	NEM		→		NEM				
Art.-Nr.: 17434		UVP in €: 42,90							



Kesselwagen Zans der RTI Railtrans Wagon s.r.o.  
Tank car Zans of the RTI Railtrains Wagon s.r.o.

	VI	120	■	→	□	■	□	■	□
	NEM		→		NEM				
Art.-Nr.: 18502		UVP in €: 44,90							



Niederbordwagen Res der BUG Verkehrsbau AG (SK)  
Low side car Res of the BUG Verkehrsbau AG (SK)  
• Mit freundlicher Unterstützung von / Licensed by BUG Verkehrsbau AG

	VI	166	■	→	□	■	□	■	□
	NEM		→		NEM				
Art.-Nr.: 18125		UVP in €: 32,90							



Kesselwagen Zas der SLOVVAGON a.s. (SK)  
Tank car Zas of the SLOVVAGON a.s. (SK)  
• Mit freundlicher Unterstützung von / Licensed by SLOV-VAGON, a.s.

	VI	120	■	→	□	■	□	■	□
	NEM		→		NEM				
Art.-Nr.: 18461		UVP in €: 44,90							





Elektrolokomotive Rh 1541 der SZ  
Electric locomotive Rh 1541 of the SZ

VI	163	204	Phx12
NEM			

Art.-Nr.: 04969 UVP in €: 199,50



Bahnpostwagen Posti der Slovenischen Post  
Mail waggon Posti of the Slovenische Post

Handmuster

NEU	V	204	
NEM			

Art.-Nr.: 16815 UVP in €: 51,90



Schlafwagen WLABm, Typ Y, der UZ  
Sleeping coach WLABm, type Y, of the UZ

VI	204	
NEM		

Art.-Nr.: 16706 A UVP in €: 57,90



Schlafwagen WLABm, Typ Y, der UZ  
Sleeping coach WLABm, type Y, of the UZ

VI	204	
NEM		

Art.-Nr.: 16709 UVP in €: 57,90



Schlafwagen WLABm, Typ Y, der BC  
Sleeping coach WLABm, type Y, of the BC

VI	204	
NEM		

Art.-Nr.: 16707 A UVP in €: 57,90



Kühlwagen „Gösser Bier“, eingestellt bei den BBÖ  
Refrigerator car "Gösser Bier" of the BBÖ

- Mit freundlicher Unterstützung von / Licensed by BRAU UNION ÖSTERREICH AKTIENGESELLSCHAFT

Art.-Nr.: 17393	UVP in €: 35,50	



Dampflokomotive 89 7411 der BBÖ  
Steam locomotive 89 7411 of the BBÖ

- Lokomotive mit Decoder Onboard ausgerüstet / Locomotive with decoder onboard

Art.-Nr.: 04245	UVP in €: 196,90	



Reisezugwagen 3. Klasse C3i der BBÖ  
3rd class passenger coach C3i of the BBÖ

Art.-Nr.: 16049	UVP in €: 38,50		



Reisezugwagen 3. Klasse C3i der BBÖ  
3rd class passenger coach C3i of the BBÖ

Art.-Nr.: 16050	UVP in €: 38,50		



Reisezugwagen 3. Klasse der BBÖ  
3rd class passenger coach of the BBÖ

NEU			
Art.-Nr.: 16051	UVP in €: 38,50		

Handmuster







Gepäckwagen D4üh der ÖBB  
Baggage car D4üh of the ÖBB

NEU	III NEM	175	☰	☒	☒	☒	☒
Art.-Nr.: 13398	UVP in €: 48,90						



Gedeckter Güterwagen G der ÖBB  
Box car G of the ÖBB

	III NEM	81	☒	☒	☒	☒	☒
Art.-Nr.: 17364	UVP in €: 35,50						



**FORMNEUHEIT:** Offener Güterwagen Omm der ÖBB  
**NEW:** Open car Omm of the ÖBB

NEU	III NEM	84	☒	☒	☒	☒	☒
Art.-Nr.: 14074	UVP in €: 24,90						

Handmuster



Elektrolokomotive Rh 1020 der ÖBB  
Electric locomotive Rh 1020 of the ÖBB

	IV NEM	156	☰	☒	☒	☒	☒
Art.-Nr.: 04415	UVP in €: 201,50						





Handmuster

Reisezugwagen 1. Klasse Ap der ÖBB  
1st class passenger coach Ap of the ÖBB

NEU	IV NEM1	181			
Art.-Nr.: 13368		UVP in €: 47,90			



Handmuster

Reisezugwagen 2. Klasse Bp der ÖBB  
2nd class passenger coach Bp of the ÖBB

NEU	IV NEM1	175			
Art.-Nr.: 13308		UVP in €: 45,90			



Kesselwagen „Turmöl“, eingestellt bei den ÖBB  
Tank car "Turmöl" of the ÖBB

	IV NEM1	76			
Art.-Nr.: 17311		UVP in €: 28,50			



Schwenkdachwagen Tds der ÖBB  
Swing roof car Tds of the ÖBB

	IV NEM1	81			
Art.-Nr.: 14593 A		UVP in €: 38,90			



Elektrolokomotive Rh 1020 der ÖBB  
Electric locomotive Rh 1020 of the ÖBB

NEU	V	156	Rmin	310			
	NEM1				NEM	NEM650	

Art.-Nr.: 02402 UVP in €: 201,50



Reisezugwagen 2. Klasse Bmz der ÖBB  
2nd class passenger coach Bmz of the ÖBB

	V	220					
	NEM1				NEM		

Art.-Nr.: 16539 A UVP in €: 50,90



Schiebewandwagen Hbis-tt „RailCargoAustria“ der ÖBB  
Sliding wall box car Hbis-tt "RailCargoAustria" of the ÖBB

	V	117					
	NEM1				NEM		

Art.-Nr.: 14841 UVP in €: 23,50



Elektrolokomotive 1020 018-6 „Museumslok IG Tauernbahn“  
Electric locomotive 1020 018-6 „Museumslok IG Tauernbahn“

	V	156					
	NEM1				NEM	NEM650	

Art.-Nr.: 02401 UVP in €: 201,50





Handmuster

**FORMNEUHEIT:** Containertragwagen Sgmrss 578.0 der ÖBB, beladen mit zwei 40'-Containern

**NEW:** Containertragwagen Sgmrss 578.0 of the ÖBB with load

- Mit freundlicher Unterstützung von / Licensed by Hapag-Lloyd AG

NEU	VI NEM	246	■ → □	□ → ■
Art.-Nr.: 18063	UVP in €: 78,90			



Offener Güterwagen Eanos der ÖBB  
Open car Eanos of the ÖBB

	V NEM	133	■ → □	□ → ■
Art.-Nr.: 15694	UVP in €: 40,90			



Schiebewandwagen Habbins der Rail Cargo Wagon  
Sliding cover box car Habbins of the Rail Cargo Wagon

	VI NEM	194	■ → □	□ → ■
Art.-Nr.: 15811	UVP in €: 44,90			



Rungenwagen Ros der Rail Cargo Wagon  
Stake car Ros of the Rail Cargo Wagon

	VI NEM	166	■ → □	□ → ■
Art.-Nr.: 18119	UVP in €: 42,90			



Gedeckter Güterwagen  
„Salzburger Stiegl-Bier“ der  
ÖGEG

Box car "Salzburger Stiegl-Bier" of  
the ÖGEG

- Mit freundlicher Unterstützung von /  
Licensed by Stieglbrauerei zu Salzburg  
GmbH

	VI NEM	81	■ → □	□ → ■
Art.-Nr.: 17382	UVP in €: 35,50			



Schwenkdachwagen Tads der RCA / AGRO FREIGHT  
Swing roof car Tads of the RCA / AGRO FREIGHT

	VI	159	■	→	□	□	□	□
	NEM	→	→	→	→	→	→	→
Art.-Nr.: 15359 A		UVP in €: 50,50						



Handmuster

**FORMNEUHEIT:** Offener Güterwagen Ky der MAV  
**NEW:** Open car Ky of the MAV

NEU	III	84	■	→	□	□	□	□
	NEM	→	→	→	→	→	→	→
Art.-Nr.: 14075		UVP in €: 24,90						



Gedeckter Güterwagen Gu der MAV  
Box car Gu of the MAV

	III	76	■	→	□	□	□	□
	NEM	→	→	→	→	→	→	→
Art.-Nr.: 95230		UVP in €: 30,50						



Offener Güterwagen E der MAV  
Open car E of the MAV

	IV	83	■	→	□	□	□	□
	NEM	→	→	→	→	→	→	→
Art.-Nr.: 17275		UVP in €: 18,90						



Reisezugwagen 1. Klasse Aa, Typ Y/B 70, der MAV  
1st class passenger coach Aa, type Y/B 70, der MAV

NEU	III	IV	204	■	→	□	□	□
	NEM	→	→	→	→	→	→	→
Art.-Nr.: 16405		UVP in €: 48,90						





Reisezugwagen 1./2. Klasse ABa, Typ Y/B 70, der MAV  
1st/2nd class passenger coach ABa, type Y/B 70, of the MAV

NEU		204			
Art.-Nr.: 16406		UVP in €: 48,90			



Reisezugwagen 2. Klasse Ba, Typ Y/B 70, der MAV  
2nd class passenger coach Ba, type Y/B 70, of the MAV

NEU		204			
Art.-Nr.: 16407		UVP in €: 48,90			



Reisezugwagen 1. Klasse Ap der MAV  
1st class passenger coach Ap of the MAV

		204			
Art.-Nr.: 16683 A		UVP in €: 48,90			



Reisezugwagen 2. Klasse Bp der MAV  
2nd class passenger coach Bp of the MAV

		204			
Art.-Nr.: 16684 A		UVP in €: 48,90			



Reisezugwagen 2. Klasse Bye, Bauart Halberstadt, der MAV-Start  
2nd class passenger coach Bye, type Halberstadt, of the MAV-Start

		220			
Art.-Nr.: 13595		UVP in €: 48,90			



Elektrolokomotive Reihe 471 der GYSEV  
Electric locomotive class 471 of the GYSEV

VI	158	NEU	NEU	NEU	NEU
Art.-Nr.: 04827		UVP in €: 195,90			



Reisezugwagenset „Raabercity“ der GySEV, bestehend aus einem Reisezugwagen ABmz und zwei Reisezugwagen Bmz  
Passenger coach set „Raabercity“ of the GySEV with three different passenger coaches

VI	664	NEU	NEU	NEU	NEU
Art.-Nr.: 01785		UVP in €: 195,50			



Reisezugwagen 1. Klasse Ap, Typ Y/B 70, der GySEV  
1st class passenger coach Ap, type Y/B 70, of the GySEV

- Beschriftung mit ROeEE (Raab-Oedenburg-Ebenfurter Eisenbahn AG) / Lettering ROeEE (Raab-Oedenburg-Ebenfurter Eisenbahn AG)

VI	204	NEU	NEU	NEU	NEU
Art.-Nr.: 16688		UVP in €: 48,90			





Reisezugwagen 2. Klasse Bp, Typ Y/B 70, der GySEV  
 2nd class passenger coach Bp, type Y/B 70, of the GySEV  
 • Beschriftung mit ROeEE (Raab-Oedenburg-Ebenfurter Eisenbahn AG) /  
 Lettering ROeEE (Raab-Oedenburg-Ebenfurter Eisenbahn AG)

	204		
Art.-Nr.: 16689		UVP in €: 48,90	



Offener Güterwagen Ky der GySEV  
 Open car Ky of the GySEV

	83	
Art.-Nr.: 17256		UVP in €: 18,90



**FORMNEUHEIT:** Offener Güterwagen E der GySEV  
**NEW:** Open car E of the GySEV

<b>NEU</b>		84	
Art.-Nr.: 14076		UVP in €: 24,90	

Handmuster



Gedeckter Güterwagen Gdvg der JZ  
 Box car Gdvg of the JZ

<b>NEU</b>		76	
Art.-Nr.: 95232		UVP in €: 30,50	



Gedeckter Güterwagen Gdov der JZ  
 Box car Gdov of the JZ

<b>NEU</b>		78	
Art.-Nr.: 14882		UVP in €: 23,50	

Handmuster



Reisezugwagen 1. Klasse, Typ Y/B 70, der CFR  
1st class passenger coach, type Y/B 70, of the CFR

	IV	204			
	NEM				NEM
Art.-Nr.: 16678 A		UVP in €: 48,90			



Reisezugwagen 2. Klasse, Typ Y/B 70, der CFR  
2nd class passenger coach, type Y/B 70, of the CFR

	IV	204			
	NEM				NEM
Art.-Nr.: 16679 A		UVP in €: 48,90			



Schlafwagen WLAB, Typ Y, der CFR  
Sleeping coach WLAB, type Y, of the CFR

	VI	204			
	NEM				NEM
Art.-Nr.: 16736		UVP in €: 57,90			



Schwenkdachwagen Tadgs der DB Schenker / CEREALCOM DOLJ S.A. (RO)  
Swing roof car Tadgs of the DB Schenker / CEREALCOM DOLJ S.A. (RO)

	III	159			
	NEM				NEM
Art.-Nr.: 15361		UVP in €: 50,50			







Reisezugwagen 2. Klasse Bpm der SBB  
2nd class passenger coach Bpm of the SBB

	IV NEM	220		
Art.-Nr.: 16513		UVP in €: 50,90		



Güterwagenset der SBB, bestehend aus zwei Staubsilowagen Ucs  
Freight car set of the SBB with two silo car Ucs

	IV NEM	146		
Art.-Nr.: 01765 A		UVP in €: 70,50		



Kühlwagen „Läderach“ der SBB  
Refrigerator car "Läderach" of the SBB

	IV NEM	91		
Art.-Nr.: 14019		UVP in €: 25,50		



Offener Güterwagen Eanos „Cronifer“ der SBB, mit Plane  
Open car Eanos "Cronifer" of the SBB with tarpaulin

NEU	V NEM	133		
Art.-Nr.: 15676		UVP in €: 40,90		



Offener Güterwagen Eanos der SBB  
Open car Eanos of the SBB

	V NEM	133		
Art.-Nr.: 15695		UVP in €: 40,90		





Offener Güterwagen Ealos-x 053 der SBB

Open car Ealos-x 053 of the SBB

- Darstellung eines von der DB AG angemieteten Wagens

	V	119	■	□	■	□
	NEM	←	→	←	→	NEM
Art.-Nr.: 15711		UVP in €: 40,90				



Kesselwagen „AVIA“ der SBB

Tank car „AVIA“ of the SBB

- Mit freundlicher Unterstützung von / Licensed by Osterwalder St. Gallen AG

Handmuster

NEU	V	120	■	□	■	□
	NEM	←	→	←	→	NEM
Art.-Nr.: 18505		UVP in €: 44,90				



Kesselwagen „VTG / Kemira“, eingestellt bei den SBB

Tank car „VTG / Kemira“ of the SBB

	V	92	■	□	■	□
	NEM	←	→	←	→	NEM
Art.-Nr.: 14974 A		UVP in €: 38,90				



Taschenwagen Sdkmss HUPAC der SBB, beladen mit zwei Wechselbehältern

Pocket wagon Sdkmss HUPAC of the SBB with two swap bodies

	V	138	■	□	■	□
	NEM	←	→	←	→	NEM
Art.-Nr.: 18155		UVP in €: 44,90				







Handmuster

**FORMNEUHEIT:** Offener Güterwagen L der FS  
**NEW:** Open car L of the FS

<b>NEU</b>	III NEM	84 ← →	■ → □ ← NEM
Art.-Nr.: 14077		UVP in €: 24,90	



Kesselwagen Mvd „FERT & Co.“ der FS  
 Tank car Mvd „FERT & Co.“ of the FS

III NEM	74 ← →	■ → □ ← NEM
Art.-Nr.: 95855 A		UVP in €: 32,90

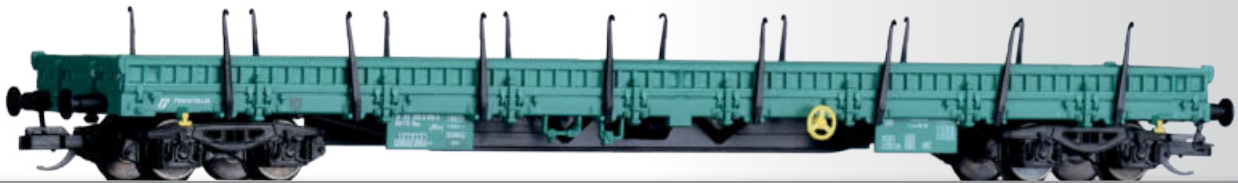

Niederbordwagen Res der FS  
 Low side car Res of the FS

<b>NEU</b>	V NEM	166 ← →	■ → □ ← NEM
Art.-Nr.: 18131		UVP in €: 32,90	



Handmuster

Offener Güterwagen Ealos der FS  
 Open car Ealos of the FS

V NEM	117 ← →	■ → □ ← NEM
Art.-Nr.: 15713		UVP in €: 40,90



Handmuster

Offener Güterwagen Eanos der FS mit Plane  
 Open car Eanos of the FS with tarpaulin

V NEM	133 ← →	■ → □ ← NEM
Art.-Nr.: 15696		UVP in €: 40,90



Offener Güterwagen Ealos-x der FS Trenitalia  
Open car Ealos-x of the FS Trenitalia

Handmuster

NEU	VI NEM	119 ← →	■ □ □ □ □ □ NEM
Art.-Nr.: 15714		UVP in €: 40,90	



Staubsilowagen IZf  
„Compagnie Europeenne de Transports“, eingestellt bei der SNCF  
Silo car IZf „Compagnie Europeenne de Transports“ of the SNCF

III NEM	72 ← →	■ □ □ □ □ □ NEM
Art.-Nr.: 17706		UVP in €: 35,50



Staubsilowagen IVf „C.N.C.“, eingestellt bei der SNCF  
Silo car IVf „C.N.C.“ of the SNCF

NEU	III NEM	72 ← →	■ □ □ □ □ □ NEM
Art.-Nr.: 17770		UVP in €: 35,50	

Handmuster



Kesselwagen SCwf „Marcel Millet“, eingestellt bei der SNCF  
Tank car SCwf „Marcel Millet“ of the SNCF

III NEM	74 ← →	■ □ □ □ □ □ NEM
Art.-Nr.: 95853 A		UVP in €: 32,90



Kesselwagen SCwf „Simotra“ der SNCF  
Tank car SCwf „Simotra“ of the SNCF

III NEM	74 ← →	■ □ □ □ □ □ NEM
Art.-Nr.: 95854 A		UVP in €: 32,90





Handmuster

**FORMNEUHEIT:**  
Offener Güterwagen Tow  
der SNCF  
**NEW:**  
Open car Tow of the SNCF

<b>NEU</b>	III NEM	84	■ → □	□ → ■
Art.-Nr.: 14078	UVP in €: 24,90			



Gedeckter Güterwagen K  
der SNCF  
Box car K of the SNCF

	III NEM	76	■ → □	□ → ■
Art.-Nr.: 95231	UVP in €: 30,50			



Schwerlastwagen Salmmp der SNCF  
Flat car Salmmp of the SNCF

<b>NEU</b>	IV NEM	110	■ → □	□ → ■
Art.-Nr.: 15622	UVP in €: 40,50			



Taschenwagen „Novatrans“ der SNCF, beladen mit zwei 20' Containern  
Pocket wagon "Novatrans" of the SNCF with two 20' container

	IV NEM	138	■ → □	□ → ■
Art.-Nr.: 18156	UVP in €: 44,90			



Reisezugwagen 1. Klasse A9u der SNCF  
1st class passenger coach A9u of the SNCF

<b>NEU</b>	V NEM	220	■ → □	□ → ■
Art.-Nr.: 16280	UVP in €: 50,90			



Reisezugwagen 2. Klasse B9u der SNCF  
2nd class passenger coach B9u of the SNCF

Handmuster

NEU	V NEM	220	☐-☐-☐-☐-☐	☐-☐-☐-☐-☐	
Art.-Nr.: 16281	UVP in €: 50,90				



Staubbehälterwagen der ERMEWA  
Silo car of the ERMEWA

	V NEM	159	☐-☐-☐-☐-☐	☐-☐-☐-☐-☐	
Art.-Nr.: 18255 A	UVP in €: 47,90				

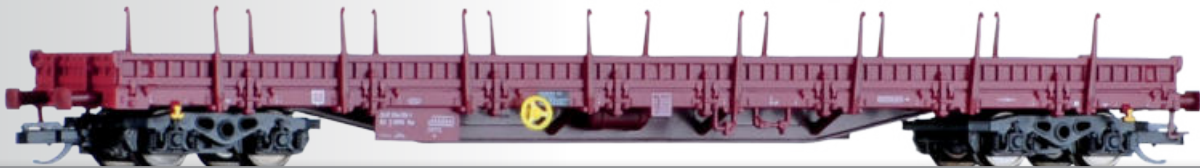

Niederbordwagen Res der ERMEWA  
Low side car Res of the ERMEWA

	VI NEM	166	☐-☐-☐-☐-☐	☐-☐-☐-☐-☐	
Art.-Nr.: 18122	UVP in €: 32,90				



Gaskesselwagen Zacns der ATIR-RAIL  
Gas tank car Zacns of the ATIR-RAIL  
• Mit Sonnenschutzdach / With sunshield

	VI NEM	146	☐-☐-☐-☐-☐	☐-☐-☐-☐-☐	
Art.-Nr.: 15038	UVP in €: 47,90				



Reisezugwagen 1./2. Klasse der CFL  
1st/2nd class passenger coach of the CFL

Handmuster

NEU	III NEM	107	☐-☐-☐-☐-☐	☐-☐-☐-☐-☐	
Art.-Nr.: 16052	UVP in €: 38,50				





Handmuster

Reisezugwagen 2. Klasse  
der CFL  
2nd class passenger coach of  
the CFL

NEU	III NEM	107	⌂	⌂	⌂
Art.-Nr.: 16053	UVP in €: 38,50				



Offener Güterwagen Es der  
CFL  
Open car Es of the CFL

	IV NEM	83	⌂	⌂	⌂
Art.-Nr.: 17254 A	UVP in €: 18,90				



Selbstentladewagen Fcs der CFL  
Hopper car Fcs of the CFL

	VI NEM	81	⌂	⌂	⌂
Art.-Nr.: 17523	UVP in €: 38,90				



Rungenwagen Rnss der CFL Cargo  
Stake car Rnss of the CFL Cargo

	VI NEM	166	⌂	⌂	⌂
Art.-Nr.: 18121	UVP in €: 42,90				



Niederbordwagen Ks der CFL Cargo  
Low side car Ks of the CFL Cargo

NEU	VI NEM	117	⌂	⌂	⌂
Art.-Nr.: 14762	UVP in €: 19,90				



Handmuster

Reisezugwagen 2./3. Klasse der SNCB  
2nd/3rd class passenger coach of the SNCB

NEU	II	107			
	NEMT				NEM

Art.-Nr.: 16054 UVP in €: 38,50



Handmuster

Reisezugwagen 3. Klasse der SNCB  
3rd class passenger coach of the SNCB

NEU	II	107			
	NEMT				NEM

Art.-Nr.: 16055 UVP in €: 38,50



Handmuster

Reisezugwagen 3. Klasse der SNCB  
3rd class passenger coach of the SNCB

NEU	II	107			
	NEMT				NEM

Art.-Nr.: 16056 UVP in €: 38,50



Handmuster

Offener Güterwagen Eanos der SNCB  
Open car Eanos of the SNCB

NEU	IV	133			
	NEMT				NEM

Art.-Nr.: 15677 UVP in €: 40,90



Schiebewandwagen Habins der SNCB Cargo / Nordwaggon  
Sliding cover box car Habins of the SNCB Cargo / Nordwaggon

	V	194			
	NEMT				NEM

Art.-Nr.: 15813 UVP in €: 44,90





Güterwagenset der Ermewa / LOVOCHEMIE, bestehend aus zwei Schwenkdachwagen Tads (B)

Freight car set of the Ermewa / LOVOCHEMIE with two swing roof cars Tads (B)

- Mit freundlicher Unterstützung von / Licensed by Ermewa SA und Lovochemie a.s.

	VI	320	■	→	←	■	→	←	■	→	←
	NEM1										
Art.-Nr.: 01818		UVP in €: 99,90									



Handmuster

Wärmeschutzwagen „Niederlandsche Plantenboterfabriek“, eingestellt bei der HSM  
Box car "Nederlandsche Plantenboterfabriek" of the HSM

NEU	I	81	■	→	←	■	→	←	■	→	←
	NEM1										
Art.-Nr.: 17922		UVP in €: 36,50									



Kühlwagen „Drentsche Boterverkoop Vereeniging“, eingestellt bei der NS  
Refrigerator car „Drentsche Boterverkoop Vereeniging“ of the NS

	II	81	■	→	←	■	→	←	■	→	←
	NEM1										
Art.-Nr.: 17374		UVP in €: 35,50									



Kühlwagen „Rotterdamsche Koel- & Vrieshuizen“, eingestellt bei der NS  
Refrigerator car "Rotterdamsche koel- & Vrieshuizen" of the NS

	II	81	■	→	←	■	→	←	■	→	←
	NEM1										
Art.-Nr.: 17394		UVP in €: 35,50									



Wärmeschutzwagen  
„Coöperatieve Fabriek van  
Melkproducten“,  
eingestellt bei der NS  
Box car “Coöperatieve Fabriek van  
Melkproducten” of the NS

		81	■	□	□	□	□
	NEM		NEM				
Art.-Nr.: 17383		UVP in €: 36,50					



Kühlwagen „Amstel  
Brouwerij N.V.“, eingestellt  
bei der NS  
Refrigerator car „Amstel  
Brouwerij N.V.“ of the NS

		81	■	□	□	□	□
	NEM		NEM				
Art.-Nr.: 17375		UVP in €: 35,50					



Kühlwagen „Heinekens Brouwerij  
Amsterdam“, eingestellt bei der  
NS  
Refrigerator car “Heinekens  
Brouwerij Amsterdam” of the NS

		81	■	□	□	□	□
	NEM		NEM				
Art.-Nr.: 17395		UVP in €: 35,50					



Kühlwagen „Grolsch Pilsner“,  
eingestellt bei der NS  
Refrigerator car “Grolsch  
Pilsner” of the NS

NEU		81	■	□	□	□	□
	NEM		NEM				
Art.-Nr.: 17920		UVP in €: 35,50					

Handmuster



Kühlwagen „FRICO  
Leeuwarden“, eingestellt bei  
der NS  
Refrigerator car “FRICO  
Leeuwarden” of the NS

NEU		81	■	□	□	□	□
	NEM		NEM				
Art.-Nr.: 17926		UVP in €: 35,50					

Handmuster





Selbstentladewagen Fds der NS  
Hopper car Fds of the NS

	III NEM	81	■	□	□	□	□	□	□
Art.-Nr.: 17524	UVP in €: 38,90								



Offener Güterwagen Eanos 201 der NS  
Open car Eanos 201 of the NS

			IV NEM	133	■	□	□	□	□
Art.-Nr.: 15679	NEU	UVP in €: 40,90							

Handmuster



Liegewagen 2. Klasse Bcm der NS  
2nd class couchette coach Bcm of the NS

			V NEM	220	■	□	□	□	□
Art.-Nr.: 16584	NEU	UVP in €: 57,90							

Handmuster



Offener Güterwagen Eanos 052 der NS  
Open car Eanos 052 of the NS

			V NEM	135	■	□	□	□	□
Art.-Nr.: 15690	UVP in €: 40,90								



Gaskesselwagen Zags der ERMEWA (NL)  
Gas tank car Zags of the ERMEWA (NL)  
• Mit Sonnenschutzdach / With sunshield

			VI NEM	146	■	□	□	□	□
Art.-Nr.: 15037	UVP in €: 47,90								



Gaskesselwagen der WASCOSA (NL) / Westfalengas  
Gas tank car of the WASCOSA (NL) / Westfalengas

- Mit freundlicher Unterstützung von / Licensed by WASCOSA AG and Westfalen AG

	VI	146	■	→	□	■	■	■
	NEM		→					NEM
Art.-Nr.: 15042		UVP in €: 47,90						



Gaskesselwagen „Kosangas“, eingestellt bei der DSB  
Gas tank car "Kosangas" of the DSB

- Ohne Sonnenschutzdach / Without sunshield

	IV	105	■	→	□	■	■	■
	NEM		→					NEM
Art.-Nr.: 15011		UVP in €: 44,90						



Containertragwagen Rs der DSB, beladen mit zwei 20' Containern  
Container car Rs of the DSB with two 20' container

- Mit freundlicher Unterstützung von / Licensed by Arla Foods amba

	IV	166	■	→	□	■	■	■
	NEM		→					NEM
Art.-Nr.: 18128		UVP in €: 42,90						



Offener Güterwagen Eanos der DSB  
Open car Eanos of the DSB

Handmuster

NEU	IV	133	■	→	□	■	■	■
	NEM		→					NEM
Art.-Nr.: 15678		UVP in €: 40,90						





Niederbordwagen Res der DSB  
Low side car Res of the DSB

	V	166	■	→	☐	☐	☐
	NEM	→	→	→	→	→	NEM
Art.-Nr.: 18124		UVP in €: 32,90					



Schiebewandwagen Habbilns der DSB  
Sliding cover box car Habbilns of the DSB

	V	194	■	→	☐	☐	☐
	NEM	→	→	→	→	→	NEM
Art.-Nr.: 15812		UVP in €: 44,90					



Schiebewandwagen Habiins der Nordwaggon  
Sliding cover box car Habiins of the Nordwaggon

	VI	194	■	→	☐	☐	☐
	NEM	→	→	→	→	→	NEM
Art.-Nr.: 15838		UVP in €: 44,90					



Foto: E. Kermer









START-Diesellokomotive BR 111  
START-Diesel locomotive class 111

	116		
Art.-Nr.: 04599	UVP in €: 104,50		



Speisewagen „MITROPA“ der DR  
Dining car „MITROPA“ of the DR

110		
Art.-Nr.: 13239	UVP in €: 17,50	



Personenwagen der DR  
Passenger coach of the DR

110		
Art.-Nr.: 13228	UVP in €: 17,50	



Schiebewandwagen Hbis-tt  
„DB Schenker“ der DB AG  
Sliding wall box car Hbis-tt “DB  
Schenker“ der DB AG

VI	117		
Art.-Nr.: 14842	UVP in €: 19,90		



Rungenwagen Laaps der DB AG  
Stake car Laaps of the DB AG

VI	117		
Art.-Nr.: 14600	UVP in €: 17,50		

NEU



Rungenwagen Laaps der PKP Cargo  
Stake car Laaps of the PKP Cargo

VI	117		
Art.-Nr.: 14601	UVP in €: 17,50		

NEU



Schiebewandwagen Hbis-tt der  
PKP Cargo  
Sliding wall box car Hbis-tt of the  
PKP Cargo

VI	117		
Art.-Nr.: 14844	UVP in €: 19,90		



NEU



Schiebewandwagen Hbis-tt der  
ČD Cargo  
Sliding wall box car Hbis-tt of the  
ČD Cargo

VI	117		
Art.-Nr.: 14845	UVP in €: 19,90		



Niederbordwagen mit Plane „Holzwolle“

Low side car with tarpaulin

- Mit abnehmbarer Plane/With a tarpaulin sheet that can be removed

91	→	←	→	←	→	←	→	←	→	←	→	NEM
Art.-Nr.: 14649												
UVP in €: 12,90												



Kühlwagen „Interfrigo“

Refrigerator car „Interfrigo“

76	→	←	→	←	→	←	→	←	→	←	→	NEM
Art.-Nr.: 14148												
UVP in €: 12,90												



Offener Güterwagen „Schüttgut-Verkehr“

Open car „Schüttgut-Verkehr“

83	→	←	→	←	→	←	→	←	→	←	→	NEM
Art.-Nr.: 14269												
UVP in €: 12,50												



Gedeckter Güterwagen „Expressgut“

Box car „Expressgut“

76	→	←	→	←	→	←	→	←	→	←	→	NEM
Art.-Nr.: 14117												
UVP in €: 12,90												

Hinweis:

Der bei den Gleiserweiterungs-Sets angegebene Platzbedarf, entspricht dem Mindestplatzbedarf für die angegebenen Gleisbilder.  
Note:

Notice the minimum space required for the track.



Gleiserweiterungs-Set „Bahnhof“ bestehend aus:

Track extension set „train station“ consisting of:

- 1 Handweiche, rechts (83816) mit Ausgleichsstück (83722)
- 1 Handweiche, links (83817) mit Ausgleichsstück (83721)
- 7 geraden Gleisen (83701)
- 1 geraden Gleis (83705)
- 1 geraden Gleis (83703)
- 4 geraden Gleisen (83704)
- 2 gebogenen Gleisen (83707)
- 4 Isolierschienenverbindern (83952)
- 2 Schienenverbindern mit Anchlusselement (83951)
- Bedienungsanleitung mit Gleis- und Anschlussplan

- 1 BW, right (83816) with hand drive and compatible unit (83722)
- 1 BW, left (83817) with hand drive and compatible unit (83721)
- 7 straight tracks (83701)
- 1 straight track (83705)
- 1 straight track (83703)
- 4 straight tracks (83704)
- 2 curved tracks (83707)
- 4 Isolated rail joiners (83952)
- 2 rail joiners with connecting element (83951)
- manual with track and wiring diagram

Art.-Nr.: 01833	
UVP in €: 60,50	

Mit diesem Set lässt sich das Gleisoval der Sets, Art.-Nr.: 01424ff auf ein Oval mit zweigleisigem Bahnhof ausbauen. Im Falle der Nutzung abschaltbarer Gleisabschnitte werden zusätzlich ein Tastenpult (Art. 08211) sowie Schalllitze (Art. 08972) benötigt.

You can build the circular line of the set, item-no.: 01424 ff on an oval track with a railway station with two lines with this set. If you use track sections that can be disconnected a railway push button panel (item-no. 08211) as well as a stranded wire (item-no. 08972) are required.

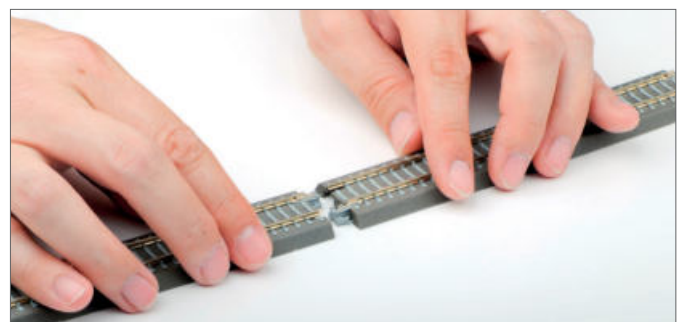



## Zusätzliche Gleiserweiterungs-Sets zum Ausbau der Einsteiger-Sets More track extension sets for the expansion of the beginner sets

### Gleiserweiterungs-Set „Parallelkreis Teil 1“: Track extension set „parallel circuit part 1“:

- 1 Innenbogenweiche, rechts (83861) mit Ausgleichsstück (83726) / 1 curved points, right (83861) with curved compatible unit, left (83726)
- 1 Innenbogenweiche, links (83862) mit Ausgleichsstück (83725) / 1 curved points, left (83862) with curved compatible unit, right (83725)
- 4 gebogene Gleise (83706) / 4 curved tracks (83706)
- 4 gerade Gleise (83701) / 4 straight tracks (83701)
- 2 gerade Gleise (83704) / 2 straight tracks (83704)
- 1 gerades Gleis (83702) / 1 straight track (83702)

Art.-Nr.: 01834  
UVP in €: 59,90



### Gleiserweiterungs-Set „Parallelkreis Teil 2“: Track extension set „parallel circuit part 2“:

- 1 Innenbogenweiche, rechts (83861) mit Ausgleichsstück (83726) / 1 curved points, right (83861) with curved compatible unit, left (83726)
- 1 Innenbogenweiche, links (83862) mit Ausgleichsstück (83725) / 1 curved points, left (83862) with curved compatible unit, right (83725)
- 4 gebogene Gleise (83706) / 4 curved tracks (83706)
- 5 gerade Gleise (83701) / 5 straight tracks (83701)
- 4 gerade Gleise (83705) / 4 straight tracks (83705)

Art.-Nr.: 01835  
UVP in €: 62,90



### Gleiserweiterungs-Set „Rangierbahnhof“: Track extension set „railroad shunting yard“:

- 2 Handweichen, rechts (83816) mit Ausgleichsstück (83722) / 2 BW, right (83816) with hand drive and compatible unit (83722)
- 1 Handweiche, links (83817) mit Ausgleichsstück (83721) / 1 BW, left (83817) with hand drive and compatible unit (83721)
- 5 gerade Gleise (83701) / 5 straight tracks (83701)
- 1 gerades Gleis (83702) / 1 straight track (83702)
- 1 gerades Gleis (83705) / 1 straight track (83705)
- 3 Prellböcke mit Gleisstück (83700) / 3 buffer stops with track (83700)

Art.-Nr.: 01836  
UVP in €: 73,50

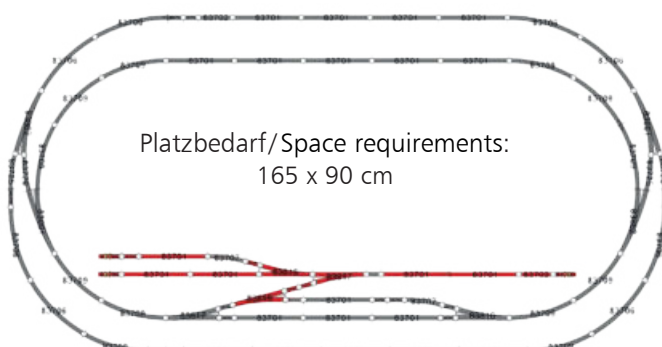

### Elektrifizierungs-Set: Electrification set:

- 9 Weichenantriebe (83960) / 9 electric point mechanism (83960)
- 3 Tastenpulte (08211) / 3 control desks (08211)
- 1 Schaltlitze (08972) / 1 stranded hook-up wire (08972)

Art.-Nr.: 01837  
UVP in €: 157,90

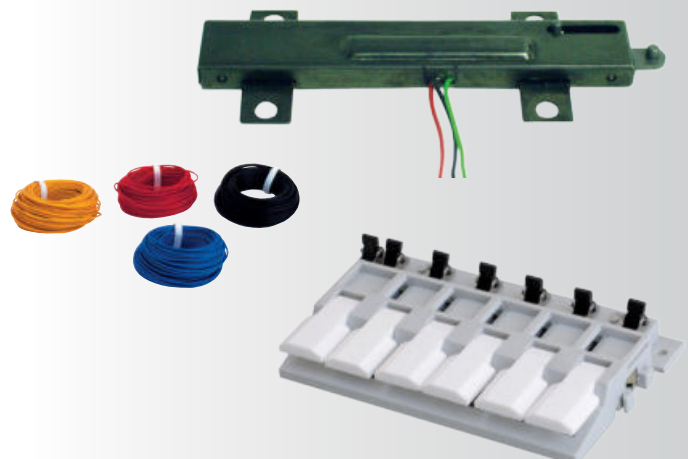



Einsteiger-Set: Güterzug der DB AG, bestehend aus/  
Beginner set of the DB AG with:

VI	408	Flux12	NEM	Flux12	Flux12
Art.-Nr.: 01445		UVP in €: 153,90			

- Diesellokomotive „TRAXX“ BR 285 mit drei Güterwagen / Diesel locomotive „TRAXX“ class 285 with three freight cars
- Bettungsgleisoval, TILLIG-Fahrregler (ohne Zubehörausgang) / Bedding track, TILLIG-Controller (without accessorie output)
- Aufgleiser, Handentkuppler / rerailer, manual uncoupler

Zusätzlich enthalten unsere Einsteiger-Sets  
01400, 01424, 01432, 01434, 01437, 01438, 01442, 01445,  
01448 und 01449:

- Einen 10,- € Gutschein für den Kauf eines Gleiserweiterungssets (01833 - 01837), Seite 185-186
- 1 Eintrittskarte für das TILLIG-Museum
- 1 coupon of 10,- € for buing of the TILLIG-track-set (item.-no. 01833-01837), page 185-186
- 1 coupon for free entrance at the TILLIG-Museum

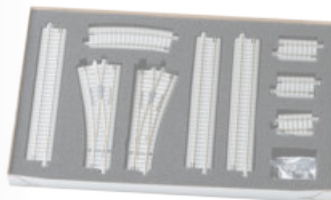

Inklusive  
TILLIG-Fahrregler!



START-Sets  
01445/01424  
Platzbedarf / Space requirements:  
70 x 85 cm



Einsteiger-Set: Güterzug der DB AG, bestehend aus Diesellokomotive  
„TRAXX“ mit zwei Güterwagen  
Beginner set of the DB AG with Diesel locomotive „TRAXX“ with two freight cars

VI	522	Flux12	NEM	Flux12	Flux12
Art.-Nr.: 01424		UVP in €: 153,90			





# Einsteiger-Sets



Einsteiger-Set: Personenzug der DB AG, bestehend aus Diesellokomotive „TRAXX“ mit zwei Personenwagen  
 Beginner set of the DB AG with: Diesel locomotive „TRAXX“ with two passenger coaches

Wagen		Lok	
VI	466	VI	466
NEM		NEM	
Art.-Nr.: 01437		UVP in €: 153,90	



Einsteiger-Set: Personenzug der ČD, bestehend aus Diesellokomotive „TRAXX“ und zwei Reisezugwagen  
 Beginner set of the ČD with: Diesel locomotive „TRAXX“ and two passenger coaches

Wagen		Lok	
VI	466	VI	466
NEM		NEM	
Art.-Nr.: 01442		UVP in €: 153,90	

Alle Sets auf dieser Seite enthalten / All sets consisting of:

- Bettungsgleisoval / Bedding track
- TILLIG-Fahrregler (ohne Zubehörausgang) / new TILLIG-Controller (without accessorie output)

Zusätzlich enthalten unsere Einsteiger-Sets

01400, 01424, 01432, 01434, 01437, 01438, 01442, 01445, 01448 und 01449:

- Einen 10,- € Gutschein für den Kauf eines Gleiserweiterungssets (01833 - 01837), Seite 186-187
- 1 Eintrittskarte für das TILLIG-Museum
- 1 coupon of 10,- € for buing of the TILLIG-track-set (item.-no. 01833-01837), page 186-187
- 1 coupon for free entrance at the TILLIG-Museum

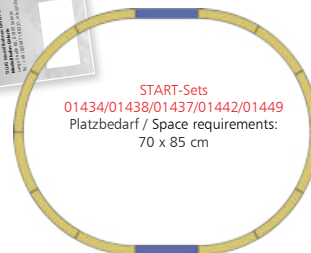

START-Sets  
 01434/01438/01437/01442/01449  
 Platzbedarf / Space requirements:  
 70 x 85 cm



Einsteiger-Set: Güterzug der SBB, bestehend aus Diesellokomotive „TRAXX“ mit zwei Güterwagen  
 Beginner set of the SBB with: Diesel locomotive „TRAXX“ with two freight cars

		Lok	
VI	522	VI	522
NEM		NEM	
Art.-Nr.: 01434		UVP in €: 153,90	



Einsteiger-Set: Güterzug der MAV, bestehend aus Diesellokomotive „TRAXX“ mit zwei Güterwagen  
 Beginner set of the MAV with: Diesel locomotive „TRAXX“ with two freight cars

		Lok	
VI	522	VI	522
NEM		NEM	
Art.-Nr.: 01438		UVP in €: 153,90	



Einsteiger-Set: Güterzug der ČD, bestehend aus Diesellokomotive „TRAXX“, zwei Schiebewandwagen Hbis-tt und einem Containertragwagen Sgmmms mit 40'-Container  
 Beginner set of the ČD with: Diesel locomotive „TRAXX“ and three freight cars

NEU		Lok	
VI	564	VI	564
NEM		NEM	
Art.-Nr.: 01449		UVP in €: 153,90	





Personenzug-Set der DR, bestehend aus/  
Passenger coach set of the DR with:

- Diesellokomotive BR 110 mit zwei E5-Wagen/Diesel locomotive class 110 with two passenger coaches E5
- Modellgleisoval mit Abstellgleis, TILLIG-Fahrregler (ohne Zubehörausgang)/  
Advanced-track-oval with siding, TILLIG-Controller (without accessory output)
- Straßenfahrzeug, Aufgleiser, Handentkuppler/road vehicle, rerailer, manual uncoupler

**Zusätzlich enthalten unsere Einsteiger-Sets  
01425 und 01443:**

- 1 Eintrittskarte für das TILLIG-Museum
- 1 coupon for free entrance at the TILLIG-Museum



		Wagen Lok			
IV	522	←	→	⊞	⊞
NEM				NEM	NEM
Art.-Nr.: 01425		UVP in €: 232,50			



Einsteigerset: Personenzug der DB, bestehend aus Diesellokomotive BR 212  
mit zwei Reisezugwagen

Beginner set of the DB with: Diesel locomotive class 212 and two passenger  
coaches

		Wagen Lok			
IV	547	←	→	⊞	⊞
NEM				NEM	NEM
Art.-Nr.: 01443		UVP in €: 242,90			

**Das Set enthält: / The set consisting of:**

- Modellgleisoval mit Abstellgleis, TILLIG-Fahrregler (ohne Zubehörausgang)/  
Advanced-track-oval with siding, TILLIG-Controller (without accessory output)
- Straßenfahrzeug, Aufgleiser, Handentkuppler/road vehicle, rerailer, manual uncoupler

NEU



Trabant 601 Kombi „Deutsche Post Studioteknik“  
Trabant 601 estate car „Deutsche Post Studioteknik“

Art.-Nr.: 08744 UVP in €: 9,50

NEU



Trabant 601 Kombi „Unfallschaden“  
Trabant 601 estate car „Unfallschaden“

Art.-Nr.: 08745 UVP in €: 9,50

NEU



Handmuster

Wartburg 353 de Luxe  
Wartburg 353 de Luxe

Art.-Nr.: 08694 UVP in €: 11,50

NEU



Wartburg 353 „Deutsche Volkspolizei“  
Wartburg 353 „Deutsche Volkspolizei“

Art.-Nr.: 08695 UVP in €: 11,50

NEU



Matador Kastenwagen „Jägermeister“  
Matador van „Jägermeister“

- Mit freundlicher Unterstützung von / Licensed by Mast-Jägermeister SE

Art.-Nr.: 08614 UVP in €: 12,90

NEU



Matador Kastenwagen „Möbel Müdigkeit“  
Matador van „Möbel Müdigkeit“

Art.-Nr.: 08615 UVP in €: 12,90



LKW H3A Hochbordpritsche/Plane „VEB Bau Union“  
Truck H3A platform/tarpaulin „VEB Bau Union“

Art.-Nr.: 19055 A UVP in €: 19,90



LKW H3A Hochbordpritsche/Plane „VEB Chemische Werke Buna“  
Truck H3A platform/tarpaulin „VEB Chemische Werke Buna“

Art.-Nr.: 19056 A UVP in €: 19,90



LKW H3A Pritsche/Plane „VEB Baumwollspinnerei Leinefelde“  
Truck H3A platform/tarpaulin „VEB Baumwollspinnerei Leinefelde“

Art.-Nr.: 19050 A UVP in €: 19,90



LKW H3A Kipper „LPG Roter Oktober“  
Dump truck H3A „LPG Roter Oktober“

Art.-Nr.: 19053 A UVP in €: 19,90



LKW H3A Kipper „VEB Güterkraftverkehr Dresden“  
Dump truck H3A „VEB Güterkraftverkehr Dresden“

Art.-Nr.: 19054 A UVP in €: 19,90

NEU



Handmuster

LKW H3A Kipper „NVA“  
Dump truck H3A „NVA“

Art.-Nr.: 19069 UVP in €: 19,90

NEU



LKW H3A Tankwagen „MINOL“  
Tank truck H3A „MINOL“

Art.-Nr.: 19064 UVP in €: 19,90

NEU



LKW H3A Tankwagen LPG „Roter Oktober“  
Tank truck H3A LPG „Roter Oktober“

Art.-Nr.: 19065 UVP in €: 19,90

NEU



Handmuster

LKW H3A Kipper „Spedition Peter“  
Dump truck H3A „Spedition Peter“  
• Mit freundlicher Unterstützung von / Licensed by Fritz Peter & Söhne GmbH

Art.-Nr.: 19070 UVP in €: 19,90



LKW H3A Kofferaufbau „VEB Fischkombinat Rostock“  
Truck H3A box „VEB Fischkombinat Rostock“

Art.-Nr.: 19051 A UVP in €: 19,90





LKW H3A Kofferaufbau, neutrale Dekoration  
Truck H3A box, neutral decoration

Art.-Nr.: 19052 A UVP in €: 19,90

NEU



Handmuster

LKW H3A Kofferaufbau „Spedition Seffner“  
Truck H3A box „Spedition Seffner“  
• Mit freundlicher Unterstützung von /  
Licensed by Spedition Seffner

Art.-Nr.: 19066 UVP in €: 19,90



LKW H3A Hochbordpritsche „VEB Handelstransport“  
Truck H3A platform „VEB Handelstransport“

Art.-Nr.: 19059 UVP in €: 19,90



LKW H3A Hochbordpritsche / Plane „Zirkus Busch“  
Truck H3A platform/tarpaulin „Zirkus Busch“

Art.-Nr.: 19060 UVP in €: 19,90



LKW H3A Hochbordpritsche/Plane „VEB Energieversorgung“  
Truck H3A platform/tarpaulin „VEB Energieversorgung“

Art.-Nr.: 19063 UVP in €: 19,90



Handmuster

LKW H3A Hochbordpritsche „Straßenwesen“  
Truck H3A platform „Straßenwesen“

Art.-Nr.: 19067 UVP in €: 19,90

NEU



Handmuster

LKW H3A Hochbordpritsche/Plane „NVA“  
Truck H3A box platform/tarpaulin „NVA“

Art.-Nr.: 19068 UVP in €: 19,90



LKW H3A Kofferaufbau „HO Handelsorganisation“  
Truck H3A box „HO Handelsorganisation“

Art.-Nr.: 19061 UVP in €: 19,90



LKW H3A Pritsche/Plane „Spedition Kupfer“  
H3A platform/tarpaulin „Spedition Kupfer“

Art.-Nr.: 19062 UVP in €: 19,90



LKW Robur LO 1801 Pritsche/Plane „LPG Roter Oktober“  
Truck Robur LO 1801 platform/tarpaulin „LPG Roter Oktober“

Art.-Nr.: 19034 UVP in €: 19,90



LKW Robur LO 1801 Pritsche/Plane „Deutsches Rotes Kreuz“  
Truck LO 1801 platform/tarpaulin „Deutsches Rotes Kreuz“

Art.-Nr.: 19032 A UVP in €: 19,90



LKW Robur LO 1801 Pritsche/Plane „Deutsche Post“  
LKW Robur LO 1801 platform/tarpaulin „Deutsche Post“

Art.-Nr.: 19030 A UVP in €: 19,90

NEU



LKW Robur LO 1801 Kofferaufbau „Feuerwehr“  
LKW Robur LO 1801 box „Feuerwehr“

Art.-Nr.: 19029 A UVP in €: 19,90



Handmuster

LKW Robur LO 1801 Kofferaufbau „Feuerwehr - Krankentransportwagen“  
Truck Robur LO 1801 box „Feuerwehr - Krankentransportwagen“

Art.-Nr.: 19035 UVP in €: 19,90

NEU



Handmuster

LKW Robur LO 1801 Kofferaufbau „Feuerwehr - Kommandowagen“  
Truck Robur LO 1801 box „Feuerwehr - Kommandowagen“

Art.-Nr.: 19036 UVP in €: 19,90



LKW MAN mit Containeraufleger , beladen mit 2 Containern  
Truck MAN with trailer, with load

Art.-Nr.: 08718 UVP in €: 29,50



Set mit zwei LKW Robur LO 1801  
Pritsche/Plane, neutrale Dekoration  
Set with two LKW Robur LO 1801  
platform/tarpaulin, neutral decoration

Art.-Nr.: 19033 UVP in €: 38,90



LKW ROMAN mit Kofferaufleger „FORON“  
Truck ROMAN with trailer „FORON“

Art.-Nr.: 08719 UVP in €: 29,50



LKW H3A mit Anhänger „VEB Kraftverkehr Rostock“  
Truck H3A and truck trailer „VEB Kraftverkehr Rostock“

Art.-Nr.: 08639 UVP in €: 29,50



LKW MAN mit Kofferaufleger „PEKAES Polska“  
Truck MAN with trailer „PEKAES Polska“

Art.-Nr.: 08717 UVP in €: 29,50

NEU



Container-Set mit drei 20'-Containern  
Container set three 20' container

Art.-Nr.: 07707 UVP in €: 10,80



Set mit zwei Schützenpanzern BMP-1 United Nations  
Set with two tanks BMP-1 United Nations

Art.-Nr.: 07746 A UVP in €: 22,90

Zurüstsatz für LKW H3A (Peilstangen, Rückleuchten mit Abschleppstange, Anhängerdreieck, Werkzeugkasten, Reservekanister); Inhalt für zwei LKW  
Additional parts of H3A trucks. Content for two trucks

Art.-Nr.: 07800 UVP in €: 5,90

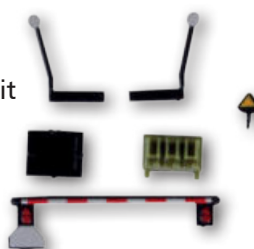



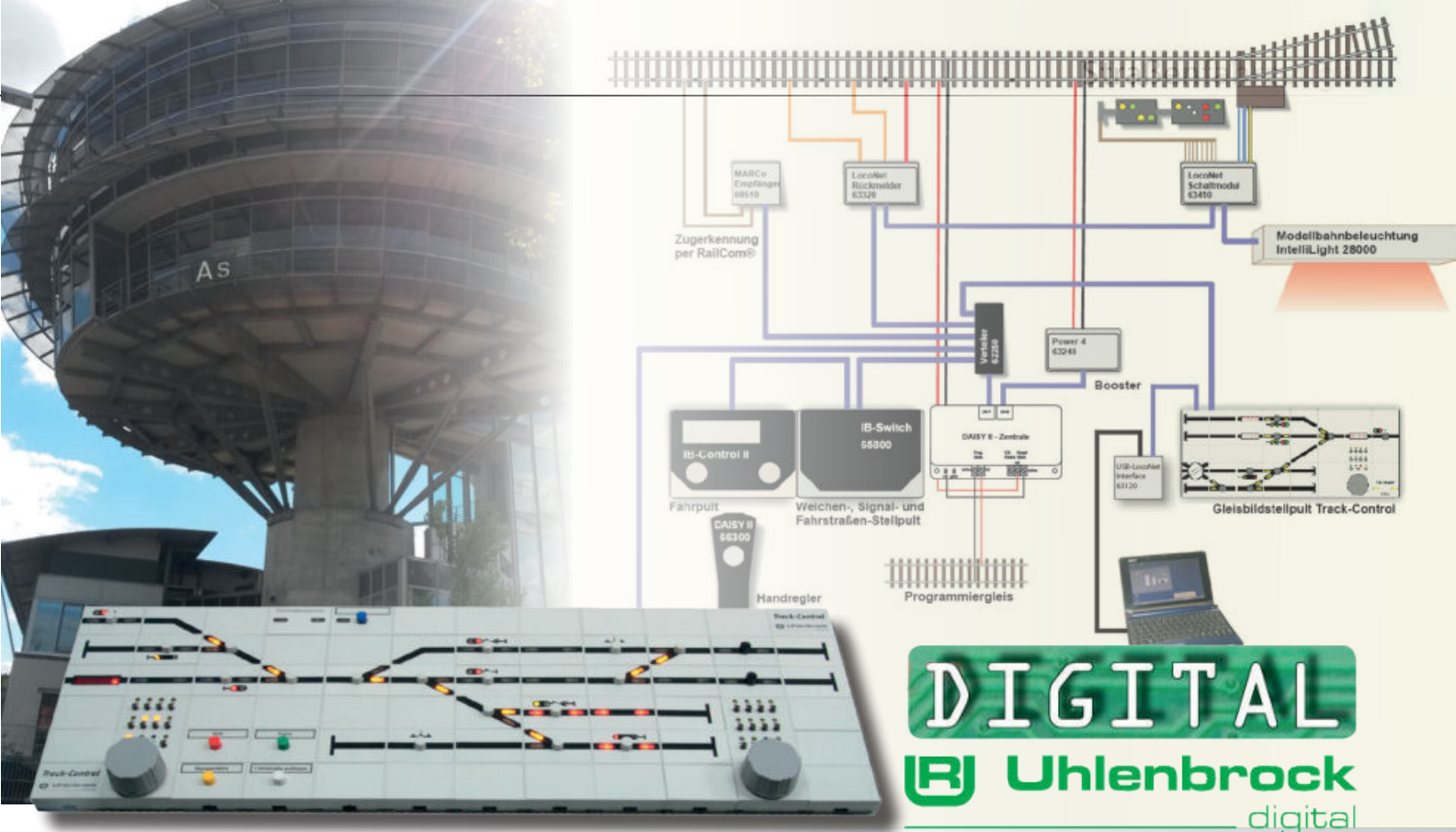

**DIGITAL**  
**Uhlenbrock**  
 digital

## Digitale Steuerung des Anlagenbetriebes

Vorteile der digitalen Steuerung:

- Mehrere Triebfahrzeuge sind unabhängig voneinander auf dem selben Stromkreis steuerbar. So lassen sich vorbildentsprechende Betriebssituationen wesentlich einfacher nachbilden als mit analoger Steuerung.
- Die digitale Steuerung benötigt für gleichzeitigen Fahrbetrieb mehrerer Züge keine Unterteilung der Anlage in verschiedene Stromkreise.
- Bessere Fahreigenschaften als im konventionellen Betrieb: Hervorragende Langsamfahreigenschaften, konstante Geschwindigkeiten unabhängig von der Zuglast durch lastgeregelte Decoder
- Simulation einer Anfahr- und Bremsbeschleunigung
- Konstante Zugbeleuchtung
- Zusatzfunktionen wie Licht oder Sound sind getrennt voneinander und funktionieren auch im Stand
- Verringerter Verdrahtungsaufwand durch digitale Ansteuerung der Zubehördecoder

Prinzip der Digitalsteuerung:

- Steuerung basiert auf einem „intelligenten“ Fahrregler (Zentrale)
- Als „Übersetzer“ der Signale der Zentrale zur Lok dient ein Decoder, der in die Lok eingebaut wird
- Am Gleis liegt ständig eine konstante Spannung an (im Gegensatz zum konventionellen Analogbetrieb, wo die Geschwindigkeit mit der Höhe der Spannung geregelt wird)
- Für die Erteilung von Fahrbefehlen durch die Zentrale erhält jede Lok eine „Adresse“.

- Die Lok reagiert nur auf Befehle der Zentrale, wenn diese auf die Adresse der Lok bezogen sind. Zu den Befehlen zählen z. B.: Regelung der Geschwindigkeit, Wahl der Fahrtrichtung, Schalten von Licht- und Soundfunktionen
- Es können mehrere Loks auf demselben Gleis unterschiedliche Fahrzustände – unabhängig voneinander – einnehmen
- Die Decoder können in ihren Eigenschaften eingestellt werden (Programmieren), z. B. Adresse der Lok, Anfahr- und Bremsverzögerung

Das Digitalsystem bei TILLIG:

TILLIG liefert das Digital-System in Kooperation mit der Firma Uhlenbrock. Auf der S. 197 erhalten Sie zu unseren Digital-Einsteigersets diverse Detailinformationen. Diese Sets enthalten die Digitalkomponenten der Fa. Uhlenbrock.

Hinweis zur Umrüstung konventioneller Triebfahrzeuge auf Digitalbetrieb:

Diese erfolgt durch Mini-Decoder (siehe S. 198-201), die auch in älteren und kleineren TT-Lokomotiven verwendet werden können. Für weniger handwerklich begabte Modellbahner bietet die Firma TILLIG die Ausrüstung der ehemaligen TILLIG-Modelle ab Baujahr 1995 und der Modelle aus eigener Produktion mit Decodern an. Auf Wunsch können alle Loks (Ausnahme E 44, Produktion vor 2016) ab Werk digitalisiert werden. Bitte dies bei Ihrer Bestellung im Fachhandel angeben!



## Digitalization of model railway system operation

### Advantages of digital control:

- Several power units can be controlled independent from each other. So you can imitate realistic operating situations better than an analogue control.
- With digital control it is not necessary to divide the set into several track sections for traction operations of several trains at the same time.
- Better driving characteristics than in conventional operation: excellent characteristics in driving slowly, with the decoder you have a constant speed independent of load.
- Simulation of starting and braking acceleration
- Constant train lighting
- Additional functions like light and sound are separate and even works in stop
- Less work for wiring because activation of decoder for additional parts occurs by the track

### Principle of digital control

- Control is based on an „intelligent“ controller
- A decoder integrated in the locomotive is „translating“ the signals from control centre to the locomotive
- On the track a constantly voltage is still applied (in contrast to conventionally analogue operation where speed is controlled by voltage)

- Each locomotive has got an address to get propulsion command from control centre
- The locomotive only responds to instructions from control centre which refers to their address. These are instructions like controlling speed, to choose driving direction, to switch light and sound functions)
- Several locomotives on the same track can have different driving conditions – independently from each other
- The decoders can be programmed e.g. the address of the locomotive, starting / braking delay to simulate the loads of the train

### The digital system of TILLIG:

TILLIG deliver the digital system in cooperation with the firm Uhlenbrock. On page 197 you got various informations about our digital beginner sets. These sets will also include the digital components from the firm Uhlenbrock.

### Tip to convert conventional power units to digital operation:

The conversion is made by mounting Mini-Decoder (page 197-201) which can also be used in older and smaller TT-locomotives. TILLIG offers you to convert models from our own production with decoders. On request all locomotives (excepting E 44, production before 2016) are available digital equipped. Please quote when ordering at your speciality retailer.





**DIGITAL**



Digital-Einsteiger-Set: Güterzug der DR, bestehend aus / Digital beginner set: Freight car set of the DR with:

	IV NEM1	480	Lok NEM1	Lok NEM650
Art.-Nr: 01208	UVP in €: 411,90			

- Diesellokomotive BR 110 mit Digital-Decoder und vier verschiedenen Wagen / Diesel locomotive class 110 with digital-decoder and four different cars

Die Sets dieser Doppelseite enthalten / this sets consisting of:



- Digitalgrundausrüstung in Kooperation mit Uhlenbrock Elektronik GmbH: Zentraleinheit mit Verstärker, Handregler, Stromversorgung (Netzteil) / digital assecoires in cooperation with Uhlenbrock Elektronik GmbH: command station, manual control, AC adapter
- Modellgleisoval mit Abstellgleis (70 x 100 cm), elektrischer Weichenantrieb / Advanced-track-oval with siding (70 x 100 cm), electric operating gear
- Straßenfahrzeug, Aufgleiser, Handentkuppler / road vehicle, rerailer, manual uncoupler



Digital-Einsteiger-Set: Güterzug der DB, bestehend aus / Digital beginner set: Freight car set of the DB with:

	III NEM	469	Lok NEM	Lok NEM
Art.-Nr: 01207	UVP in €: 411,90			

- Diesellokomotive V 80 mit Digital-Decoder und vier verschiedenen Wagen / Diesel locomotive class V 80 with digital-decoder and four different cars

Digital fahren mit TILLIG Modellbahnen / Run the trains digitally with TILLIG Modellbahnen

Alle im aktuellen Sortiment befindlichen Triebfahrzeuge (Lokomotiven, Triebzüge usw.) sind mit digitalen Schnittstellen ausgerüstet. Diese Schnittstellen ermöglichen es, das jeweilige Triebfahrzeug mit einem Digitaldecoder nachzurüsten. Die Umrüstung ist relativ einfach und wird in der jeweiligen Bedienungsanleitung beschrieben.

In diesem Katalog, wie auch in den TILLIG Neuheitenprospekten oder in der Produktdatenbank auf unserer Homepage [www.tillig.com](http://www.tillig.com), sind die Triebfahrzeuge mit den jeweiligen Piktogrammen für die Digitalschnittstellen gekennzeichnet.

Im Auslieferungszustand ist jedes Triebfahrzeug mit einem, in die jeweilige Schnittstelle eingesteckten, Entstörsatz ausgerüstet. Dieser ist zur Digitalisierung abzuziehen und durch einen passenden Decoder zu ersetzen.



Beispiel:  
Entstörsatz BR 245

All the drive vehicles in the current range (locomotives, multiple unit trains, etc.) are equipped with digital interfaces. These interfaces make it possible to retrofit the respective drive vehicle with a digital coder. The retrofitting is relatively easy and is described in the respective operating instructions.

In this catalogue, and also in the TILLIG new releases brochures or in the product database on our homepage [www.tillig.com](http://www.tillig.com), the traction units are marked with the respective pictograms for the digital interfaces.

When delivered, each traction vehicle is equipped with an interference suppression set that is inserted into the respective interface. This must be removed for the purpose of digitisation and replaced by a suitable decoder.

Digital-Komponenten in Kooperation mit Uhlenbrock Elektronik GmbH / Digital accessories in cooperation with Uhlenbrock Elektronik GmbH



Schnittstelle 6polig nach NEM 651 / Interface 6 pole to NEM 651:



Kontakt 1/contact 1: Motoranschluss 1/Engine connection 1	– orange/orange
Kontakt 2/contact 2: Motoranschluss 2/Engine connection 2	– grau/grey
Kontakt 3/contact 3: Stromabnahme, rechts/Electric current, right	– rot/red
Kontakt 4/contact 4: Stromabnahme, links – Masse/Electric current, left – mass	– schwarz/black
Kontakt 5/contact 5: Beleuchtung, vorn/Lighting, front side	– weiß/white
Kontakt 6/contact 6: Beleuchtung, hinten/Lighting, back side	– gelb/yellow

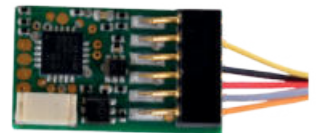

**Decoder mit Kabel NEM 651**  
Decoder to connection via soldering

(15,0 x 8,6 x 2,4)\*

Art.-Nr: 66033 UVP in €: 30,80

Triebfahrzeuge mit 6-poliger Schnittstelle zum Löten / Drive vehicles with 6 pole interface for soldering

Einbaubeispiel Diesellokomotive V36 / Installation diesel locomotive class 36:

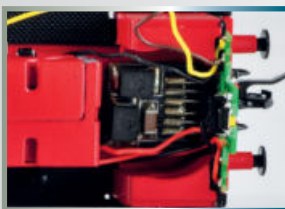

Entstörsatz eingebaut /  
Installed interference suppression set



Schnittstelle / Interface

**Besonderheit V 36 / Special feature class 36**  
Um einen Decoder 6polig mit Kabel einzubauen, kann der Schnittstellenstecker 6polig (Art.-Nr. 08914, S. 202) verwendet werden.

The 6-pole interface plug (article no. 08914, page 202) can be used in order to install a 6-pole decoder with a cable



\* Maßangaben (L x B x H) in Millimetern. /  
Dimensions (l x b x h) in millimeters.



Schnittstelle 6polig nach NEM 651 / Interface 6 pole to NEM 651:



Kontakt 1/contact 1: Motoranschluss 1/Engine connection 1	– orange/orange
Kontakt 2/contact 2: Motoranschluss 2/Engine connection 2	– grau/grey
Kontakt 3/contact 3: Stromabnahme, rechts/Electric current, right	– rot/red
Kontakt 4/contact 4: Stromabnahme, links – Masse/Electric current, left – mass	– schwarz/black
Kontakt 5/contact 5: Beleuchtung, vorn/Lighting, front side	– weiß/white
Kontakt 6/contact 6: Beleuchtung, hinten/Lighting, back side	– gelb/yellow



Decoder mit Stecker NEM 651

Decoder to connection via plugs

(15,0 x 8,6 x 2,4)\*

Art.-Nr: 66032 UVP in €: 29,80

Triebfahrzeuge mit 6-poliger Steck-Schnittstelle / Drive vehicles with 6 pole insertion interface

Einbaubeispiel Diesellokomotive V60 / Installation diesel locomotive class 60:



Entstörersatz eingebaut / Installed interference suppression set



Schnittstelle / Interface

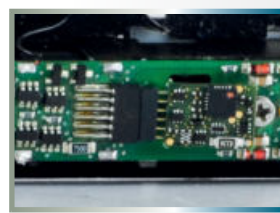

Decoder eingebaut / Installed decoder

Besonderheit VT 137 / Special feature VT 137

Es werden für beide Fahrzeuge eigene Decoder benötigt. Für den Steuerwagen kann dies ein Funktionsdecoder sein.

You will require your own decoders for both vehicles. This could be a functional decoder for the driving trailer.



Abb. zeigt Art. 66020

Funktionsdecoder

Decoder with additional features (11,0 x 8,0 x 2,4)\*

Art.-Nr: 66031 UVP in €: 29,80

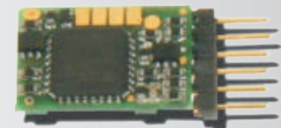
Schnittstelle 6polig nach NEM 651 / Interface 6 pole to NEM 651:



Kontakt 1/contact 1: Motoranschluss 1/Engine connection 1	– orange/orange
Kontakt 2/contact 2: Motoranschluss 2/Engine connection 2	– grau/grey
Kontakt 3/contact 3: Stromabnahme, rechts/Electric current, right	– rot/red
Kontakt 4/contact 4: Stromabnahme, links – Masse/Electric current, left – mass	– schwarz/black
Kontakt 5/contact 5: Beleuchtung, vorn/Lighting, front side	– weiß/white
Kontakt 6/contact 6: Beleuchtung, hinten/Lighting, back side	– gelb/yellow

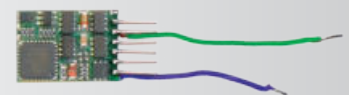

Digitaldecoder CT Elektronik DCX74D, ermöglicht zusätzliche Lichtfunktion für VT137, V60.10-11, Desiro BR 642

Decoder CT Electronic CX74D, enables additional light functions VT137, V60.10-11, Rail car class 642 (13,0 x 9,0 x 1,5)\*

Art.-Nr: 66017 UVP in €: 52,00

Triebfahrzeuge mit 6-poliger Steck-Schnittstelle und zusätzlichen Anschlüssen zum Löten / Drive vehicles with 6 pole insertion interface and additional connections for soldering

Einbaubeispiel Diesellokomotive V60 / Installation diesel locomotive class 60:



Entstörersatz eingebaut / Installed interference suppression set

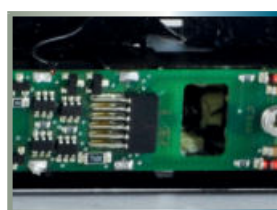

Schnittstelle / Interface

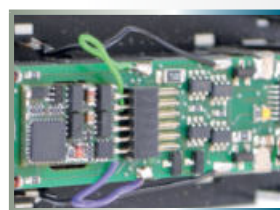

Decoder eingebaut / Installed decoder

\* Maßangaben (L x B x H) in Millimetern. / Dimensions (l x b x h) in millimeters.

## Schnittstelle PluX12 nach NEM 658/Interface PluX12 to NEM 658:

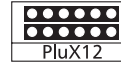

PIN-Belegung PluX12/PIN assignment PluX12			
PluX12 Pin	Name/Name	Farbe/Colour	Beschreibung/Description
7	F0f	weiß/white	Licht Fahrtrichtung vorwärts/Light when the direction of travel is forwards
8	Motor+	orange/orange	Motoranschluss Plus/Plus motor connection
9	V+	blau/blue	Decoder Plus, Abgriff nach Gleichrichter/Plus decoder, connector to rectifier
10	Motor-	grau/grey	Motoranschluss Minus/Minus motor connection
11	Index		Nicht benutzt, Kodierung/Not used, coding
12	Schiene rechts	rot/red	Schiene rechts in Fahrtrichtung vorwärts/Direction of travel is forwards when on the right track
13	F0r	gelb/yellow	Licht Fahrtrichtung rückwärts/Light when the direction of travel is backwards
14	Schiene links	schwarz/black	Schiene links in Fahrtrichtung vorwärts/Direction of travel is forwards when on the left track
15	LS/A		Lautsprecher Anschluss A/Loudspeaker connection A
16	AUX1	grün/green	Ausgang 1, Zugschlussbeleuchtung in Fahrtrichtung vorwärts Output 1, train rear lighting when direction of travel is forwards
17	LS/B		Lautsprecher Anschluss B/Loudspeaker connection B
18	AUX2	violett/purple	Ausgang 2, Zugschlussbeleuchtung in Fahrtrichtung rückwärts Output 2, train rear lighting when direction of travel is backwards

## Triebfahrzeuge mit Schnittstelle PluX12 / Drive vehicles with interface PluX12

### Einbaubeispiel Diesellokomotive BR 245 / Installation diesel locomotive class 245:

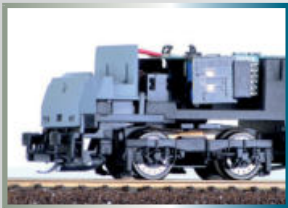

Entstörersatz eingebaut /  
Installed interference sup-  
pression set



Schnittstelle / Interface

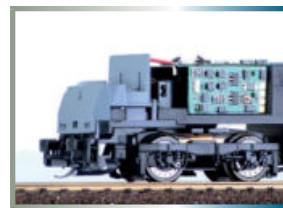

Decoder eingebaut /  
Installed decoder



Decoder PluX 12 NEM 658  
(für BR 189, TRAXX, Taurus)  
Decoder PluX12, NEM 658  
(15,0 x 8,6 x 2,4)\*

Art.-Nr: 66034 UVP in €: 31,80

### Erweiterte Funktionen der PluX12-Schnittstelle bei Einsatz eines PluX12-Decoders / Extended functions of the PluX12 interface when using a PluX12-Decoders:

z. B. je nach Modell

- Rote Schlusslichter separat ausschaltbar
- Rangierlicht: Spitzenlichter an beiden Seiten zugleich einschaltbar
- Fernlicht separat schaltbar

Weitere Informationen, auch zum Nachrüsten für Sound, entnehmen Sie bitte der jeweiligen Bedienungsanleitung der einzelnen Lokomotiven.

e. g. depending on model

- Red rear lights can be switched off separately
- Shunting light: Top lights at both sides can be switched on at the same time
- Long-distance light can be switched separately

Please gather further information, also regarding retrofitting for sound, from the respective operating instructions of the individual locomotives.



Decoder PluX12 NEM 658  
(außer BR 189, TRAXX, Taurus)  
Decoder PluX12, NEM 658  
(15,0 x 8,6 x 2,4)\*

Art.-Nr: 66035 UVP in €: 31,80

### Einbaubeispiel Diesellokomotive BR 245 / Installation diesel locomotive class 245:



6-poliger Adapter eingebaut /  
Adapter 6 pole installed



6-poliger Decoder eingebaut /  
Decoder 6 pole installed

Mit sechspoligen Decodern ist der volle Funktionsumfang, den die Leiterplatte bietet nicht erreichbar, da den Decodern die erforderlichen zusätzlichen Funktionen fehlen.

The full range of functions offered by the circuit board is not available using 6-pole decoders due to the fact the decoders lack the necessary additional functions.



## Schnittstelle Next18/Next18S nach NEM 662/Interface Next18/Next18S to NEM 662:



PIN-Belegung Next18/Next18S/ PIN assignment Next18/Next18S		
Next18/ Next18S Pin	Name/Name	Beschreibung/Description
1	Stromabnahme rechts	Stromabnahme rechts (in Fahrtrichtung vorwärts), zur Erhöhung der Strombelastbarkeit werden 2 Kontakte benutzt / Electric current right (direction of travel is forward)
2	Motor +	Motoranschluss Plus (mit Stromabnahme rechts verbunden) Plus motor connection (connected with electric current right)
3	AUX1	Ausgang 1, Zugschlussbeleuchtung in Fahrtrichtung vorwärts Output 1, train rear lighting when direction of travel is forwards
4	AUX3 / Zugbus-Takt	Funktionsausgang 3 (Logikpegel, kein Leistungsausgang) oder Zugbus-Takt (Logikpegel) Function output 3
5	GND	Decoder Minus nach Gleichrichter, zur Erhöhung der Strombelastbarkeit werden 2 Kontakte benutzt / Minus decoder, connector to rectifier
6	U+	Decoder Plus nach Gleichrichter / Plus decoder, connector to rectifier
7	AUX6 / LSB	Ausgang 6 / Lautsprecher / Output 6 / Speaker
8	F0_f	Licht Fahrtrichtung vorwärts/Light when the direction of travel is forwards
9	Stromabnahme links	Stromabnahme links (in Fahrtrichtung vorwärts), zur Erhöhung der Strombelastbarkeit werden 2 Kontakte benutzt / Electric current left (direction of travel is forward)
10	Stromabnahme links	Stromabnahme links (in Fahrtrichtung vorwärts), zur Erhöhung der Strombelastbarkeit werden 2 Kontakte benutzt / Electric current left (direction of travel is forward)
11	Motor -	Motoranschluss Minus (mit Stromabnahme links verbunden) Minus motor connection (connected with electric current left)
12	AUX2	Ausgang 2, Zugschlussbeleuchtung in Fahrtrichtung rückwärts Output 2, train rear lighting when direction of travel is backwards
13	AUX4 / Zugbus-Daten	Funktionsausgang 4 (Logikpegel, kein Leistungsausgang) oder Zugbus-Daten (Logikpegel) Function output 4
14	GND	Decoder Minus nach Gleichrichter, zur Erhöhung der Strombelastbarkeit werden 2 Kontakte benutzt / Minus decoder, connector to rectifier
15	U+	Decoder Plus nach Gleichrichter / Plus decoder, connector to rectifier
16	AUX5 / LSB	Ausgang 5 / Lautsprecher / Output 5 / Speaker
17	F0_r	Licht Fahrtrichtung rückwärts/Light when the direction of travel is backwards
18	Stromabnahme rechts	Stromabnahme rechts (in Fahrtrichtung vorwärts), zur Erhöhung der Strombelastbarkeit werden 2 Kontakte benutzt / Electric current right (direction of travel is forward)

## Triebfahrzeuge mit Schnittstelle Next18 / Drive vehicles with interface Next18

Einbaubeispiel Diesellokomotive BR 110 / Installation diesel locomotive class 110:

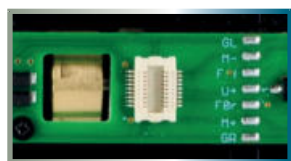
Entstörersatz eingebaut /  
Installed interference sup-  
pression set

Schnittstelle / Interface

Decoder eingebaut /  
Installed decoderDecoder Next18 NEM 662  
Decoder Next18, NEM 662  
(15,0 x 8,6 x 2,4)\*

Art.-Nr: 66036 UVP in €: 34,90

Durch eine symmetrische Anordnung der elektrischen Anschlüsse und durch entsprechende Bauraumbegrenzungen in den Fahrzeugen wird die Verdrehsicherheit des Next18 Decoders bzw. der Schutz vor fehlerhaftem Einbau gewährleistet.

Due to a symmetrical arrangement of the electrical connections and due to corresponding building space restrictions in the vehicles, the torsional resistance of the Next18 decoder or the protection from incorrect installation is guaranteed.

Digital-Komponenten in Kooperation mit Uhlenbrock Elektronik GmbH  
 Digital accessories in cooperation with Uhlenbrock Elektronik GmbH

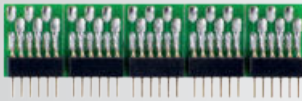

Schnittstellenstecker 6-polig  
 NEM 651 (5 Stück) für  
 Digitalisierung V36  
 insertion interface, NEM 651  
 for diesel loco class 36

Art.-Nr: 08914 UVP in €: 19,10



Kehrschleifenrelais  
 Reverse-loop relais

Art.-Nr: 66120 UVP in €: 21,10



Loconet Verteiler  
 Loconet distributor

Art.-Nr: 66588 UVP in €: 10,20



TILLIG Handregler DAISY II  
 TILLIG controller DAISY II

Art.-Nr: 66204 UVP in €: 157,90



Gleisbesetzmelder  
 Track detector

Art.-Nr: 66821 UVP in €: 27,70

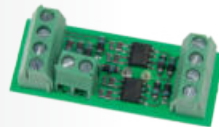

Polaritätstauscher  
 Polarity exchanger

Art.-Nr: 66824 UVP in €: 17,00



Booster Power 4  
 Booster power 4

Art.-Nr: 66825 UVP in €: 105,90



Magnetartikeldecoder  
 Magnet accessories decoder

Art.-Nr: 66835 UVP in €: 21,10



Schaltdecoder SD2  
 Switching decoder SD2

Art.-Nr: 66836 UVP in €: 27,70



Schaltdecoder SD1  
 Switching decoder SD1

Art.-Nr: 66837 UVP in €: 25,60



LocoNet Schaltmodul  
 LocoNet switching module

Art.-Nr: 66838 UVP in €: 79,80



USB-Loconet Adapter  
 (mitSoftware)  
 USB-Loconet adapter (with  
 software)

Art.-Nr: 66844 UVP in €: 94,60





Soundbaustein für BR 189 (Lautsprecher und Soundkapsel), ermöglicht beim Einsatz eines PluX12-Decoders (im Digitalbetrieb die Wiedergabe der Typhontöne der Lok (15,0 x 11 x 3,5)\*

Sound module for BR 189 (loudspeaker and sound capsule) enables the reproduction of the locomotive's typhon tones when using a PluX12 decoder in the digital mode (15,0 x 11 x 3,5)\*

Art.-Nr: 66050 A UVP in €: 19,10



Soundbaustein für Dieselloks mit PluX12-Schnittstelle (BR 118, 119, 218, 220, NoHAB), ermöglicht im Digitalbetrieb die Wiedergabe von Lokgeräuschen bei Anschluss eines Sounddecoders an der SUSI-Schnittstelle des PluX12-Decoders (15,0 x 11 x 3,5)\*

Sound module for modified diesel locomotives with PluX12 interface (BR 118, 119, 218, 220, NoHAB) (15,0 x 11 x 3,5)\*

Art.-Nr: 66051 UVP in €: 19,10

Diese Soundbausteine (66050, 66051) enthalten keinen Decoder. / These sound modules (66050, 66051) don't contain a decoder.



beinhaltet:

- Soundbox
- Lautsprecher mit Resonanzkörper
- Sounddecoder E94 (Fa. Uhlenbrock)

Content:

- Soundbox
- Speaker
- Sounddecoder E94 (Fa. Uhlenbrock)

Soundbaustein E 94  
Sound module class 94  
(15,0 x 11 x 6,8)\*

Art.-Nr.: 66053 UVP in €: 97,50

Soundvorbereitung Triebfahrzeuge (Beispiel BR 156/252) / Preparation of sound for the drive vehicles (example class 156/252)

Viele TILLIG Triebfahrzeuge, besonders Neukonstruktionen, sind mittlerweile für die Nachrüstung mit Soundmodulen ausgestattet. Dabei wird besonders auf den Platz für die Unterbringung des Lautsprechers geachtet. Dieser wird, dort wo es möglich ist, leicht zugänglich vorgesehen, um ein Nachrüsten so einfach wie möglich zu gestalten. Weitere Hinweise entnehmen Sie bitte der jeweiligen Bedienungsanleitung.

Many TILLIG drive vehicles, especially the new designs, are now equipped with sound modules for retrofitting. Particular attention is paid to the space required for the accommodation of the loudspeaker here. Where possible this should be easily accessible to make retrofitting as simple as possible. Please refer to the respective operating instructions for further instructions.

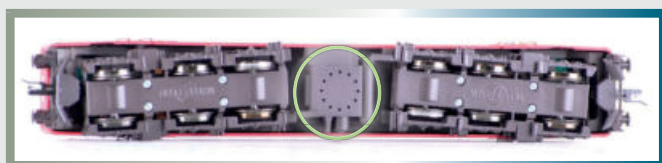

Aufnahme für Lautsprecher / Part for speaker

Geöffnete Aufnahme für Lautsprecher / Opened part for speaker

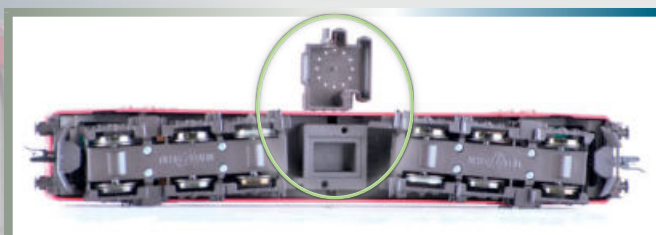
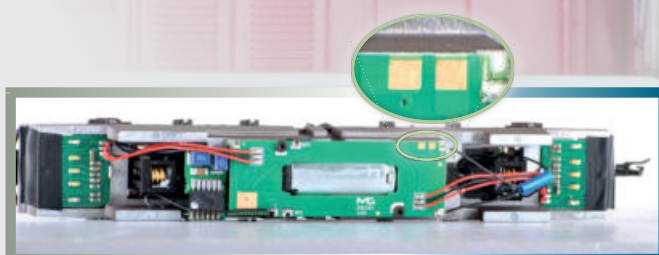

Lötunkte für Anschluss Lautsprecher / Soldering points for connection of speaker



# 1:120 – TT

## DIE „GOLDENE“ MITTE

## the „golden“ middle

**Unser Bettungsgleissystem – Der ideale Einstieg in die Welt der TT-Modelleisenbahn**  
**Our Bedding track system – The best start into the world of model railways**

Das TILLIG Bettungsgleissystem vereint eine einfache, kinderleichte Handhabung, eine umfangreiche Auswahl verschiedener Gleiselemente sowie hohe Ansprüche an Funktionalität und Optik in einem Gleissystem.

Das Bettungsgleissystem enthält ein integriertes Schotterbett, welches den Gleiselementen ein vorbildgerechtes Aussehen verleiht. Weichenantriebe können ganz einfach „im Schotterbett“ unter der Weiche montiert werden. Die Geometrie des Bettungsgleissystem ist so gewählt, dass es sich komplett mit dem TT-Modellgleissystem kombinieren lässt. So können Sie beide TT-Gleissysteme zusammen auf Ihrer Anlage nutzen. Seit 2015 bieten wir das Bettungsgleissystem in zwei unterschiedlichen Farbgebungen (grau und braun; Ausnahme Gleiserweiterungen) an. Somit haben Sie noch mehr Variationsmöglichkeiten.

Mit neuen Gleiselementen befindet sich das Bettungsgleissystem im Ausbau.

Seit Ende 2019 stehen Ihnen eine neue Doppelkreuzungsweiche (siehe S. 207) sowie der zusätzliche Radius 3 (siehe S. 207) zur Verfügung.

The TILLIG bedding track system combines simple, fool-proof handling, an extensive selection of different track elements, and high functionality and optical standards into a track system.

The bedding track system contains an integrated ballast bed which gives the track elements a realistic appearance. Point mechanisms (see p. 211) can easily be installed "in the ballast bed" under the points. The geometry of the bedding track system has been selected such that it can be fully combined with the TT model track system. You can thus use both TT track systems together in your set-up. Since 2015, we have offered the bedding track system in two different colours (grey and brown; with the exception of track add-ons). As a result, you have even more possible variations.

With new track elements, the bedding track system is being upgraded.

Since the end of 2019 you will have a new double slip points (see page 207) as well as the additional radius 3 (see page 207) available.

„Unijoiner“<sup>®</sup> ist ein Warenzeichen von Kato.  
„Unijoiner“ is a trade mark of Kato.



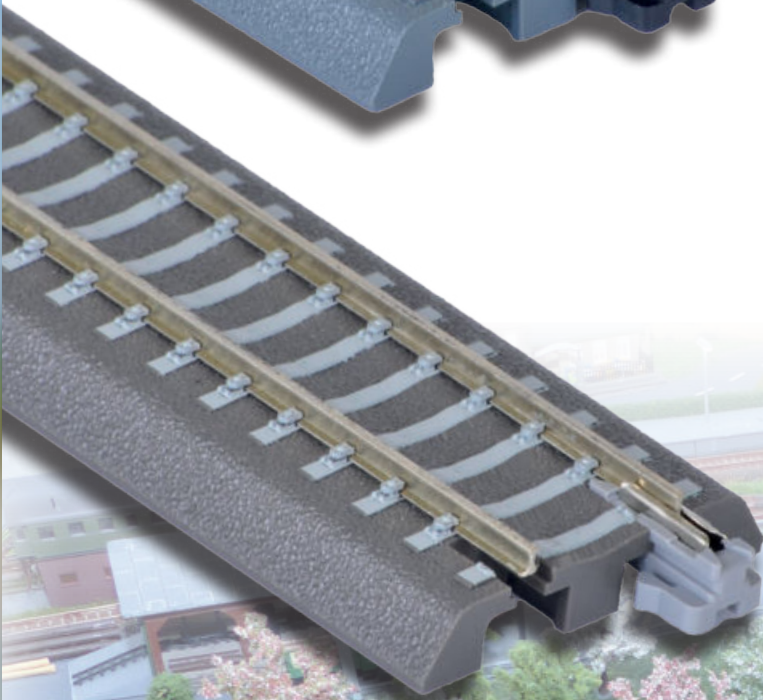
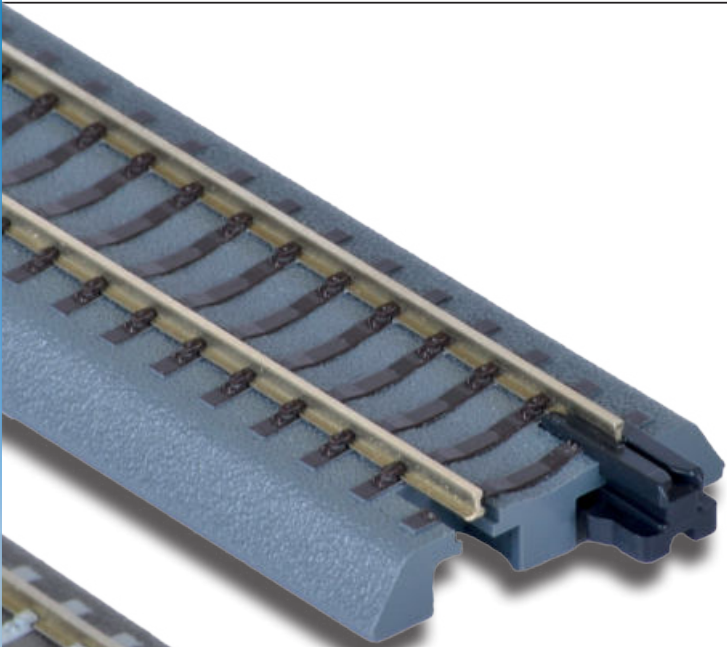

## Die Vorteile auf einen Blick:

- Kinderleicht, stabil und robust
- Sichere Verbindung der Gleiselemente:  
Ein „Klick“ – und fertig!
- Weichenantriebe sind nicht sichtbar
- Hervorragend geeignet für Gleisanlagen zum häufigen Auf- und Abbau sowie für Vitrinen
- Einsatz auf jedem Untergrund (Teppich, Tisch usw.) möglich
- Kompatibilität zum Modellgleis (unter Verwendung von Modellgleis-Schienenverbindern; dabei bitte den Höhenausgleich durch entsprechenden Unterbau des Modellgleises beachten)

## Advantages at a glance:

- it is child´s play to use, robust
- certain connection between track elements one „click“ – and ready
- point mechanism is invisible
- eminent suited to set up and dismantle tracks often
- can be used for every underground
- compatible with TT-model track (using rail joiner of model track; please note to adapt the difference in height)

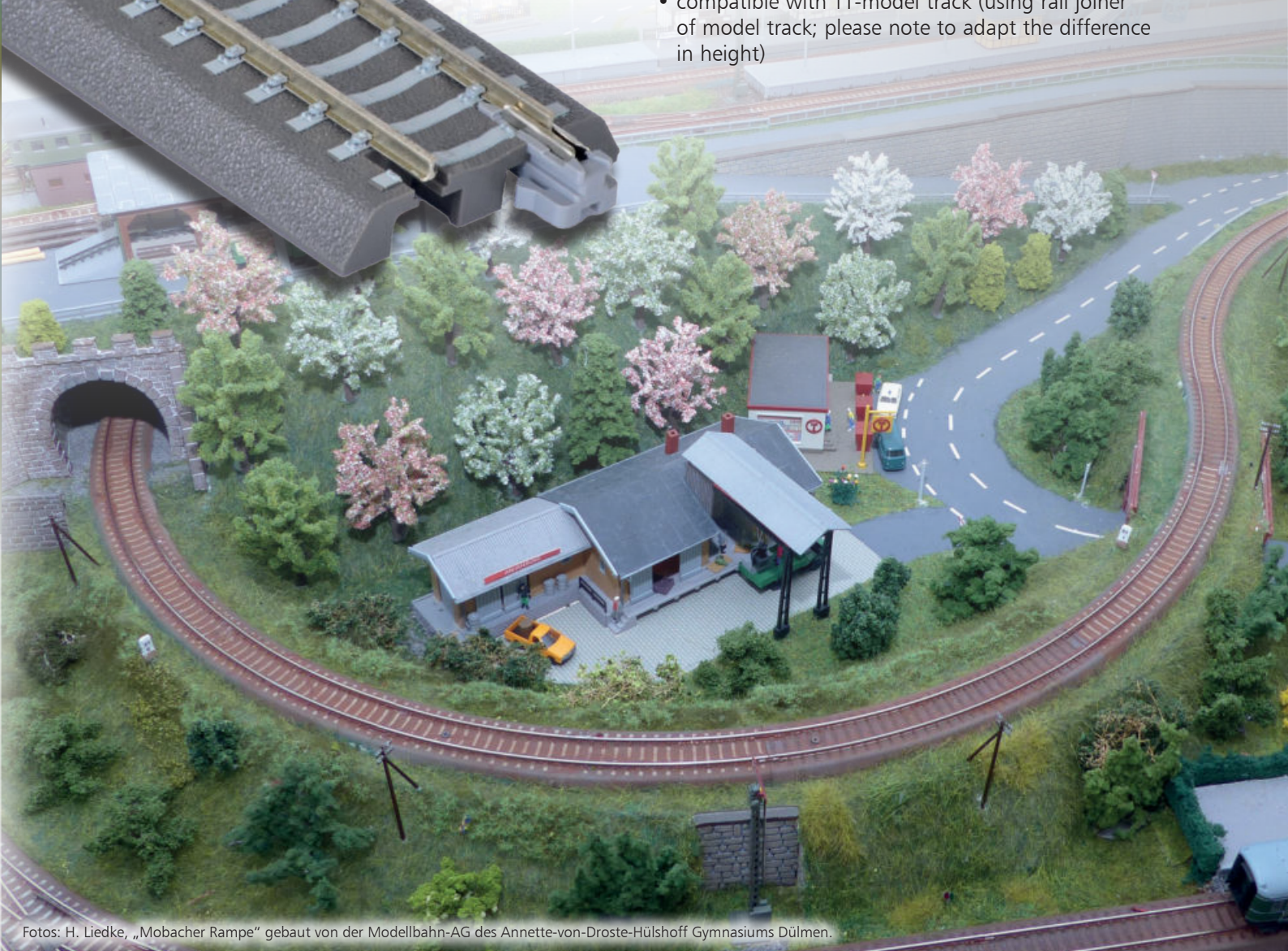

Fotos: H. Liedke, „Mobacher Rampe“ gebaut von der Modellbahn-AG des Annette-von-Droste-Hülshoff Gymnasiums Dülmen.



## Gerade Gleise / Straight track

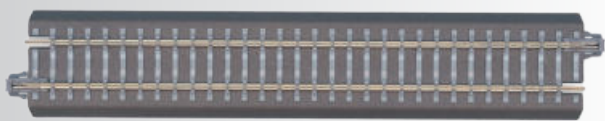

**BG 1: Gerades Gleis, 166 mm**  
BG 1: Straight track, 166 mm

Art.-Nr: 83701	UVP in €: 2,40	grau
Art.-Nr: 83712	UVP in €: 2,40	braun

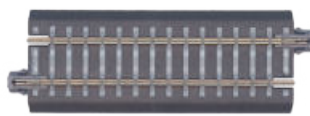

**BG 2: Gerades Gleis, 83 mm**  
BG 2: Straight track, 83 mm

Art.-Nr: 83702	UVP in €: 2,30	grau
Art.-Nr: 83713	UVP in €: 2,30	braun

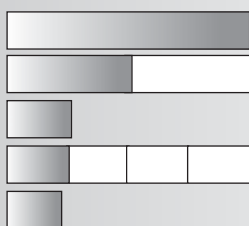

G 1 = 166,0 mm

G 2 = 83,0 mm

G 3 = 43,0 mm

G 4 = 41,5 mm

G 5 = 36,5 mm



**BG 4: Gerades Gleis, 41,5 mm**  
BG 4: Straight track, 41,5 mm

Art.-Nr: 83703	UVP in €: 2,20	grau
Art.-Nr: 83715	UVP in €: 2,20	braun



**BG 5: Gerades Gleis, 36,5 mm**  
BG 5: Straight track, 36,5 mm

Art.-Nr: 83704	UVP in €: 2,20	grau
Art.-Nr: 83716	UVP in €: 2,20	braun



**BG 3: Gerades Gleis, 43 mm**  
BG 3: Straight track, 43 mm

Art.-Nr: 83705	UVP in €: 2,20	grau
Art.-Nr: 83714	UVP in €: 2,20	braun

## Gebogene Gleise / Curved track



**BR 11: Gebogenes Gleis, R 310 mm/30°**  
BR 11: Curved track, R 310 mm/30°

Art.-Nr: 83709	UVP in €: 3,00	grau
Art.-Nr: 83719	UVP in €: 3,00	braun



**BR 21: Gebogenes Gleis, R 353 mm/30°**  
BR 21: Curved track, R 353 mm/30°

Art.-Nr: 83706	UVP in €: 3,00	grau
Art.-Nr: 83717	UVP in €: 3,00	braun



**BR 12: Gebogenes Gleis, R 310 mm/15°**  
BR 12: Curved track, R 310 mm/15°

Art.-Nr: 83710	UVP in €: 2,40	grau
Art.-Nr: 83720	UVP in €: 2,40	braun



**BR 22: Gebogenes Gleis, R 353 mm/15°**  
BR 22: Curved track, R 353 mm/15°

Art.-Nr: 83707	UVP in €: 2,40	grau
Art.-Nr: 83718	UVP in €: 2,40	braun





BR 31: Gebogenes Gleis, R 396 mm/30°  
BR 31: Curved track, R 396 mm/30°

Art.-Nr: 83770	UVP in €: 3,00	grau
Art.-Nr: 83780	UVP in €: 3,00	braun

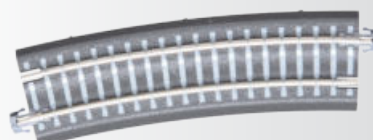

BR 32: Gebogenes Gleis, R 396 mm/15°  
BR 32: Curved track, R 396 mm/15°

Art.-Nr: 83771	UVP in €: 2,40	grau
Art.-Nr: 83781	UVP in €: 2,40	braun

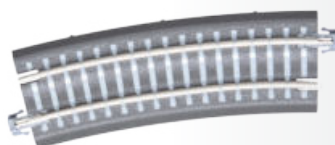

BR 3-ü: Gebogenes Gleis, R 346 mm Übergang  
BR 3-ü: Curved track, R 346 mm crossing

Art.-Nr: 83772	UVP in €: 2,20	grau
Art.-Nr: 83782	UVP in €: 2,20	braun

### Kreuzung / Crossing

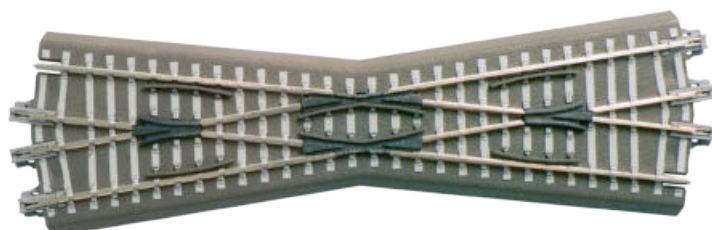

BK 1: Kreuzung, 15°  
BK 1: Crossing, 15°

Art.-Nr: 83760	UVP in €: 30,80	grau
Art.-Nr: 83761	UVP in €: 30,80	braun

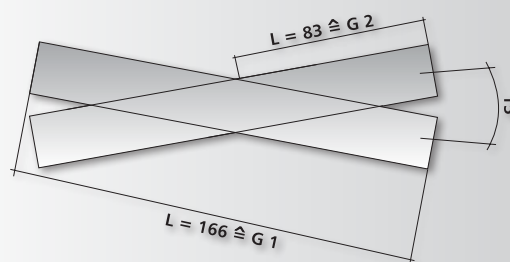

### Doppelkreuzungsweiche / Double slip points

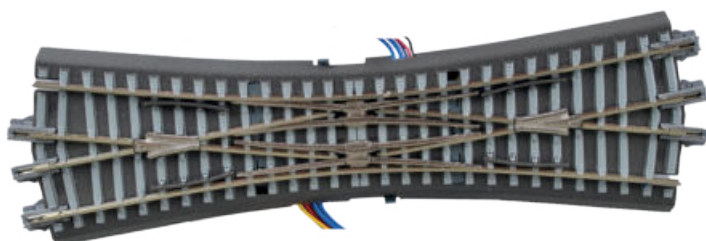

Doppelkreuzungsweiche mit Antrieb  
Double slip points with operating gear

Art.-Nr.: 83790	grau	UVP in €: 91,50
Art.-Nr.: 83791	braun	UVP in €: 91,50

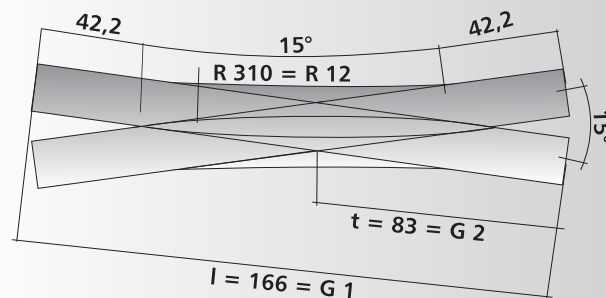

Doppelkreuzungsweiche ohne Antrieb  
Double slip points without operating gear

Art.-Nr.: 83792	grau (o. Abb.)	UVP in €: 54,90
Art.-Nr.: 83793	braun (o. Abb.)	UVP in €: 54,90

## Einfache Weichen Straight points

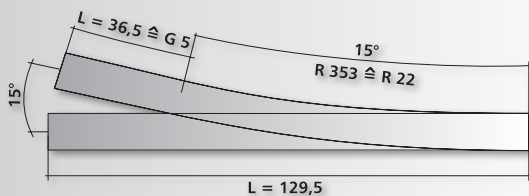
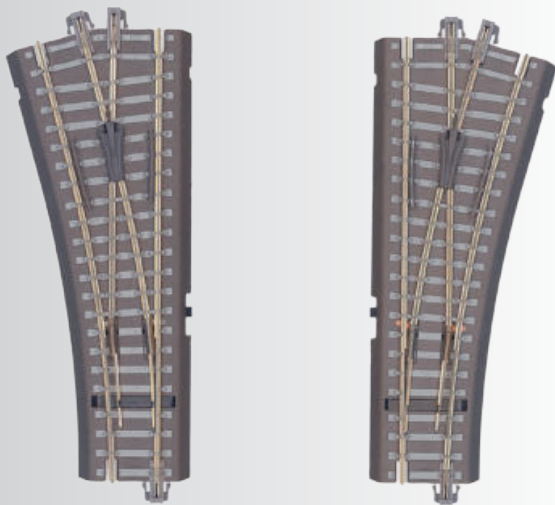

**BW, links 15°, mit Handantrieb**  
 BW, left, 15°, with hand drive

Art.-Nr.: 83817	grau	UVP in €: 17,60
Art.-Nr.: 83821	braun	UVP in €: 17,60

**BW, rechts 15°, mit Handantrieb**  
 BW, right, 15°, with hand drive

Art.-Nr.: 83816	grau	UVP in €: 17,60
Art.-Nr.: 83820	braun	UVP in €: 17,60

## Innenbogenweichen Inside curved points

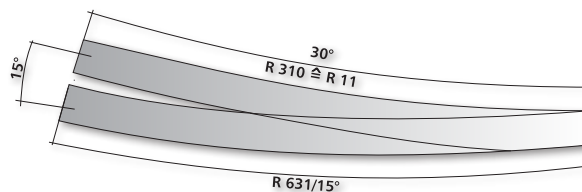
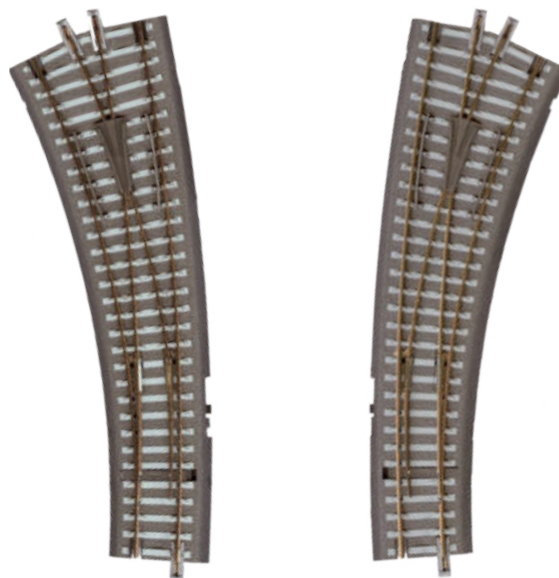

**IBW, links 15°, mit Handantrieb**  
 IBW, left, 15° with hand drive

Art.-Nr.: 83862	grau	UVP in €: 22,50
Art.-Nr.: 83864	braun	UVP in €: 22,50

**IBW, rechts 15°, mit Handantrieb**  
 IBW, right, 15° with hand drive

Art.-Nr.: 83861	grau	UVP in €: 22,50
Art.-Nr.: 83863	braun	UVP in €: 22,50



Foto: Udo Giese



## Pass-Stücke / Compatible units

Die Pass-Stücke haben jeweils eine Aussparung in der Bettung auf der rechten bzw. linken Seite. Ein Pass-Stück wird an einem der beiden abzweigenden Gleise direkt hinter der Weiche benötigt.

The compatible units have a cut-out in bedding on the right/left side. A compatible unit is required at one of the two branched tracks directly behind the points.

### Hinweis / Note:

Im Bedarfsfall sind die werksseitig angebrachten Schienenverbinder zu entfernen bzw. umzustecken. / You can remove or change the position of the rail joiners which are mounted by the factory.



BR 12-22kre: Gebogenes Pass-Stück, rechts, R 310 – 353 mm/15°  
BR 12-22kre: Curved compatible unit, right, R 310 – 353 mm/15°

BR 22kre: Gebogenes Pass-Stück, rechts, R 353 mm/15°  
BR 22kre: Curved compatible unit, right, R 353 mm/15°

BR 22kli: Gebogenes Pass-Stück, links, R 353 mm/15°  
BR 22kli: Curved compatible unit, left, R 353 mm/15°

BR 12-22kli: Gebogenes Pass-Stück, links, R 310 – 353 mm/15°  
BR 12-22kli: Curved compatible unit, left, R 310 – 353 mm/15°

Art.-Nr.: 83725 grau UVP in €: 2,40  
Art.-Nr.: 83731 braun UVP in €: 2,40

Art.-Nr.: 83723 grau UVP in €: 2,40  
Art.-Nr.: 83729 braun UVP in €: 2,40

Art.-Nr.: 83724 grau UVP in €: 2,40  
Art.-Nr.: 83730 braun UVP in €: 2,40

Art.-Nr.: 83726 grau UVP in €: 2,40  
Art.-Nr.: 83732 braun UVP in €: 2,40



BG 5: Pass-Stück, kre  
BG 5: Compatible unit, kre  
Art.-Nr.: 83721 grau UVP in €: 1,50  
Art.-Nr.: 83727 braun UVP in €: 1,50



BG 5: Pass-Stück, kli  
BG 5: Compatible unit, kli  
Art.-Nr.: 83722 grau UVP in €: 1,50  
Art.-Nr.: 83728 braun UVP in €: 1,50



BR 11-32kre: Gebogenes Pass-Stück, rechts, R 396 mm/30°  
BR 11-32kre: Curved compatible unit, right, R 396 mm/30°

Art.-Nr.: 83773 grau UVP in €: 3,00  
Art.-Nr.: 83783 braun UVP in €: 3,00



BR 11-32kli: Gebogenes Pass-Stück, links, R 396 mm/30°  
BR 11-32kli: Curved compatible unit, left, R 396 mm/30°

Art.-Nr.: 83774 grau UVP in €: 3,00  
Art.-Nr.: 83784 braun UVP in €: 3,00



BG3-BR12kre: Gebogenes Pass-Stück, rechts, R 353 mm/15°  
BG3-BR12kre: Curved compatible unit, right, R 353 mm/15°

Art.-Nr.: 83775 grau UVP in €: 2,40  
Art.-Nr.: 83785 braun UVP in €: 2,40

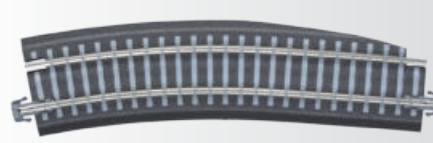

BG3-BR12kli: Gebogenes Pass-Stück, links, R 353 mm/15°  
BG3-BR12kli: Curved compatible unit, left, R 353 mm/15°

Art.-Nr.: 83776 grau UVP in €: 2,40  
Art.-Nr.: 83786 braun UVP in €: 2,40





Foto. U. Giese



## Entkupplungsgleis / Uncoupling track

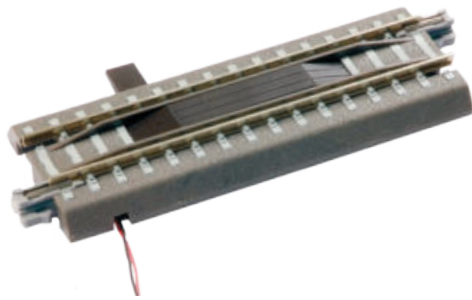

Entkupplungsgleis, 83 mm, elektromotorisch  
Uncoupling track, 83 mm, electromotive

Art.-Nr: 83801	UVP in €: 31,80	grau
Art.-Nr: 83802	UVP in €: 31,80	braun

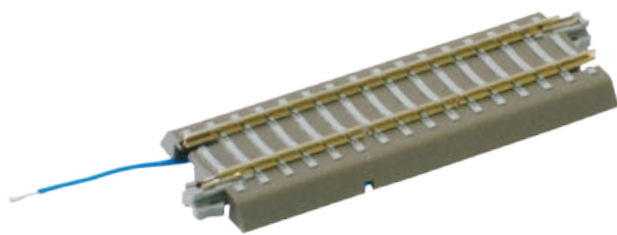

Schaltgleis, 83 mm  
(geeignet für Pendelzugsteuerung mit TFi2)  
Switching track 83 mm  
(for automated shuttle train control by TFi2)

Art.-Nr: 83758	UVP in €: 11,20	grau
Art.-Nr: 83759	UVP in €: 11,20	braun

## Gleiszubehör / Track accessories

Halbe Schienenverbinder für Bettungsweiche  
Half rail joiners for roadbed points

Art.-Nr: 396942	UVP in €: 0,80	grau
Art.-Nr: 396943	UVP in €: 0,80	braun

Isolierschienenverbinder (Beutel à 20 Stück)  
Isolated rail joiners (bag of 20)

Art.-Nr: 83952	UVP in €: 4,10	grau
Art.-Nr: 83955	UVP in €: 4,10	braun

Bettungsgleis-Schienenverbinder (Beutel à 20 Stück)  
Bedding track rail joiners (bag of 20)

Art.-Nr: 83950	UVP in €: 7,50	grau
Art.-Nr: 83953	UVP in €: 7,50	braun

Schienenverbinder mit Anschlusselement  
(Beutel à 10 Stück)  
Rail joiners with connector

Art.-Nr: 83951	UVP in €: 8,80	grau
Art.-Nr: 83954	UVP in €: 8,80	braun

Schotterabschluss (Beutel à 4 Stück)  
Gravel terminal (bag of 4)

Art.-Nr: 83961	UVP in €: 3,60	grau
Art.-Nr: 83963	UVP in €: 3,60	braun



Prellbock mit Gleisstück 43 mm  
Buffer stop with track 43 mm



Art.-Nr: 83700	UVP in €: 6,60	grau
Art.-Nr: 83711	UVP in €: 6,60	braun

BA 1: Gerades Anschlussgleis mit Entstörkondensator, 166 mm (für Analogbetrieb, bei Digitalbetrieb Entstörkondensator entfernen), Anschlusskabel mit Kabelsteckhülsen unter der Bettung steckbar.

BA 1: Sidings with anti-interference capacitors, 166 mm (for analogue operation, remove the anti-interference capacitor during digital operation), power cable that can be connected with the cable push-on contact under the roadbeds.

Art.-Nr: 83740 (ohne Abb.)	UVP in €: 5,50	grau
Art.-Nr: 83741 (ohne Abb.)	UVP in €: 5,50	braun

Mini-Holzschrauben, zur Befestigung von Bettungs-Gleismaterial 1,4 x 15 mm  
(Beutel / 100 Stück)



Mini wooden screws for the attachment of roadbed track material 1.4 x 15 mm (bag / 100 pcs.)

Art.-Nr.: 08976	UVP in €: 10,30
-----------------	-----------------

Elektrischer Weichenantrieb, zum Nachrüsten der Handweichen, Art. 83816 / 83817, 83861 / 83862  
Electric point mechanism, for the retrofitting of the manual points, product no. 83816 / 83817, 83861 / 83862



Art.-Nr.: 83960	UVP in €: 17,60
-----------------	-----------------

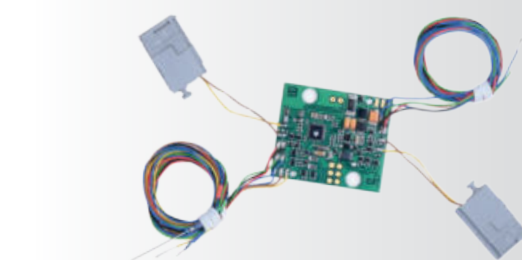

Weichenantrieb für DKW Bettungsgleis  
Art. 83792/83793 (in Kooperation mit Viessmann Modellspielwaren GmbH)  
Operating gear for double slip points bedding track product no. 83792/83793 (in Cooperation with Viessmann Modellspielwaren GmbH)

Art.-Nr.: 08335	UVP in €: 39,90
-----------------	-----------------





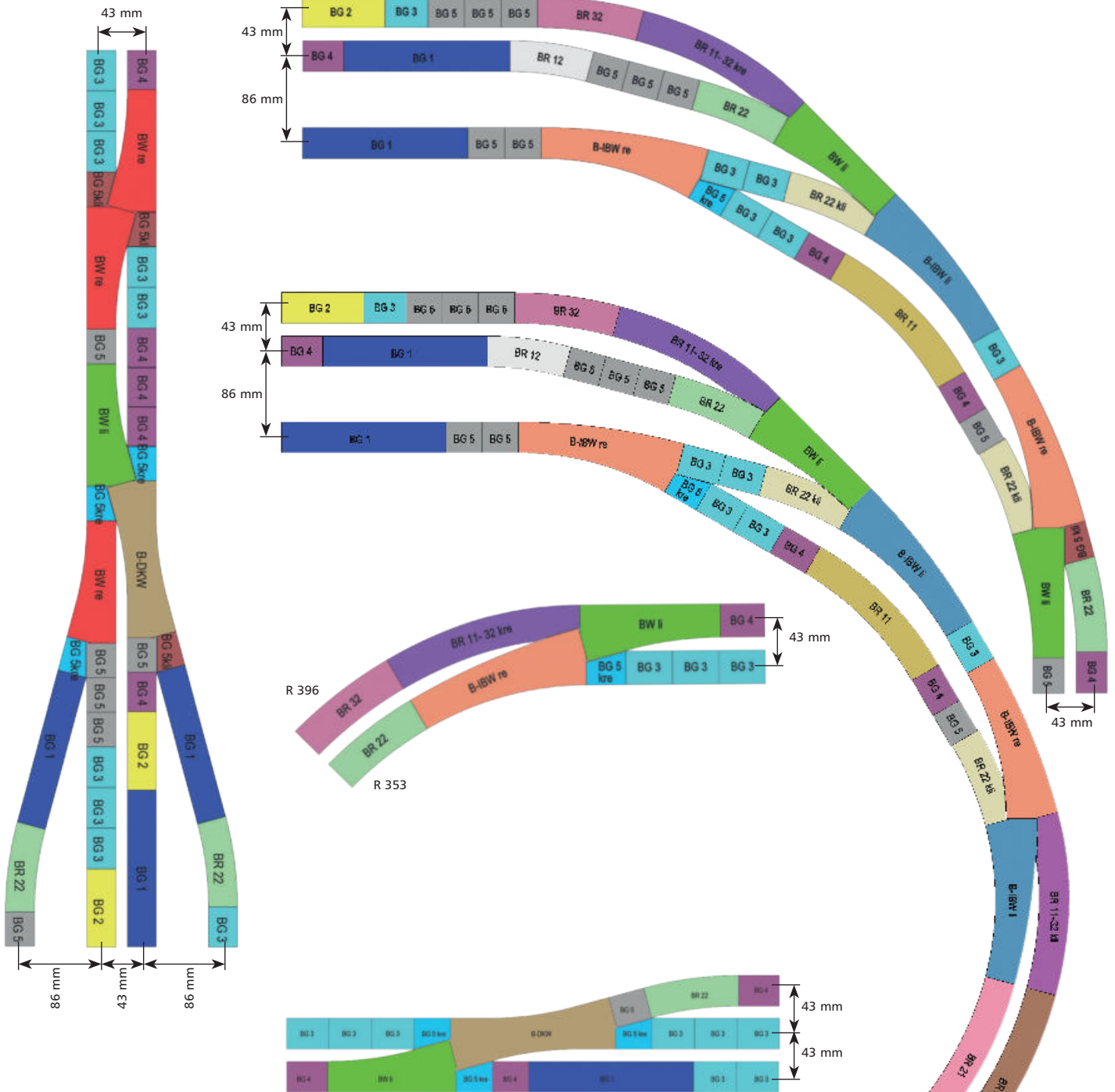

## Legende / legend:

	grau / braun
BG 1	Art.-Nr: 83701 / 83712
BG 2	Art.-Nr: 83702 / 83713
BG 3	Art.-Nr: 83705 / 83714
BG 4	Art.-Nr: 83703 / 83715
BG 5	Art.-Nr: 83704 / 83716
BG 5 kre	Art.-Nr: 83721 / 83727
BG 5 kli	Art.-Nr: 83722 / 83728
BR 11	Art.-Nr: 83709 / 83719
BR 12	Art.-Nr: 83710 / 83720
BR 21	Art.-Nr: 83706 / 83717
BR 22	Art.-Nr: 83707 / 83718
BR 12-22 kre	Art.-Nr: 83725 / 83731
BR 12-22 kli	Art.-Nr: 83726 / 83732
BR 22 kre	Art.-Nr: 83723 / 83729
BR 22 kli	Art.-Nr: 83724 / 83730
BR 31	Art.-Nr: 83770 / 83780
BR 32	Art.-Nr: 83771 / 83781
BR3-ü	Art.-Nr: 83772 / 83782
BR 11-32kre	Art.-Nr: 83773 / 83783
BR 11-32kli	Art.-Nr: 83774 / 83784
BG3-BR12kre	Art.-Nr: 83775 / 83785
BG3-BR12kli	Art.-Nr: 83776 / 83786

grau / braun	grau / braun
BW re	Art.-Nr: 83816 / 83820
BW li	Art.-Nr: 83817 / 83821
B-BW re	Art.-Nr: 83861 / 83863
B-BW li	Art.-Nr: 83862 / 83864
BK 1	Art.-Nr: 83760 / 83761
B-DKW	Art.-Nr: 83790 / 83791

## Das TT-Modellgleissystem

Unser TT-Modell-Gleissystem mit 2,07 mm hohen Schienenprofilen aus Neusilber entspricht den heutigen hohen Qualitätsansprüchen an ein modernes Modellbahn-Gleis. Es lehnt sich im Äußeren stark an das Vorbild an. Für den anspruchsvollen Gleisbau stehen Ihnen neben blanken auch brünierte Schienenprofile zur Verfügung, die ein vorbildnahes Erscheinungsbild ergeben.

Für den Bau Ihrer Weichenstraßen können Sie zwischen Weichen verschiedener Herzstückwinkel wählen, von platzsparenden 15°-Weichen bis hin zu eleganten schlanken Weichen mit einem Herzstückwinkel von 12° und federnden Weichenzungen. Neben einfachen Weichen erhalten Sie zahlreiche weitere Formen wie Innenbogen-, Außenbogen- und Doppelkreuzungsweichen, doppelte Gleisverbindungen oder unsere Dreiwegeweiche. Zusätzlich zu den angebotenen Gleisradien lässt sich jeder beliebige Radius mit Flexgleis realisieren. Hier ist für den ernsthaften Modellbahner die Auswahl verschiedener Schwellenarten möglich: Die allgemein

übliche Holzschwelle, eine Stahlschwelle, die in der Epoche II weitläufig eingeführt war und bis zum Einsatz der dritten angebotenen Schwellenart, der Betonschwelle, im Gleisbau eingesetzt wurde. Somit ist mit unserem Modell-Gleissystem ein umfassendes Angebot gegeben, um eine dem Vorbild entsprechende Strecke aufzubauen. Dem Individualisten werden fast alle Gleiselemente auch als Bausatz angeboten. Da bei diesen aufwendiges Löt-, Kleben und Profilverbindungen entfällt, geht der Selbstbau schnell und problemlos von der Hand. Diese Art der Gleisverlegung gestattet bei Verwendung von Flexstegweichen-Bausätzen (Art. 83420, 83421, 83426, 83427) eine sehr individuelle Gleisgeometrie und ist darüber hinaus auch preisbewusst.

Ergänzt wird unser Modell-Gleissystem schließlich durch unsere STYROSTONE®-Gleisbettung mit echtem Schottermaterial. Durch diese erhalten die Gleise auf schnelle und einfache Art ein Schotterbett, ohne dass ein aufwendiges Einschottern per Hand notwendig wird.



Foto: E. Kermer



## The Advanced track system

Our TT model track system with 2.07 mm high rail profiles of nickel silver meets a high quality demand of modern model track. It looks like the original. For sophisticated track construction rail profiles both are available in nickel silver and browned to match the appearance of the original.

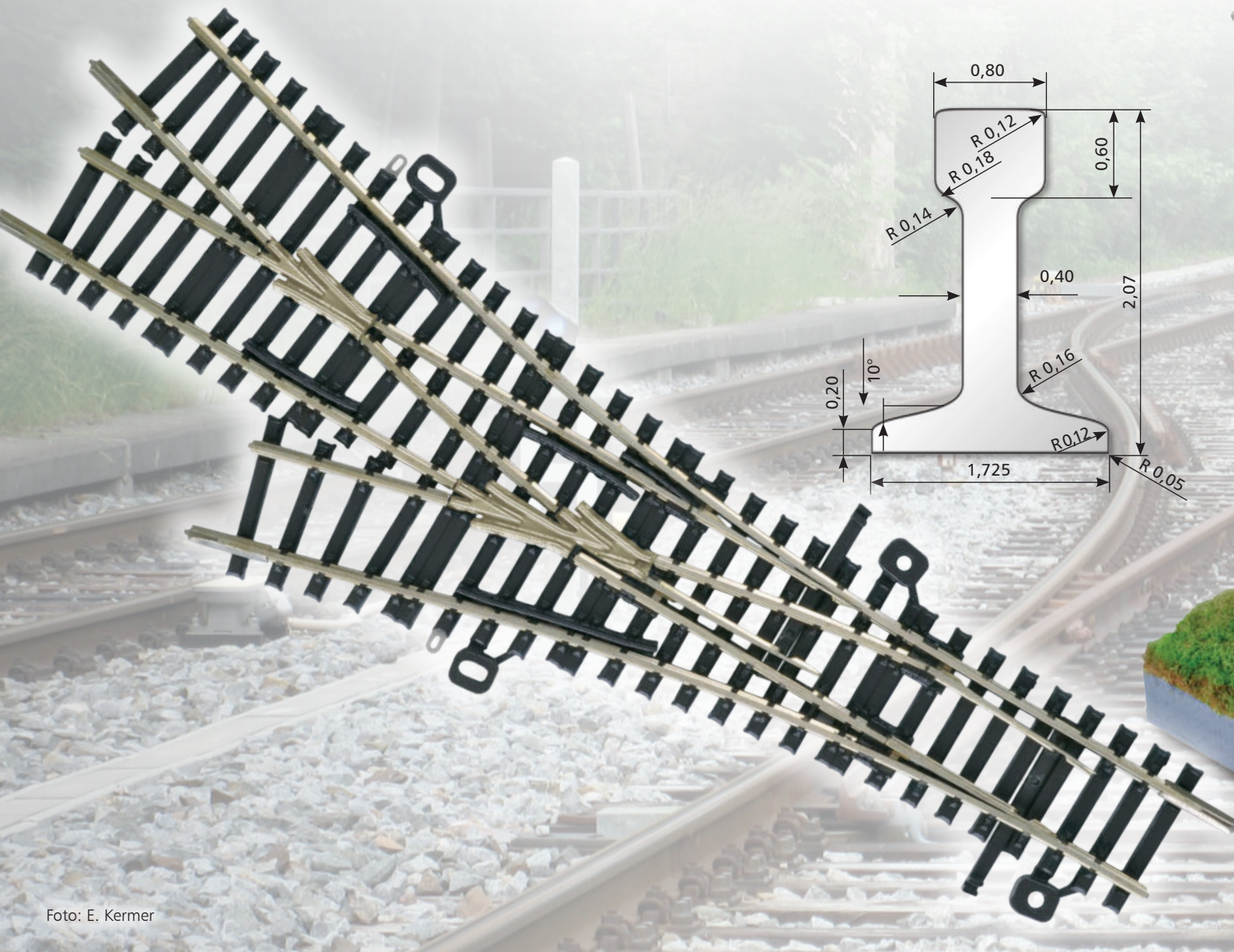
To design a set of points you have the choice between points with several frog angle, from space-saving 15° points to sharp and slim points with a frog angle of 12° and moveable blade. In addition to straight points you receive a lot of points like curved points, Y-points and slip points as well as doubled track connection (DGV). Additional to the offered track radii you can design any radius with flexible track. So the serious model railwayman can choose between different types of sleepers: the normal wooden-sleeper, the steel-sleeper which established in epoch II and was used in track construction until the third type of sleeper, the concrete-sleeper, was offered.

Therefore you receive with our model track system a comprehensive offer to design a track corresponding the original. The individualist is offered almost all track elements as a kit. Because gluing, soldering and nailing profiles is dropped it is easy and trouble-free to design it yourself. This way of track laying provides the opportunity to design an individual track geometry when using flexi-track and it is also low priced.

Our model track system is rounded off with STYROSTONE®-track bedding with real ballast. That is a fast and easy way to get a ballast bed for tracks, extensive manually ballasting is not necessary.

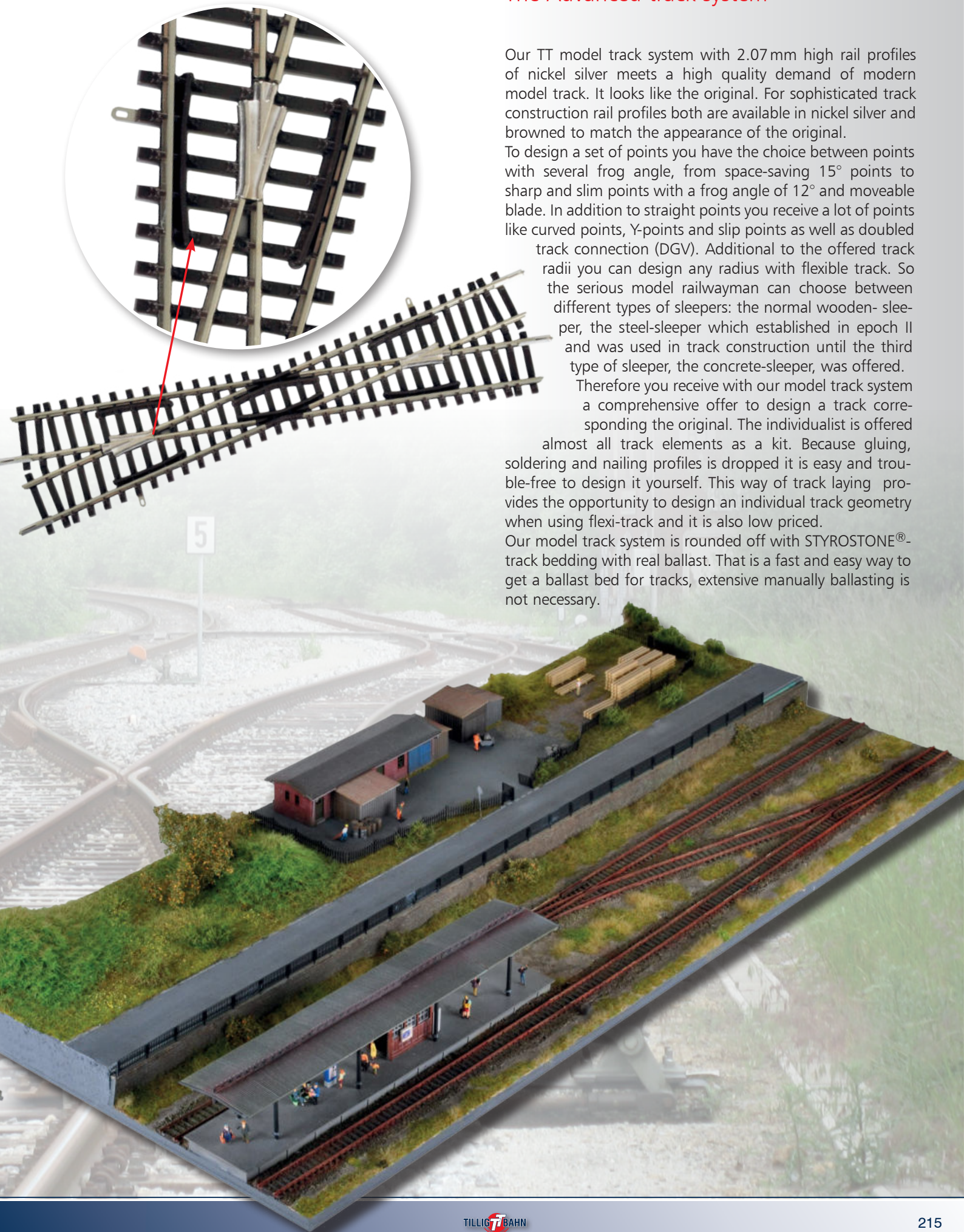

## Gerade Gleise / Straight tracks



G1: Gerades Gleis, 166mm  
G1: Straight track, 166mm

Art.-Nr: 83101 UVP in €: 2,10

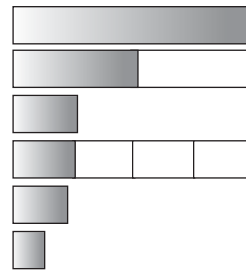

- G1 = 166,0mm
- G2 = 83,0mm
- G3 = 43,0mm
- G4 = 41,5mm
- G5 = 36,5mm
- G6 = 21,3mm



G2: Gerades Gleis, 83mm  
G2: Straight track, 83mm

Art.-Nr: 83102 UVP in €: 2,10



G3: Gerades Gleis, 43mm  
G3: Straight track, 43mm

Art.-Nr: 83105 UVP in €: 2,10



G4: Gerades Gleis, 41,5mm  
G4: Straight track, 41,5mm

Art.-Nr: 83103 UVP in €: 2,10



G5: Gerades Gleis, 36,5mm  
G5: Straight track, 36,5mm

Art.-Nr: 83104 UVP in €: 2,10



G6: Gerades Gleis, 21,3mm  
G6: Straight track, 21,3mm

Art.-Nr: 83120 UVP in €: 2,10



Übergangsgleis: Standardgleis/Modellgleis, 57mm  
Adapter track: Standard-/Advanced track system, 57mm

Art.-Nr: 83132 UVP in €: 2,60

Modulausgleichsstück, Länge 83,0mm – 88,0mm  
Module linking track, Length 83,0mm – 88,0mm

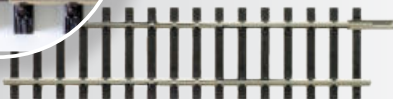

Art.-Nr: 83139 UVP in €: 4,10

Bausatz vier Prellböcke  
kit with four buffer stops



Art.-Nr: 83442 UVP in €: 12,90 gelb / yellow  
Art.-Nr: 83441 UVP in €: 12,90 grau / grey



Prellbock mit Gleisstück  
41,5mm  
Buffer stop with track  
41,5mm

Art.-Nr: 83100 UVP in €: 6,60

**Modulausgleichsstück:**  
Dieses Gleisstück besitzt verschiebbare Schienenprofile, so dass am Plattenrand eingebaut, diese die Lücke zum benachbarten Anlagenteil durch Herausziehen überbrücken können. Andererseits können sie für den sicheren Transport der Anlagenteile hinter die Plattenkante zurückgeschoben werden. Hiermit ist ein Ausgleich von ca. 5 mm möglich.

**Module linking track:**  
The rail profiles of this track element are designed to remain variable in length, so that, when installed at the edge of a layout board, the profiles can slide out to bridge the gap to a neighbouring layout module. Equally important, the profiles can be pushed back from the board edge to permit safe transportation of the individual layout sections.



Prellbock ohne Gleisstück  
Buffer stop without track

Art.-Nr: 07950 UVP in €: 4,80



Gebogene Gleise / Curved tracks



R11: Gebogenes Gleis, R 310 mm/30°  
R11: Curved track, R 310 mm/30°

Art.-Nr: 83109  
UVP in €: 2,60

R12: Gebogenes Gleis, R 310 mm/15°  
R12: Curved track, R 310 mm/15°

Art.-Nr: 83110  
UVP in €: 2,30

R14: Gebogenes Gleis, R 310 mm/7,5°  
R14: Curved track, R 310 mm/7,5°

Art.-Nr: 83113  
UVP in €: 2,30



R21: Gebogenes Gleis, R 353 mm/30°  
R21: Curved track, R 353 mm/30°

Art.-Nr: 83106  
UVP in €: 2,60

R22: Gebogenes Gleis, R 353 mm/15°  
R22: Curved track, R 353 mm/15°

Art.-Nr: 83107  
UVP in €: 2,30

R24: Gebogenes Gleis, R 353 mm/7,5°  
R24: Curved track, R 353 mm/7,5°

Art.-Nr: 83114  
UVP in €: 2,30

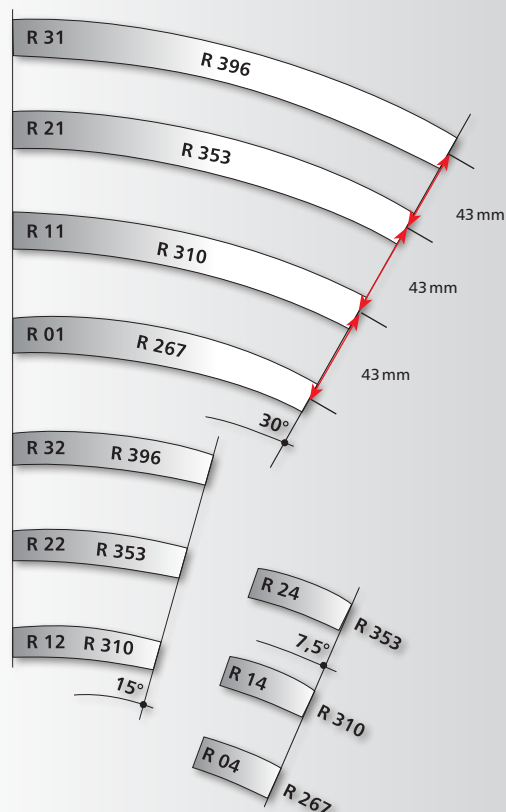

R31: Gebogenes Gleis, R 396 mm/30°  
R31: Curved track, R 396 mm/30°

Art.-Nr: 83111  
UVP in €: 2,60

R32: Gebogenes Gleis, R 396 mm/15°  
R32: Curved track, R 396 mm/15°

Art.-Nr: 83112  
UVP in €: 2,30

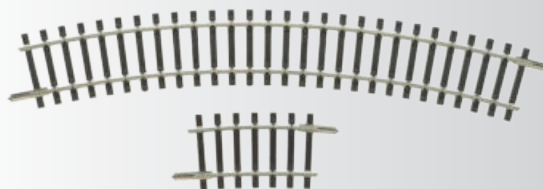

R01: Gebogenes Gleis, R 267 mm/30°  
R01: Curved track, R 267 mm/30°

Art.-Nr: 83116  
UVP in €: 2,60

R04: Gebogenes Gleis, R 267 mm/7,5°  
R04: Curved track, R 267 mm/7,5°

Art.-Nr: 83115  
UVP in €: 2,30

**Achtung!** Der Radius R 01/R 04 ist nur für Industriegleise und den Einsatz von kurzen 2-achsigen Fahrzeugen geeignet!

**Attention!** The R 01/R 04 radius is appropriate for industrial tracks and the use of short 2 axle vehicles!

## Flexgleise / Flexible Tracks

Holzschwellenflexgleis,  
Länge ca. 664 mm  
Wooden-sleeper flexi-track,  
Length approx. 664 mm

Art.-Nr: 83125 UVP in €: 6,60



Foto: TILLIG Werksarchiv

Stahlschwellenflexgleis,  
Länge ca. 520 mm  
Steel-sleeper flexi-track,  
Length approx. 520 mm

Art.-Nr: 83136 UVP in €: 6,00



Foto: TILLIG Werksarchiv

Betonschwellenflexgleis,  
Länge ca. 520 mm  
Concrete-sleeper flexi-track,  
Length approx. 520 mm

Art.-Nr: 83134 UVP in €: 6,00



Foto: TILLIG Werksarchiv

**Hinweis/Note:** Flexgleise werden ohne Schienenverbinder geliefert. / Flexible tracks are delivered without rail joiners.

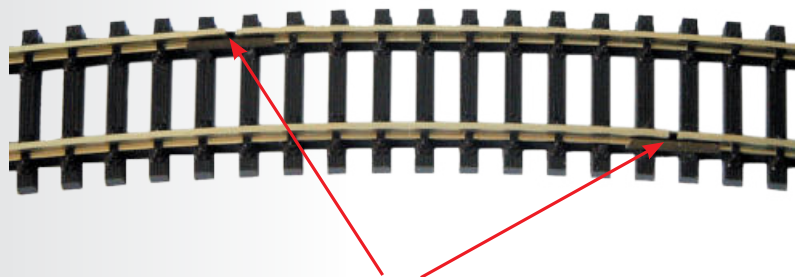

Beim Verlegen von Flexgleis im Gleisbogen sollten die Stoßstellen der Profile versetzt eingebaut werden! Damit werden Knicke im Gleisbogen vermieden.

The profile joints should be staggered when laying flexi-track for track curves! This helps to prevent kinking in the curve.

## Flexgleise / Flexible Tracks

- Für individuelle Radien und großzügige Gleisbögen
- Realistischer Gleisoberbau durch drei verschiedene Schwellenarten
- Kombination verschiedener Schwellenarten ist durchaus vorbildtypisch (z. B. Streckengleis – Betonschwelle, Brücken und Weichen – Holzschwelle)
- Used anywhere where individual radii are required or perhaps when a more spacious situation is available
- TILLIG offers three kinds of sleepers
- A combination of different sleeper materials is not unusual, offers close to the original many situations (sleeper track on modern routes and for instance wooden sleepers on girder bridges)



## Das Modellgleis-Weichensystem / The advanced track points system

Großzügigkeit und vorbildnahem Aussehen werden die Modellgleis-Weichen mit einem Herzstückwinkel von 12° gerecht. Oft steht dem Modellbahner allerdings weniger Platz zur Verfügung, so dass für den Aufbau der interessanten, aber meist umfangreichen Nebengleisanlagen der Bahnhöfe auch kürzere 15°-Weichen angeboten werden. Die schlankeren Weichen EW 2 und EW 3 sowie unsere ABW, Flexsteg-Bogenweichen und die neuen Baeseler-DKW überzeugen durch ihre vorbildgetreue Nachbildung ohne störende Gelenke (federnde Weichenzungen) und Herzstücken aus gefrästen Profilstücken statt aus Kunststoff bestehend. Neben dem Einsatz der TILLIG-Oberflur-Antriebe (passend für EW 1, Dreiwegeweiche, Innenbogen- und Doppelkreuzungsweichen I) können sämtliche Weichen mit unserem motorischen Unterflurtrieb geschaltet werden, was dem vorbildgetreuen Aussehen Ihrer Gleisanlagen einen weiteren Pluspunkt verschafft.

The model track points with a core angle of 12° are extensive and have an exemplary appearance. However, model railway enthusiasts often do not have that much space at their disposal so shorter 15° points are also offered for the construction of the interesting, but frequently extensive siding sections of the railway stations. The narrower EW 2 and EW 3 points as well as our ABW (outer curve point) Flexsteg curved points and the new Baeseler crossing switch convince through their reproduction that is very faithful to the prototype without disruptive joints (spring loaded switch points) and cores that consist of countersunk moulding members rather than plastic. In addition to the employment of TILLIG surface-mounted drives (appropriate for the standard mark 1 type – EW 1, Three-way points, inner bend points and double crossing points I) all the points can be switched with our motorised underfloor mounted drive which additionally benefits the appearance of your track system in line with the prototype.

Feingefräste  
Weichenzunge  
Precision-milled  
switch point

Stabiles Vollprofil  
mit 2,07 mm Höhe  
Sturdy profile that is  
2.07 mm in height

Herzstück aus gefrästen Profilstücken  
(bei EW 2, EW 3, ABW, Flexsteg-  
Weichen und DKW Baeseler) /  
Core made of countersunk moulding  
members (in the case of EW 2, EW 3,  
ABW (outer curve point), Flexsteg points  
and Baeseler double junction points)

Schienenkopfbreite 0,8 mm  
Rail head width 0.8 mm

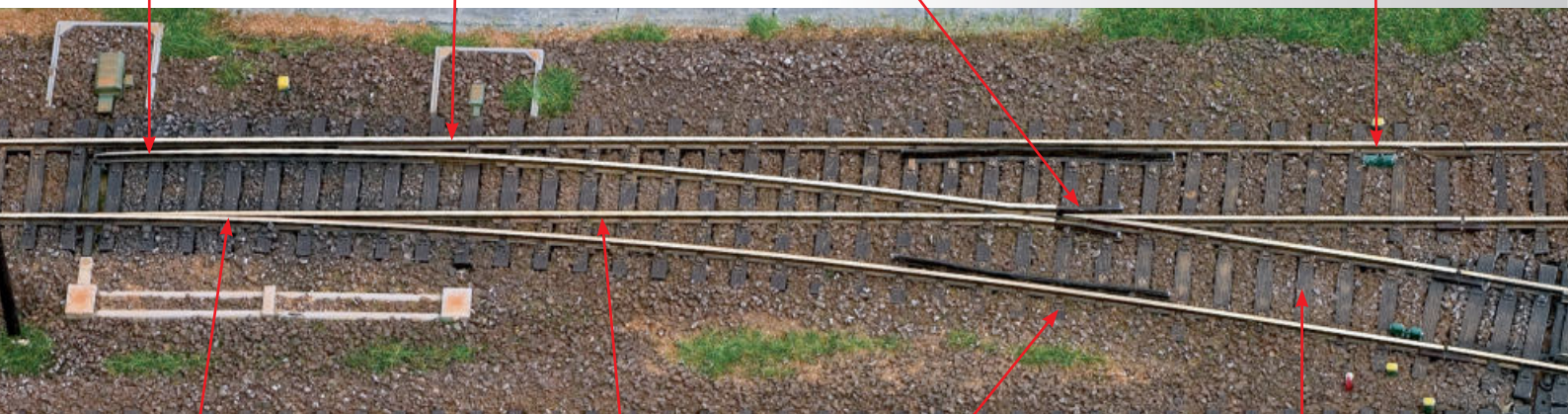

Neben blankem  
Schienenprofil auch  
eingefärbtes Profil  
(brüniert) erhältlich  
It can also be obtained  
with a coloured profile  
(burnished) in addition to  
the bright rail profile

Durchgehende, federnde  
Weichenzungen (bei EW 2,  
EW 3, ABW, Flexsteg-  
Weichen und DKW Baeseler)  
Constant, springy switch points  
(in the case of EW 2, EW 3,  
ABW (outer curve), Flexsteg  
points and Baeseler double  
junction points)

Vorbildgetreue  
Kleisenen-Nachbildung  
Faithful reproduction  
of track fastenings

Holzschwellen mit fein  
detaillierter Holzmaserung  
Wooden sleeper with very  
detailed wood grain

**Hinweis / Note:**

Im Bedarfsfall sind die werksseitig angebrachten Schienenverbinder zu entfernen bzw. umzustecken. / You can remove or change the position of the rail joiners which are mounted by the factory.

# Modellgleissystem

## Einfache Weichen / Straight points

**Achtung!** Alle Weichen werden ohne Antriebe geliefert.  
**Attention!** All the points are delivered without drives.

Zur Herzstückpolarisation der EW 1 kann der Schaltrelais-Baustein Art.-Nr. 08414 (S. 240) verwendet werden.

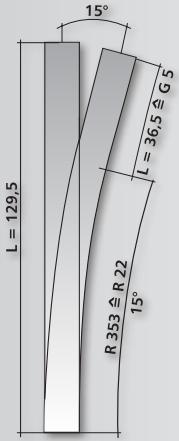

EW 1, links 15°, 129,5 mm  
 EW 1, left points 15°, 129,5 mm

Art.-Nr: 83324  
 UVP in €: 17,00

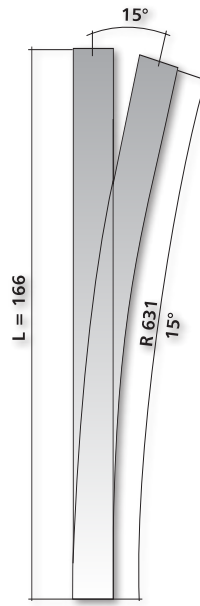
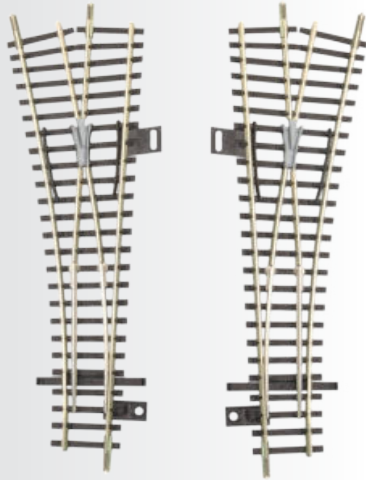

EW 2, links 15°, 166 mm  
 EW 2, left points 15°, 166 mm

Art.-Nr: 83332  
 UVP in €: 20,80



EW 1, rechts 15°, 129,5 mm  
 EW 1, right points 15°, 129,5 mm

Art.-Nr: 83323  
 UVP in €: 17,00

EW 2, rechts 15°, 166 mm  
 EW 2, right points 15°, 166 mm

Art.-Nr: 83331  
 UVP in €: 20,80

## Innenbogenweichen / Inside curved points



EW 3, links 12°, 207 mm  
 EW 3, left points 12°, 207 mm

Art.-Nr: 83342  
 UVP in €: 21,80

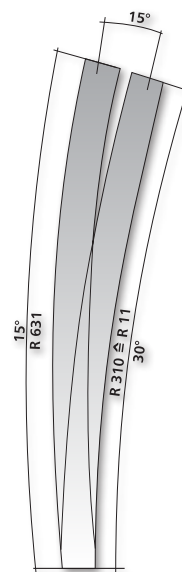

IBW, links  
 IBW, left points

Art.-Nr: 83364  
 UVP in €: 17,60



EW 3, rechts 12°, 207 mm  
 EW 3, right points 12°, 207 mm

Art.-Nr: 83341  
 UVP in €: 21,80

IBW, rechts  
 IBW, right points

Art.-Nr: 83363  
 UVP in €: 17,60



Außenbogenweichen /  
Contrary flexure turnout

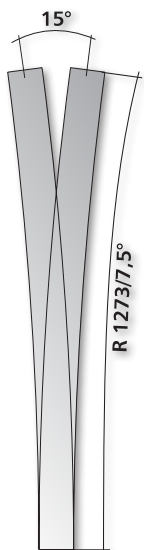

ABW, 15° (2 x 7,5°)  
symmetrisch / symmetrical

Art.-Nr: 83380  
UVP in €: 18,00

Dreiwege-Weichen / Three-way points  
Zur Herzstückpolarisation kann der Schaltrelais-Baustein  
Art.-Nr. 08414 (S. 240) verwendet werden.

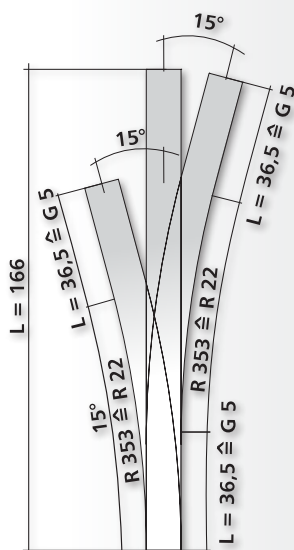

DWW, 2 x 15°, 166 mm  
asymmetrisch / asymetrical

Art.-Nr: 83230  
UVP in €: 52,00

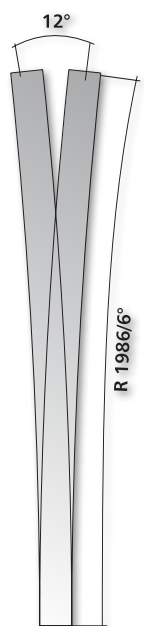

ABW, 12° (2 x 6°)  
symmetrisch / symmetrical

Art.-Nr: 83382  
UVP in €: 18,00

Passende Antriebe/Suitable operating gear

Art.-Nr.	Bezeichnung	83531 – elektr.	83532 – elektr.	86112 – Unterflur-Motor
	Weichenantrieb/ Electric operating gear			Weichenantrieb/ Undermounted points operating motor
	83533 – Hand-Weichenantrieb/ Manual operating gear		83534 – Hand-Weichenantrieb/ Manual operating gear	
83323	EW 1	x		x
83324			x	x
83331	EW 2			x
83332				x
83341	EW 3			x
83342				x
83380	ABW 1			x
83382	ABW 2			x
83361	IBW	x		x
83362			x	x
83300	DKW 1	2 x	oder	2 x
83211	DGV	2 x	und	2 x oder 4 x
83391	DKW 2			2 x
83230	Dreiwege-Weiche	x	und	x oder 2 x

## Kreuzungen und Kreuzungsweichen / Crossings and slip points

### Hinweis/Note:

Passende Antriebe,  
Seite 227.  
Suitable operating gear,  
page 227.

Zur Herzstückpolarisation der K 1 kann der Schaltrelais-Baustein Art.-Nr. 08414 (S. 240) verwendet werden.



K 1, 15°  
K 1, 15°



Art.-Nr: 83161  
UVP in €: 18,00

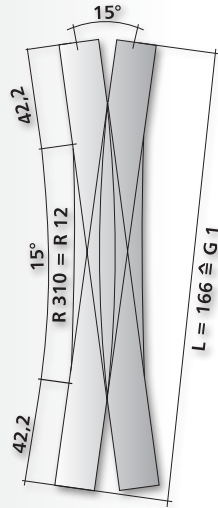

DKW 1  
DKW 1

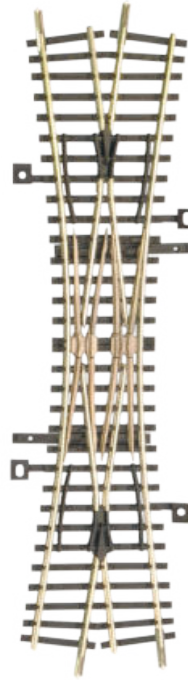

Art.-Nr: 83300  
UVP in €: 39,10

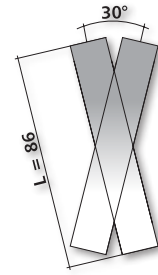

K 2, 30°  
K 2, 30°

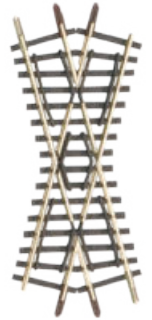

Art.-Nr: 83170  
UVP in €: 18,00

Zur Herzstückpolarisation der DGV kann der Schaltrelais-Baustein Art.-Nr. 08414 (S. 240) verwendet werden.

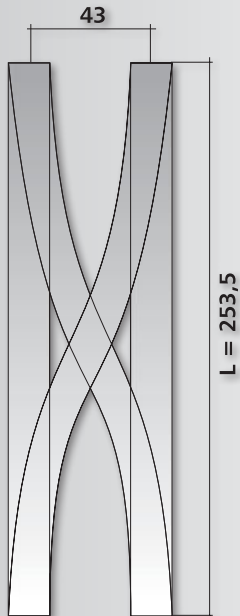

DGV 30°, Herzstückwinkel Weichen 15°  
DGV 30°, frog angle 15°



Art.-Nr: 83211  
UVP in €: 108,90

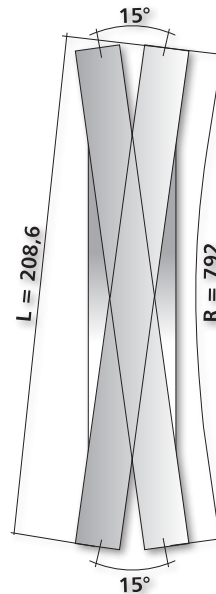

DKW II Bauart „Baeseler“; mit außenliegenden, federnden Weichenzungen  
DKW II type „Baeseler“ with surrounding, spring-mounted switch points

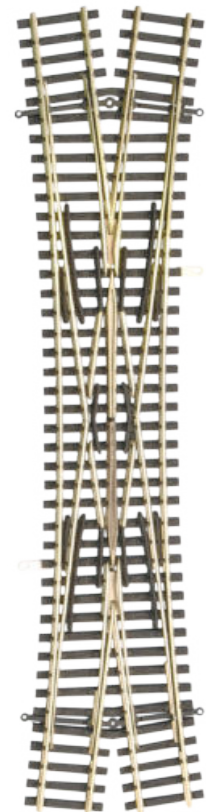

Art.-Nr: 83391  
UVP in €: 59,20



Funktionsgleise / Function tracks



Gerades Anschlussgleis, 166 mm  
(nicht für Digitalbetrieb geeignet)  
Straight railway siding, 166 mm  
(not for digital handling)

Art.-Nr: 83143  
UVP in €: 6,60

Gerades Anschlussgleis, 166 mm  
(für Digitalbetrieb geeignet)  
Straight railway siding, 166 mm  
(for digital handling)

Art.-Nr: 83149  
UVP in €: 6,60

Nachrüstset für  
Anschlussgleis, analog  
Kit for railway siding, analogue

Art.-Nr: 08402  
UVP in €: 4,70

Nachrüstset für  
Anschlussgleis, digital  
Kit for railway siding, digital

Art.-Nr: 08403  
UVP in €: 4,70

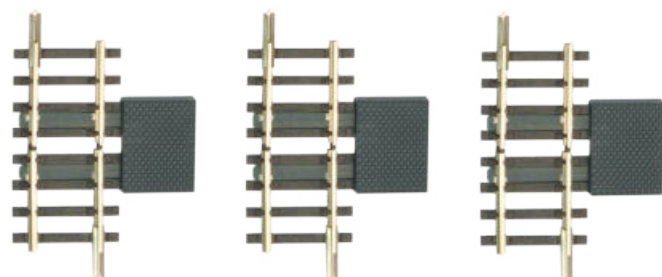

Kehrschleifengarnitur in Verbindung  
mit Analogbetrieb  
Terminal loop set in connection with  
analogue operation

Art.-Nr: 83154  
UVP in €: 17,00

Schaltgleis – 41,5 mm  
(geeignet für Pendelzug-  
steuerung mit TFi2)  
Switching track – 41,5 mm  
(for automated shuttle train  
control by TFi2)

Art.-Nr: 83158 UVP in €: 10,90



Einpoliges Anschlusskabel mit Stecker für Funktions-  
gleise (Länge 890 mm, Querschnitt Kabel 0,15 mm<sup>2</sup>)  
Single-pole connection cable with a plug for functional  
tracks (length 980 mm, cable diameter 0.15 mm<sup>2</sup>)

Art.-Nr: 08912 UVP in €: 2,70

Zweipoliges Anschlusskabel mit Stecker für Funktions-  
gleise (Länge 890 mm, Querschnitt Kabel 0,15 mm<sup>2</sup>)  
2-pole connection cable with a plug for functional  
tracks (length 980 mm, cable diameter 0.15 mm<sup>2</sup>)

Art.-Nr: 08913 UVP in €: 5,40

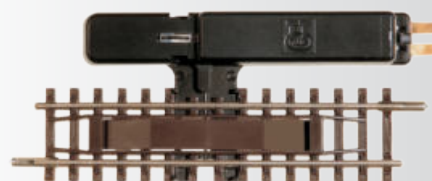

Entkupplungsgleis,  
elektromagnetisch – 83,0 mm  
Uncoupling track,  
electromagnetic – 83,0 mm

Art.-Nr: 83201  
UVP in €: 21,10



Trenngleis – 41,5 mm  
beidseitig getrennt  
(ohne Anschlüsse)  
Separating track  
(without connections)

Art.-Nr: 83150 UVP in €: 2,60



Unterbrechergleis – 41,5 mm  
einseitig getrennt  
(ohne Anschlüsse)  
Separating track (one side)  
(without connections)

Art.-Nr: 83155 UVP in €: 2,60

Trenngleis – 41,5 mm  
beidseitig getrennt,  
mit vier getrennten  
Anschlüssen/Separating  
track with four separate  
connections

Art.-Nr: 83151 UVP in €: 8,10

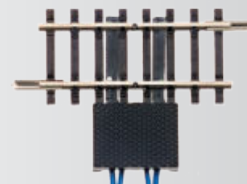

Unterbrechergleis –  
41,5 mm einseitig getrennt,  
mit zwei getrennten  
Anschlüssen/Separating  
track (one side) with two  
separate connections

Art.-Nr: 83156 UVP in €: 6,60

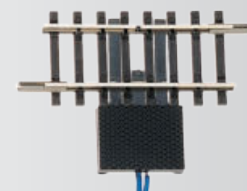

Schaltgleis – 41,5 mm  
zum Auslösen von  
Schaltvorgängen durch  
den fahrenden Zug  
Switching track – to trigger  
of switching actions by the  
train driving

Art.-Nr: 83159 UVP in €: 6,60

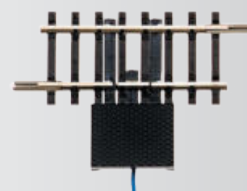

## Selbstbaumaterial, Bausätze/Do-it-yourself materials, kits

**G 1**  
Gerades Schwellenband,  
166 mm  
Straight sleeper strip,  
166 mm

Art.-Nr: 83001 UVP in €: 1,00

**Bogen-Schwellenband**  
R 01 – R 267 mm/30°  
Curved sleeper strip,  
R 01 – R 267 mm/30°

Art.-Nr: 83016 UVP in €: 1,00

**Bogen-Schwellenband**  
R 285 mm/15°  
Curved sleeper strip,  
R 285 mm/15°

Art.-Nr: 83003 UVP in €: 1,00

**Bogen-Schwellenband**  
R 11 – R 310 mm/30°  
Curved sleeper strip,  
R 11 – R 310 mm/30°

Art.-Nr: 83008 UVP in €: 1,00

**Bogen-Schwellenband**  
R 12 – R 310 mm/15°  
Curved sleeper strip,  
R 12 – R 310 mm/15°

Art.-Nr: 83009 UVP in €: 1,00

**Bogen-Schwellenband**  
R 21 – R 353 mm/30°  
Curved sleeper strip,  
R 21 – R 353 mm/30°

Art.-Nr: 83006 UVP in €: 1,00

**Bogen-Schwellenband**  
R 22 – R 353 mm/15°  
Curved sleeper strip,  
R 22 – R 353 mm/15°

Art.-Nr: 83007 UVP in €: 1,00

**Bogen-Schwellenband**  
R 31 – R 396 mm/30°  
Curved sleeper strip,  
R 31 – R 396 mm/30°

Art.-Nr: 83011 UVP in €: 1,00

**Bogen-Schwellenband**  
R 32 – R 396 mm/15°  
Curved sleeper strip,  
R 32 – R 396 mm/15°

Art.-Nr: 83012 UVP in €: 1,00

**Flex-Schwellenband –**  
220 mm, mit dargestellten  
Holzschwellen  
Flexi sleeper strip, 220 mm

Art.-Nr: 83025 UVP in €: 1,00

**Flex-Schwellenband –**  
125 mm, mit dargestellten  
Betonschwellen  
Flexi sleeper strip, 125 mm

Art.-Nr: 83034 UVP in €: 1,00

**Flex-Schwellenband –**  
80 mm, mit dargestellten  
Stahlschwellen  
Flexi sleeper strip, 80 mm

Art.-Nr: 83036 UVP in €: 1,00

**Flexsteg-Bogenweiche –**  
Bausatz, 15° (entspricht  
EW2)  
passender Antrieb: 86112  
Flexi-curved-points – kit  
frog angle 15°, correspond-  
ing point drive: – 86112

Art.-Nr: 83420 UVP in €: 12,60

**Flexsteg-Bogenweiche –**  
Bausatz, 12° (entspricht  
EW3)  
passender Antrieb: 86112  
Flexi-curved-points – kit  
frog angle 12°, correspond-  
ing point drive: – 86112

Art.-Nr: 83421 UVP in €: 13,90

**IBW – Bausatz, links**  
passende Antriebe  
– 83532, 83534  
oder 86112  
Inside-curved-points –  
kit left, corresponding  
point drive – 83532,  
83534 or 86112

Art.-Nr: 83412 UVP in €: 14,10

**IBW – Bausatz, rechts**  
passende Antriebe  
– 83531, 83533 oder  
86112  
Inside-curved-points – kit,  
right, corresponding point  
drive – 83531, 83533 or  
86112

Art.-Nr: 83413 UVP in €: 14,10

**EW 1 – Bausatz, links**  
15°, passende Antriebe –  
83532 oder 86112  
left points – kit  
frog angle 15°  
corresponding point drive –  
83532 or 86112

Art.-Nr: 83432 UVP in €: 13,30

**EW 1 – Bausatz, rechts**  
15°, passende Antriebe –  
83531 oder 86112  
right points – kit  
frog angle 15°  
corresponding point drive –  
83531 or 86112

Art.-Nr: 83433 UVP in €: 13,30

**Schienenprofil – blank,**  
Neusilber 2,07 mm,  
1000 mm  
Rail profile – blank,  
nickel silver, 2,07 mm,  
1000 mm

Art.-Nr: 83500 UVP in €: 1,70

**Prellbock (siehe S. 216),**  
Bausatz ohne Gleis  
Buffer stop (p. 216),  
kit, without track

Art.-Nr: 83440 UVP in €: 4,10

**Isolierschienenverbinder,**  
braun (Beutel 20 St.)  
Insulating rail joiners,  
brown (bag of 20)



Art.-Nr: 85502 UVP in €: 4,10



**Isolierschienenverbinder,**  
grau (Beutel 20 St.)  
Insulating rail joiners,  
grey (bag of 20)

Art.-Nr: 86101 UVP in €: 4,20

**Schienenverbinder, blank**  
Neusilber (Beutel à 25 St.)  
Rail joiners, nickel  
silver, blank  
(bag of 25)



Art.-Nr: 86102 UVP in €: 4,20

**Schwellenklammern zur**  
Gleisbefestigung  
(Beutel à 50 St.)  
Sleeper stable  
(bag of 50)



Art.-Nr: 83502 UVP in €: 3,00

**Kontaktklammern zur**  
Stromzuführung  
(Beutel à 20 Stück)  
Contact clips (bag of 20)



Art.-Nr: 85506 UVP in €: 4,10



## Modellgleis, brüniert/Advanced track, browned

Für optisch höhere Ansprüche sind folgende Artikel, in vorbildgerechter Farbgebung, im Angebot/ The following products are on offer in colours that are authentically in line with those of the prototype for higher optical demands:

### Fertigartikel

EW 1 (Fertigweiche/no kit)  
rechts – 15°, brüniert  
right points – 15°, browned

Art.-Nr: 83326 A UVP in €: 16,50

EW 1 (Fertigweiche/no kit)  
links – 15° – brüniert  
left points – 15°, browned

Art.-Nr: 83327 A UVP in €: 16,50

Flexgleis, brüniert, 664 mm  
Flexi-track, browned,  
664 mm

Art.-Nr: 83495 UVP in €: 8,10

Abbildung zeigt eine montierte Bausatzweiche EW 2. / The picture shows the kit EW 2 mounted.

### Selbstbaumaterial, Bausätze/Do-it-yourself materials, kits

EW 1 (Bausatz/kit)  
links – 15°, brüniert  
left points – 15°, browned

Art.-Nr: 83436 A UVP in €: 12,60

EW 1 (Bausatz/kit)  
rechts – 15°, brüniert  
right points – 15°, browned

Art.-Nr: 83437 A UVP in €: 12,60

Flexsteg-Bogenweiche  
(Bausatz/kit), 15°, brüniert  
(entspricht EW2)  
Flexi-curved-points, frog  
angle 15°, kit, browned

Art.-Nr: 83426 UVP in €: 14,80

IBW (Bausatz/kit)  
links, brüniert  
Inside curved points, left,  
browned

Art.-Nr: 83416 A UVP in €: 12,60

IBW (Bausatz/kit)  
rechts, brüniert  
Inside curved points, right,  
browned

Art.-Nr: 83417 A UVP in €: 12,60

Flexsteg-Bogenweiche  
(Bausatz/kit), 12°, brüniert  
(entspricht EW3)  
Flexi-curved-points, frog  
angle 12°, kit, browned

Art.-Nr: 83427 UVP in €: 16,50

 Schienenprofil,  
2,07 mm,  
Neusilber  
brüniert,  
1.000 mm  
Rail profile, 2.07 mm, nickel  
silver browned, 1.000 mm

Art.-Nr: 85500 UVP in €: 1,90

 Schienenverbinder, Neusilber  
brüniert (Beutel 25 St.)  
Rail joiners, nickel silver,  
browned  
(bag of 25)

Art.-Nr: 85501 UVP in €: 6,10



Mögliche Einbauvarianten von flexiblen Weichenbausätzen am Beispiel des Weichenbausatzes 83420 als: Installation variants for flexible points kits, for example the points kit 83420, as:

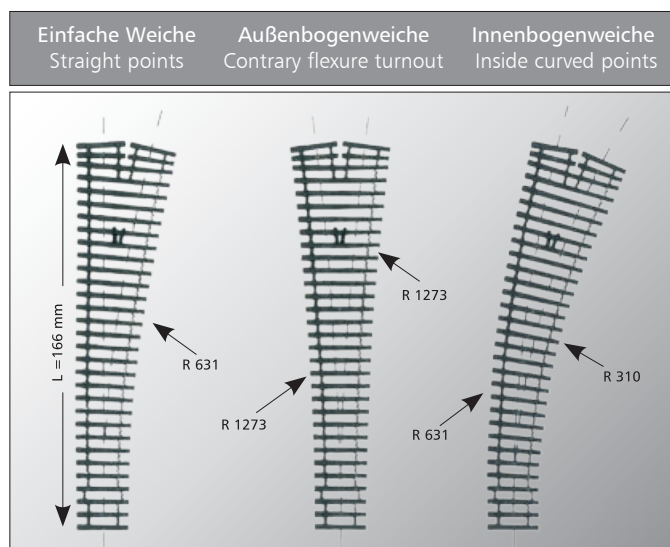

### Tipps – Weichenbausätze/Tips – Points kits

Aus den Weichenbausätzen Art.-Nr. 83420, 83421 bzw. 83426 und 83427 lassen sich Einfach- und Bogenweichen bauen, mit denen man Weichenstraßen nach seinen eigenen Wünschen und Platzverhältnissen gestalten kann. The points kits with article no. 83420, 83421, 83426 and 83427 can be used to produce both straight and curved points, for points configurations tailored to individual wishes and the available space.

### Montagetipps/Installation tips

- Den Schwellenrost zuerst nach dem Gleisverlauf auf der Anlagengrundplatte fixieren. / First fix the sleeper strip to the layout base in accordance with the desired track curves.
- Jetzt mit einem Föhn den Schwellenrost erwärmen. / Now warm the sleeper strip with a hair dryer.
- Die flexiblen Schwellenstege passen sich nach dem Auskühlen der gewünschten Geometrie an. / After cooling, the flexible sleepers follow the desired geometry.

## Tipps und Tricks/Tips and tricks

- Zum Ablängen von Schienenprofil sollten Sie unbedingt einen Gleisschneider oder eine Trennscheibe benutzen.
- Anschließend sollte die Trennkante mit einer feinen Feile entgratet werden.
- Um das Einziehen des Profils in den Schwellenrost zu erleichtern, empfiehlt es sich, den Profilfuß anzuschrägen.

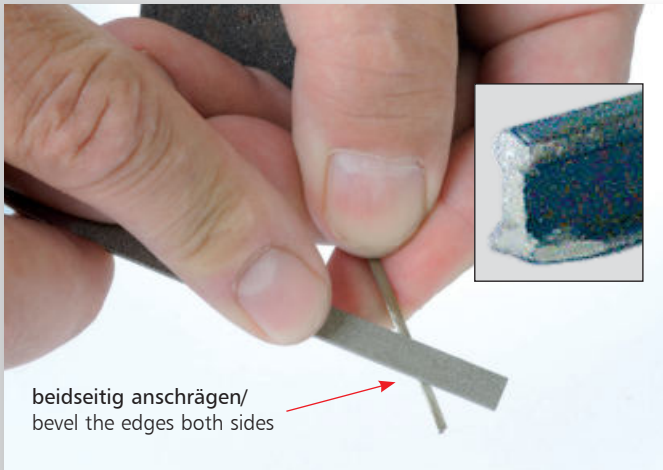

- Das Profil niemals mit einem Seitenschneider, sondern mit einer Flach- oder Spitzzange in den Schwellenrost einziehen!
- In Gleisbögen unbedingt gegenüberliegende Schienenstöße vermeiden, der Gleisbogen verläuft an diesen Stellen nicht gleichmäßig, es kommt zu un schönen Knicken (siehe auch Hinweis Seite 218).
- Beim Verlegen im Gleisbogen das Profil vor dem Einschleiben entsprechend des Gleisradius vorbeugen.
- Flexgleise bei Radien über R 396 und als Ausgleichstücke verwenden.
- Bei brünierten Gleisen: Durch die vorbildgerechte farbliche Behandlung des Profils muss vor dem Anlöten von Kabeln zur Stromspeisung die entsprechende Stelle am Profil gebläut werden. Dazu verwendet man einen Glasfaserstift.

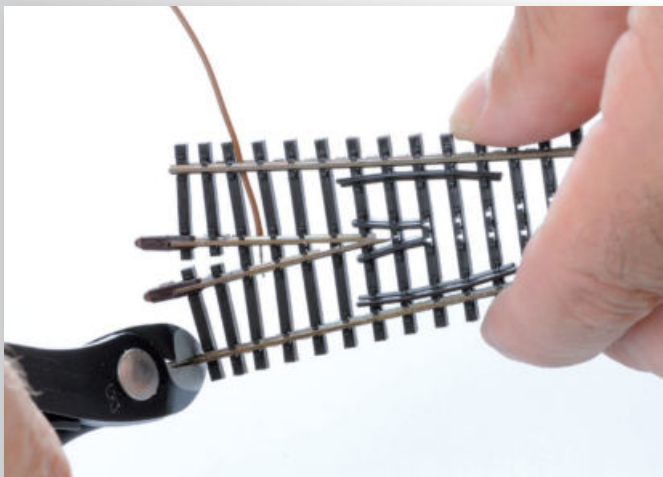

- Always use a proper track cutter or abrasive cut-off wheel when cutting rail profiles to length.
- Subsequently, deburr the cut edges carefully using a fine file.
- It is easier to insert the profile into the sleeper strip, if the profile foot is bevelled first.
- Do not use side cutters to insert the profile into the sleeper strip, but use instead flat or pointed pliers!
- When laying track curves, make sure that the individual rail joints are staggered and not opposite each other, otherwise the curve will not run evenly at these track joints and disturbing kinks in the track will be the result (see also note on page 218).
- Again when laying track curves, the profile should be pre-bent to the required track radius before insertion.
- Use flexi-track for radii in excess of R 396 and to compensate length differences.
- As the profiles have been pre-weathered to ensure realistic colouring, the designated solder points for power supply cables must be bared accordingly. This is best done with a glass fibre pen.

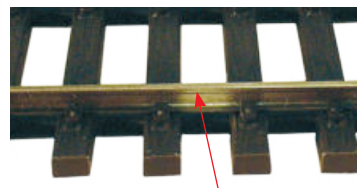

Profil mit einem Glasfaserstift reinigen/  
clean the profile with a glass-fibre pen

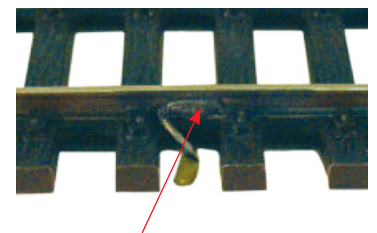

Lötstelle mit entsprechender Farbe behandeln/  
touch up the solder point with the corresponding colour



Foto: TILLIG Werksarchiv



## TILLIG-Weichenantriebe für Oberflur-Betrieb / Operating gear for surface-mounted operation

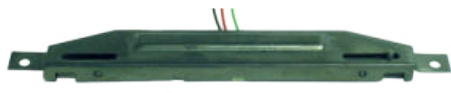

Art.-Nr. 83531  
UVP in €: 18,00

Elektrischer Weichenantrieb für Rechtsweichen  
Electric operating gear for right points

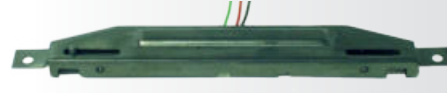

Art.-Nr. 83532  
UVP in €: 18,00

Elektrischer Weichenantrieb für Linksweichen  
Electric operating gear for left points



Art.-Nr. 83533  
UVP in €: 12,20

Hand-Weichenantrieb für Rechtsweichen  
Manual operating gear for right points



Art.-Nr. 83534  
UVP in €: 12,20

Hand-Weichenantrieb für Linksweichen  
Manual operating gear for left points

**Hinweis/Note:** Art. 83531/83532 sind mit Endabschaltung / item-no. 83531/83532 with limit switching



Weichenantrieb für alle Weichen  
des Standard-Gleissystems Art. 06110 ff.  
Electric operating gear for points of  
the TT-hollow profile track, item no. 06110 ff.

Art.-Nr. 08330  
UVP in €: 13,10



Flachstecker für Weichenantrieb 08330  
(Beutel à 15 Stück)  
Flat connector for operating gear  
for point 08330 (15 pcs./bag)

Art.-Nr. 07941  
UVP in €: 4,80

## Unterflur-Motor-Weichenantrieb / Undermounted points operating motor

Unser neuer Unterflurantrieb besteht nun aus einem Grundkörper, der nicht fest in ein Gehäuse eingebaut ist. Daraus resultiert eine wesentliche Vereinfachung bei der Montage unter der Anlage sowie bei der Einstellung des Stellweges. Nach erfolgter Installation des Antriebs wird einfach die beiliegende Staubabdeckung auf den Antrieb gesteckt. Die technischen Parameter des Antriebes bleiben unverändert. Über den potentialfreien Umschalter kann die Herzstückstromversorgung erfolgen, Gleisabschnitte mit Fahrstrom versorgt werden und Zubehörartikel geschaltet werden.

Our new underfloor mounted drive consists of a base body that is not permanently affixed in a housing. This results in a marked simplification during installation beneath the system and also when setting the travel range. The accompanying dust cover will simply be placed on the drive once it has been installed. The technical parameters of the operating motor remain unchanged. The isolated switch can be used to supply current to the frog, to provide traction current to track sections and to switch accessories.

### Technische Daten / Technical data:

Betriebsspannung / Operating voltage: 14 – 16V Wechselspannung  
Stromaufnahme / Current consumption: 75 mA  
Stellweg einstellbar / Switch travel, adjustable: 2 – 10 mm  
Stellkraft / Switching force: 1,47 N = 150 g  
Schaltstrom des potentialfreien Umschalters /  
Switched current of the isolated switcher: 500 mA (max. 24 V)  
Abmessungen / Dimensions: 62 x 49 x 23 mm

Art.-Nr. 86112  
UVP in €: 22,50



### Einbauskizze / Mounting position:

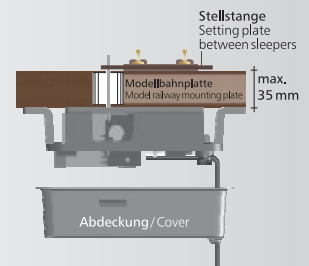

### Herzstück-Polarisierung / Polarisation of frogs

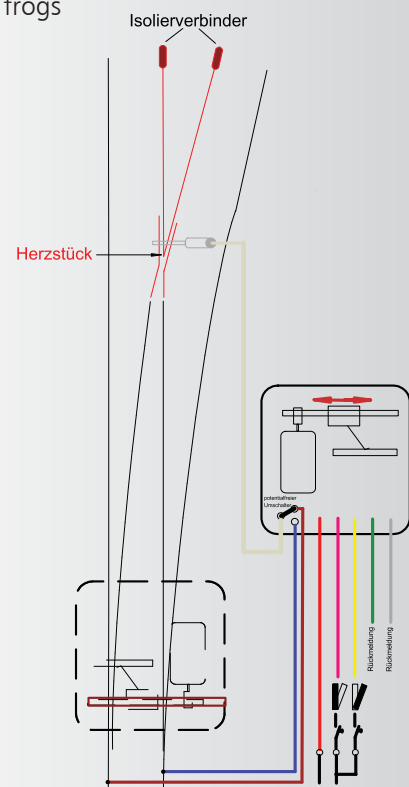

## Gleisschablone / Track stricke

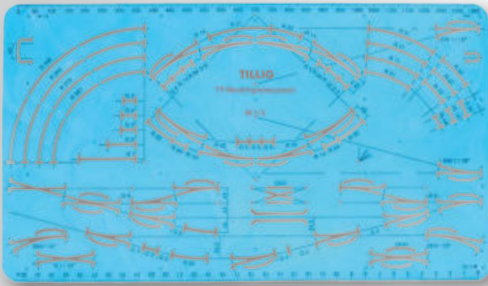

Gleisschablone zum Zeichnen von Gleisplänen im Maßstab 1:5, für Feinminienstifte 0,5 mm und Tusche geeignet.

Track planning template appropriate for the drawing of the track plan drafts to a scale of 1:5, for fine lead mechanical pencils 0.5 mm and ink.

Art.-Nr. 83517 UVP in €: 24,20

## Gleisfiguren / Track figures

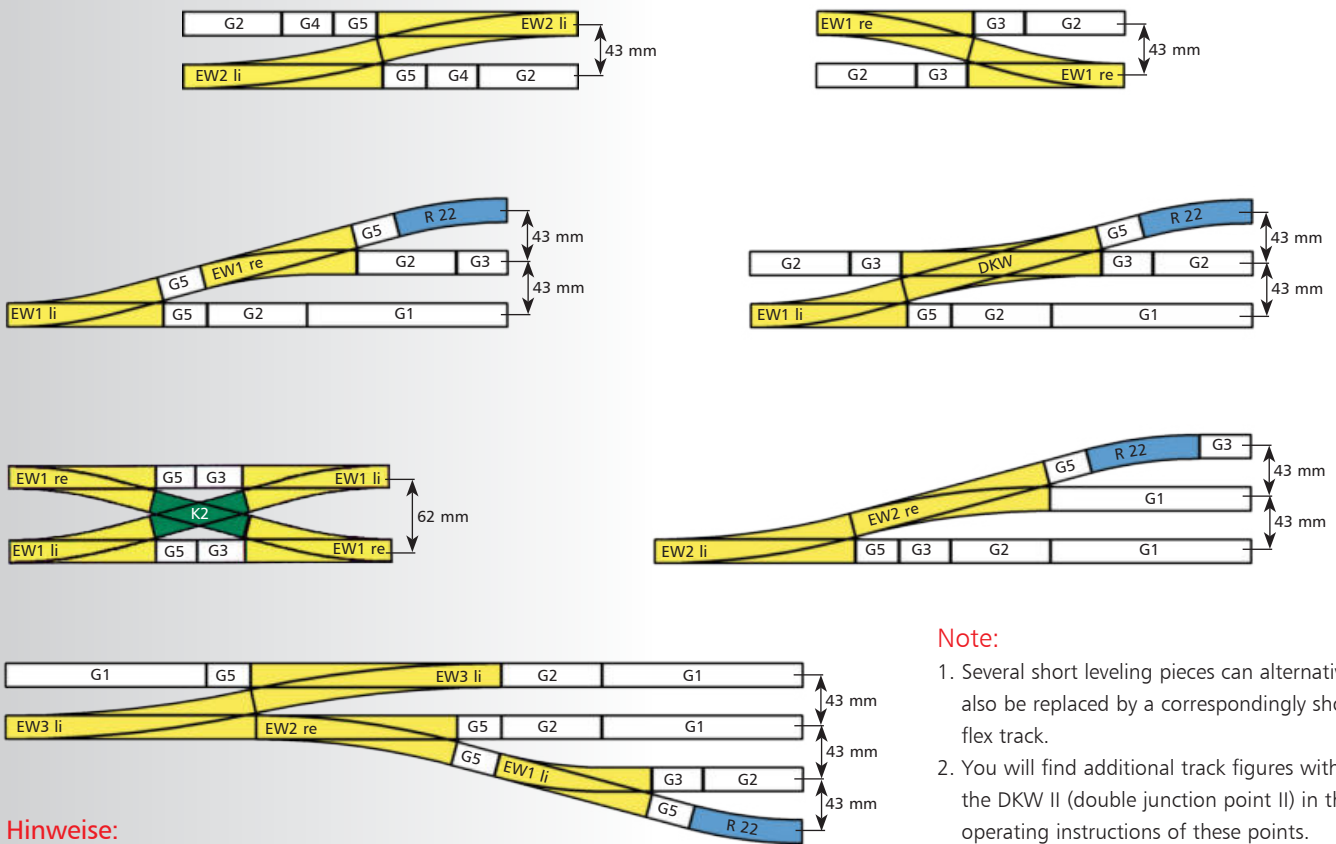

### Hinweise:

1. Mehrere kurze Ausgleichstücke können alternativ auch durch ein entsprechend gekürztes Flexgleis ersetzt werden.
2. Weitere Gleisfiguren mit der DKW II finden Sie in der Bedienungsanleitung dieser Weiche.

### Note:

1. Several short leveling pieces can alternatively also be replaced by a correspondingly short flex track.
2. You will find additional track figures with the DKW II (double junction point II) in the operating instructions of these points.

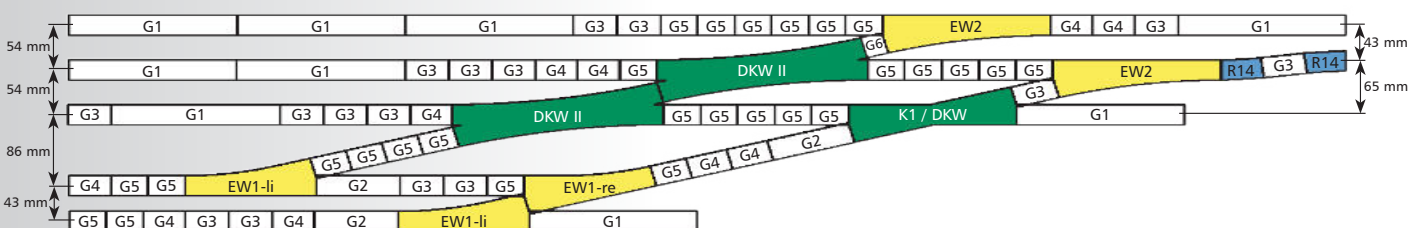
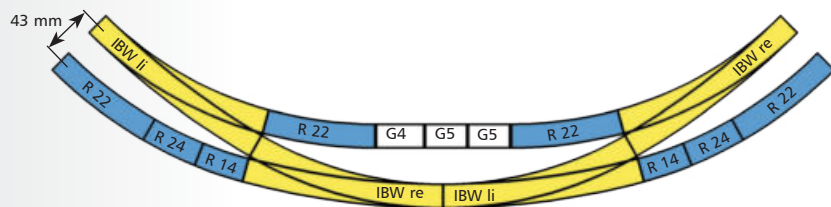



### Beispiele für mögliche Gleisentwicklungen

Examples of possible track developments

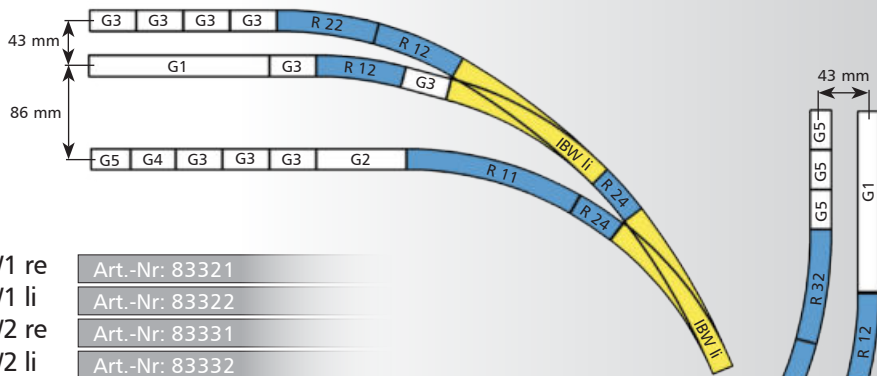
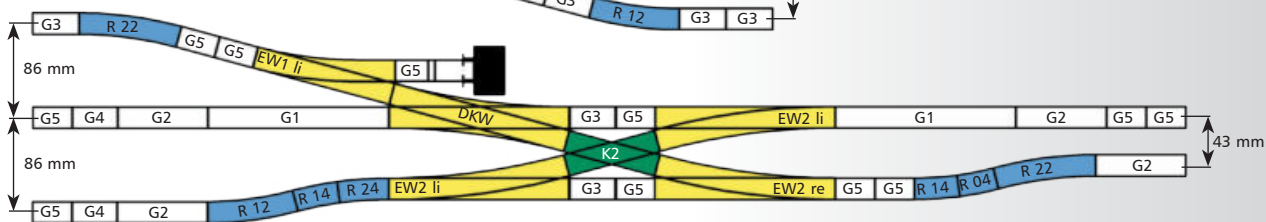
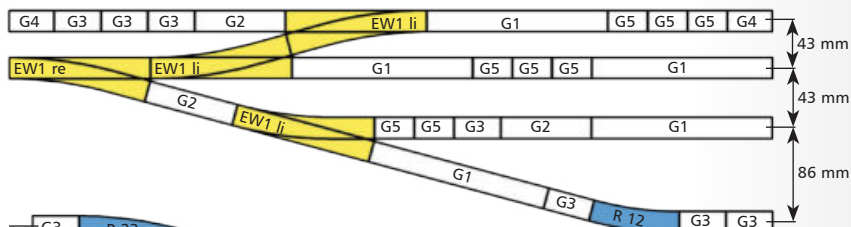
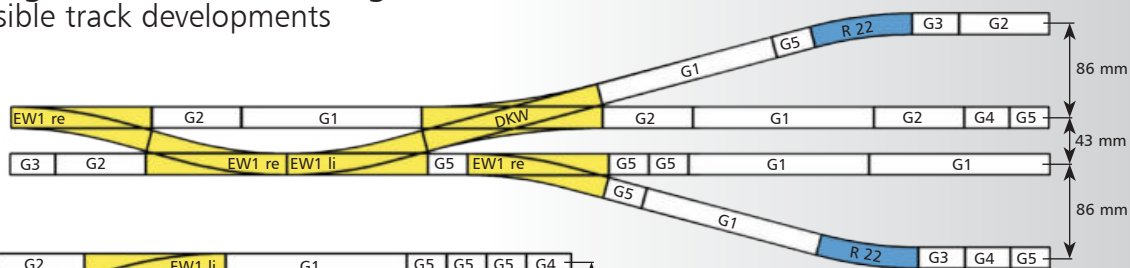

**Legende / legend:**

G1	Art.-Nr: 83101
G2	Art.-Nr: 83102
G3	Art.-Nr: 83105
G4	Art.-Nr: 83103
G5	Art.-Nr: 83104
G6	Art.-Nr: 83120

R 01	Art.-Nr: 83116
R 04	Art.-Nr: 83115
R 11	Art.-Nr: 83109
R 12	Art.-Nr: 83110
R 14	Art.-Nr: 83113
R 21	Art.-Nr: 83106
R 22	Art.-Nr: 83107
R 24	Art.-Nr: 83114
R 31	Art.-Nr: 83111
R 32	Art.-Nr: 83112

EW1 re  
EW1 li  
EW2 re  
EW2 li  
EW3 li  
IBW re  
IBW li  
Flexgleis

Art.-Nr: 83321
Art.-Nr: 83322
Art.-Nr: 83331
Art.-Nr: 83332
Art.-Nr: 83342
Art.-Nr: 83361
Art.-Nr: 83362
Art.-Nr: 83125

K1	Art.-Nr: 83161
K2	Art.-Nr: 83170
DKW	Art.-Nr: 83300
DKW II	Art.-Nr: 83391
DGV	Art.-Nr: 83210

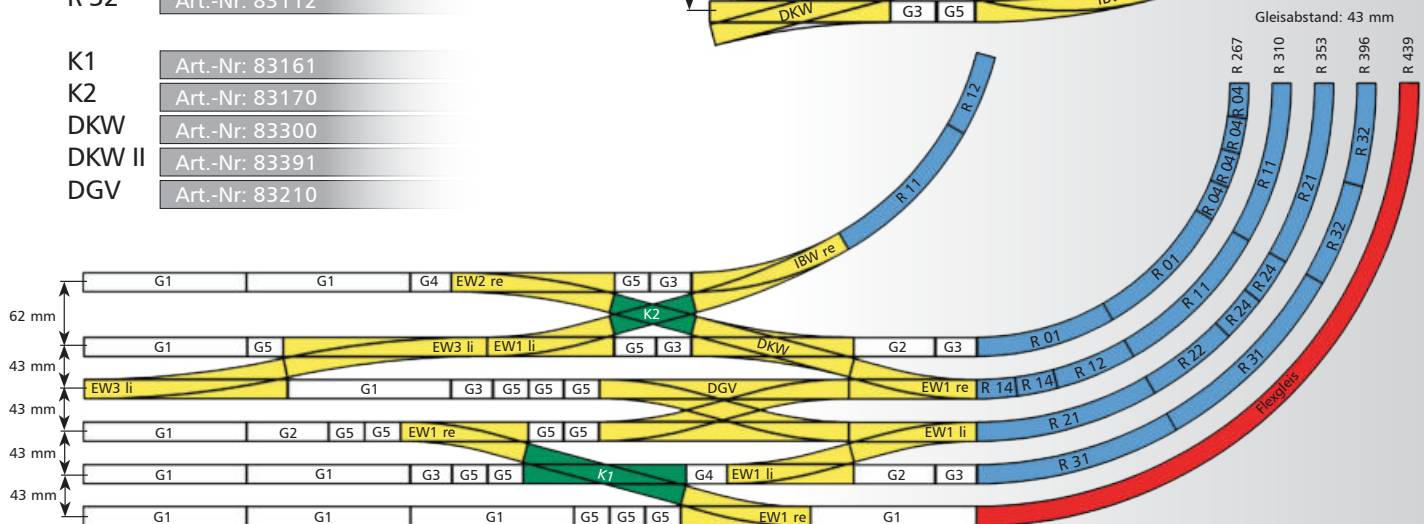





# STYROSTONE®-Gleisbettung

## STYROSTONE®-Gleisbettung

Mit der STYROSTONE®-Gleisbettung ist es möglich, schnell und vorbildgetreu die Gleise des TT-Modellgleis-systems einzuschottern.

Die Vorteile unseres Systems sind:

- Vorbildentsprechendes Material: Steinschotter
- Schnelle Verarbeitung durch Eindrücken der Gleise
- Keine Nägel, kein Klebstoff oder Leim am Gleis
- Gleise können wieder herausgenommen werden
- Keine Wanderung der Weichmacherbestandteile von Schwellenband und Gleisbettungsgrundkörper dadurch auch äußerst langlebig
- Sehr gute Geräuschkämpfung
- Leichte Bearbeitbarkeit der Bettungskörper mit Bastelmesser

Die Bettung wird bei Bogengleisstücken und Geraden ohne Böschung gefertigt, so dass mehrere parallele Gleise aneinander gelegt werden können. Zur Auswahl stehen dunkel oder hell eingefärbte Gleisbettungen zur Verfügung.

Die Böschung ist im Grundkörper vorbereitet und kann mit einem Bastelmesser herausgelöst werden, um eingleisige Strecken darzustellen. Mit dem Steinschotter können Bereiche zwischen den Gleisen und neben dem Schotterbett bestreut werden. Separate Böschungstreifen gestatten die Reparatur verschnittener Teile. Ein zusätzlich unter die Gleisbögen geklebter Streifen ermöglicht die realistische Überhöhung der Gleise in den Bogen. Die Verlegung der Schotterbettung ist sehr einfach. Die Gleise werden in die Bettung gedrückt und STYROPAL-Kontaktklebstoff dünn auf die Unterseite der Gleisbettung aufgetragen. Nach ca. 15 – 20 min. Antrocknungszeit wird die Gleisbettung fest angedrückt. (Der Anpressdruck entscheidet über die Haftfestigkeit!) Arbeitsmittel sind sofort nach Gebrauch mit Wasser zu reinigen.

## STYROSTONE®-track bedding

STYROSTONE®-track bedding permits fast and true-to-life modelling of a ballast bed for the TT Advanced track system.

The advantages of our system are:

- True-to-original material: stone ballast
- Fast laying by pressing in the tracks
- No nails or adhesives required to fix the track
- Tracks can be removed again later
- No migration of plasticisers from the sleeper strip and track bedding core, and consequently excellent durability
- Very good noise-damping effect
- Simple cutting of the bedding core with a craft knife

The bedding is manufactured without embankments for both curved and straight track sections, to enable several tracks to be laid parallel to each other. The track bedding is supplied with a choice of either dark and light colouring.

The necessary cutting marks for an embankment, however, have already been incorporated into the bedding core, meaning that the embankment strips only need to be trimmed off with a craft knife to produce single-track lines. The areas between the tracks and alongside the ballast bed can be strewn with stone ballast. Separate embankment strips permit repairs to bedding sections which may have been prepared incorrectly. Additional strips inserted under the actual bedding provide for a realistic banking of the track in curves. The ballast bed is very simple to lay. The tracks are pressed into the track bedding, and STYROPAL contact adhesive is spread thinly on the underside of the bedding. After a drying time of approx. 15 – 20 min., the track bedding is pressed firmly into place. (It is this application pressure which is decisive for the strength of adhesion!) All tools and aids should be cleaned with water immediately after use.



Gleisbettung für:  
Track bedding for:

Gleisbettung – dunkel (braun)/  
Track bedding – dark (brown)

Gleisbettung – hell (grau)/  
Track bedding – light (grey)

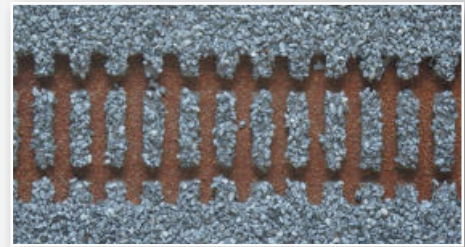
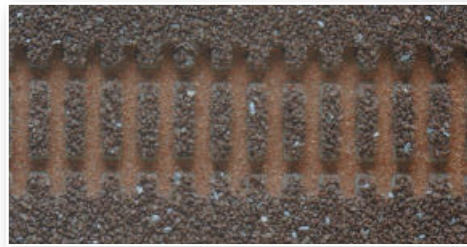

Gerades Gleis/  
Straight track

332 mm:  
G 1, G 2, G 4, G 5

332 mm:  
G 1, G 2, G 4, G 5

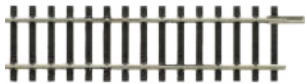

Art.-Nr: 86301 UVP in €: 2,60

Art.-Nr: 86351 UVP in €: 2,60

43 mm:  
G 3

43 mm:  
G 3

Art.-Nr: 86306 UVP in €: 2,60

Art.-Nr: 86356 UVP in €: 2,60

Gebogenes Gleis/  
Curved track

R 01 – R 04, 30°

R 01 – R 04, 30°



Art.-Nr: 86302 UVP in €: 2,60

Art.-Nr: 86352 UVP in €: 2,60

R 11 – R 14, 30°

R 11 – R 14, 30°

Art.-Nr: 86303 UVP in €: 2,60

Art.-Nr: 86353 UVP in €: 2,60

R 21 – R 24, 30°

R 21 – R 24, 30°

Art.-Nr: 86304 UVP in €: 2,60

Art.-Nr: 86354 UVP in €: 2,60

R 31 – R 32, 30°

R 31 – R 32, 30°

Art.-Nr: 86305 UVP in €: 2,60

Art.-Nr: 86355 UVP in €: 2,60

Flexgleis/Flexi-track

700 mm  
(Holzschwellen / wooden sleepers)

950 mm  
(Holzschwellen / wooden sleepers)



Art.-Nr: 86308 UVP in €: 6,10

Art.-Nr: 86358 UVP in €: 6,10



700 mm  
(Betonschwellen / concrete sleepers)

700 mm  
(Betonschwellen / concrete sleepers)

Art.-Nr: 86310 UVP in €: 6,10

Art.-Nr: 86360 UVP in €: 6,10

Hinweis: Sicherheitsdatenblatt, siehe Produktdatenbank [www.tillig.com](http://www.tillig.com). / Note: Safety data sheet, see product data base [www.tillig.com](http://www.tillig.com)

Gleisbettung für:  
Track bedding for:

Gleisbettung – dunkel (braun)/  
Track bedding – dark (brown)

Gleisbettung – hell (grau)/  
Track bedding – light (grey)

Einfache Weiche/  
Straight points



EW 1 (83323) 15°  
rechts/right branch

Art.-Nr: 86311 UVP in €: 5,20

EW 1 (83321) 15°  
rechts/right branch

Art.-Nr: 86361 UVP in €: 5,20

EW 1 (83324) 15°  
links/left branch

Art.-Nr: 86312 UVP in €: 5,20

EW 1 (83322) 15°  
links/left branch

Art.-Nr: 86362 UVP in €: 5,20



EW 2 (83331) 15°  
rechts/right branch

Art.-Nr: 86331 UVP in €: 5,90

EW 2 (83331) 15°  
rechts/right branch

Art.-Nr: 86381 UVP in €: 5,90

EW 2 (83332) 15°  
links/left branch

Art.-Nr: 86332 UVP in €: 5,90

EW 2 (83332) 15°  
links/left branch

Art.-Nr: 86382 UVP in €: 5,90

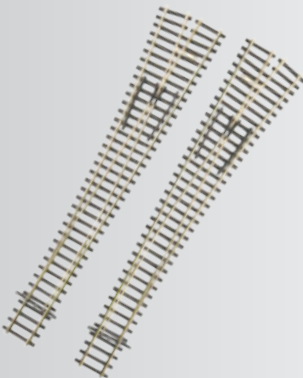

EW 3 (83341) 12°  
rechts/right branch

Art.-Nr: 86341 UVP in €: 6,10

EW 3 (83341) 12°  
rechts/right branch

Art.-Nr: 86391 UVP in €: 6,10

EW 3 (83342) 12°  
links/left branch

Art.-Nr: 86342 UVP in €: 6,10

EW 3 (83342) 12°  
links/left branch

Art.-Nr: 86392 UVP in €: 6,10

Innenbogenweiche/  
Curved points



Abb. zeigt 83361

IBW (83361) 15°  
rechts/right branch

Art.-Nr: 86315 UVP in €: 5,20

IBW (83361) 15°  
rechts/right branch

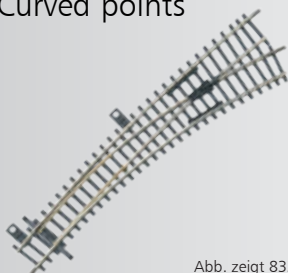
Art.-Nr: 86365 UVP in €: 5,20

IBW (83362) 15°  
links/left branch

Art.-Nr: 86316 UVP in €: 5,20

IBW (83362) 15°  
links/left branch

Art.-Nr: 86366 UVP in €: 5,20

Hinweis: Sicherheitsdatenblatt, siehe Produktdatenbank [www.tillig.com](http://www.tillig.com). / Note: Safety data sheet, see product data base [www.tillig.com](http://www.tillig.com)



Kreuzung/  
Crossing



Abb. zeigt 83170

K 1 (83161) 15°

Art.-Nr: 86324

UVP in €: 5,20

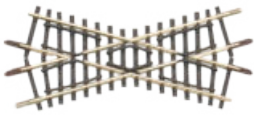
K 1 alt (83160) 15°

Art.-Nr: 86321

UVP in €: 5,20

K 2 (83170) 30°

Art.-Nr: 86322

UVP in €: 5,20

K 1 (83161) 15°

Art.-Nr: 86374

UVP in €: 5,20

K 1 alt (83160) 15°

Art.-Nr: 86371

UVP in €: 5,20

K 2 (83170) 30°

Art.-Nr: 86372

UVP in €: 5,20

Doppelte  
Kreuzungsweiche/  
Double-slip points



Abb. zeigt 83391

DKW I (83300) 15°

Art.-Nr: 86319

UVP in €: 5,90

DKW II (83391) – Baeseler

Art.-Nr: 86320

UVP in €: 8,70

DKW I (83300) 15°

Art.-Nr: 86369

UVP in €: 5,90

DKW II (83391) – Baeseler

Art.-Nr: 86370

UVP in €: 8,70

Entkupplungsgleis/  
Uncoupling track



83 mm (83201)

Art.-Nr: 86326

UVP in €: 5,20

83 mm (83201)

Art.-Nr: 86376

UVP in €: 5,20

Grundplatte  
(ohne Schotter)/  
Base plate  
(without bedding)

280 x 80 mm

Art.-Nr: 86421

UVP in €: 2,50

280 x 80 mm

Art.-Nr: 86422

UVP in €: 2,50

Böschungstreifen/  
Embankment strip

L = 700 mm

Art.-Nr: 86411

UVP in €: 5,00

L = 700 mm

Art.-Nr: 86412

UVP in €: 5,00



STYROPAL-Kontaktkleber  
STYROPAL-contact adhesive

Art.-Nr: 86401

UVP in €: 5,30

Wasser verdünnbar, nach dem Aushärten wasserbeständig, zum Befestigen von STYROSTONE®-Gleisbettung und zum Fixieren von STYROSTONE®-Schotter.

Dilutable with water, waterproofed after curing used to fix STYROSTONE®-Track-Bedding and STYROSTONE®-Ballast.



Schotter dunkel, 500 g  
Ballast dark, 500 g

Art.-Nr: 86406

UVP in €: 13,30



Schotter hell, 500 g  
Ballast light, 500 g

Art.-Nr: 86407

UVP in €: 13,30

Hinweis / Note: Praktische Tipps zur Verlegung: Seite 235. / Practical tips on the laying of track bedding: Page 235.

Hinweis: Sicherheitsdatenblatt, siehe Produktdatenbank www.tillig.com. / Note: Safety data sheet, see product data base www.tillig.com

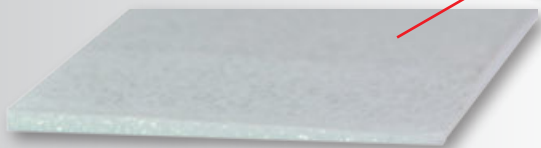
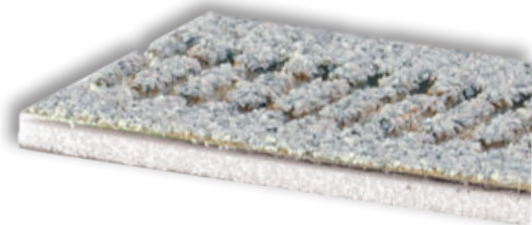

**Hinweis / Note:**

Zur Ergänzung von Weichenbettungen. / The addition to the STYROSTONE®-Track bedding.

Überhöhungstreifen für Gleisbögen, ca. 950 mm lang  
Banking strips for track curves, length approx. 950 mm

Um das Verlegen im Bogen zu ermöglichen, sind mit der Schere, je nach Radius, in bestimmten Abständen kleinere Keile herauszuschneiden. Anschließend wird der Überhöhungstreifen entsprechend dem vorgezeichneten Streckenverlauf auf der Unterlage festgeklebt und das STYROSTONE®-Gleisbett wird nun auf den Überhöhungstreifen aufgeklebt.

STYROPAL-Kontaktklebstoff  
STYROPAL-contact adhesive

Wasserverdünnbar, nach dem Aushärten wasserbeständig, zum Befestigen von STYROSTONE®-Gleisbettung und zum Fixieren von STYROSTONE®-Schotter.



Art.-Nr: 86413

UVP in €: 1,80

Art.-Nr: 86401

UVP in €: 5,30



Überhöhungstreifen:

Im Original ist das Gleis in Kurven leicht geneigt. Mit Hilfe des Überhöhungstreifens können Sie das auch auf Ihrer Modellbahnanlage darstellen.

Fertigen Sie eine Gleisbettung mit Böschung an. Entfernen Sie den vorgeschrittenen Teil des Überhöhungstreifens. Schneiden Sie den Überhöhungstreifen keilförmig ein und entfernen Sie diese Keile. Danach streichen Sie die Unterseite der Gleisbettung und des Überhöhungstreifens mit Kontaktkleber ein und lassen diese trocknen.



Entfernen des vorgeschrittenen Teils

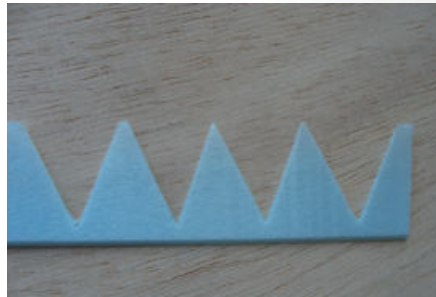

Keile ausschneiden



Kleber aufbringen



Nach Trocknung des Klebers verkleben Sie die Überhöhungstreifen und Gleisbettungen untereinander und versehen Sie die Unterseite wiederum mit Kleber.

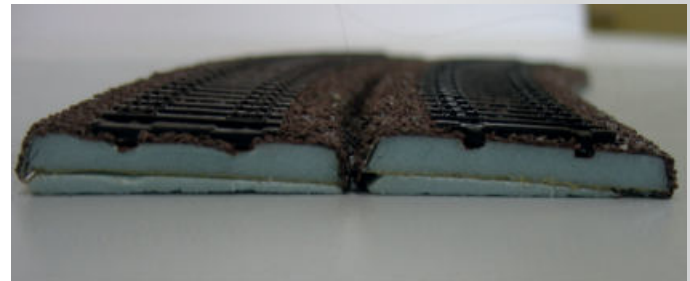

Danach wird die Gleisbettung mit Überhöhungstreifen auf die Modellbahnplatte verklebt. Fertig aufgebrachte Gleisbettung mit Überhöhungstreifen.

Böschungstreifen:

Im Auslieferungszustand sieht der Böschungstreifen aus, wie eine Gleisbettung für ein gerades Gleis. Es fehlt lediglich die Prägung für die Schwellen. Der Böschungstreifen findet dort Anwendung, wo eine Böschung gewünscht ist, aber die Gleisbettung zuvor zugeschnitten werden muss. Dies kann bei einer eingleisiger Streckenführung mit Abzweig sein.

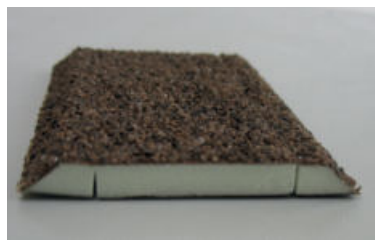

Böschungstreifen im Auslieferungszustand



Abgetrennter Böschungstreifen



Die mit einer Böschung zu versehenende Gleisbettung (hier EW1) wird mit einem Bastelmesser / Cuttermesser von oben punktuell durchgestochen - und zwar dort, wo dann die Böschung angeklebt werden soll.



Die Gleisbettung wird umgedreht. Auf der Rückseite werden die durch das Durchstechen entstandenen Schnitte mit einem Stift miteinander verbunden.



Jetzt wird mit dem Bastelmesser / Cuttermesser auf der gezeichneten Linie die Gleisbettung komplett durchgeschnitten.



An den Schnittkanten der so zugeschnittenen Gleisbettung wird nun die Böschung angeklebt.

## TILLIG-Fahrregler TFi2 mit Impulsbreitenregelung TILLIG-Controller TFi2 with pulse width control

- Für alle Gleichstrommodelle 12 V =
- Geeignet auch für Glockenankermotoren
- Nahezu konstante Betriebsspannung als gepulste Rechteckspannung
- Ausgangsstrom max. 1 A
- Automatische Abschaltung bei Kurzschluss und Überlast
- Stromversorgung durch energieeffizientes Schaltnetzteil (im Lieferumfang enthalten)
- Aneinanderreihbares Pultgehäuse, Maße ca. 138 x 80 x 40 mm
- For all 12 V DC-models
- Compatible with bell-armature motors
- Practically constant operating voltage as a clean, noise-free square wave
- Output current approx. 1 A
- Automatic cut-out in case of short-circuit or overload
- Power supply via mains power adapter (supplied)
- Housing suitable for side-by-side mounting, Dimensions approx. 138 x 80 x 40 mm

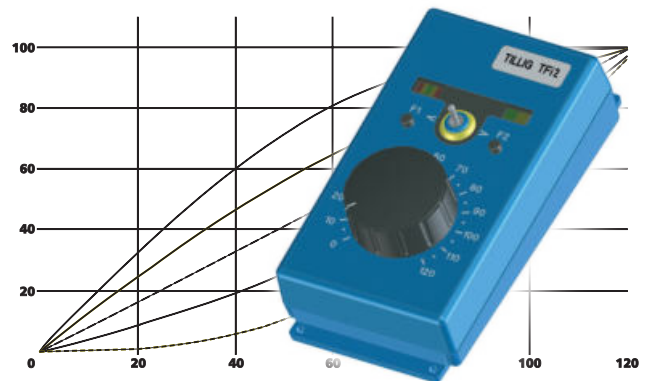

Mit automatischer Pendelzugsteuerung  
With automatic shuttle train control

Art.-Nr: 08131  
UVP in €: 149,90

Eigenschaften und Funktionen wie im digitalen Fahrbetrieb/Same properties and functions as digital systems:

- Hervorragende Fahreigenschaften im gesamten Geschwindigkeitsbereich
- Extreme Langsamfahrten möglich
- Linearer Geschwindigkeitsanstieg im gesamten Regelbereich oder alternativ 4 verschiedene nicht-lineare Regelkurven wählbar
- Abbremsen zum Stillstand und wieder Anfahren mit Brems-/Anfahrverzögerung durch Tastendruck

- Excellent running characteristics over the whole speed range
- Extremely slow running speeds possible
- Linear speed increase over the whole control range, alternatively, 4 different non-linear control curves can be selected
- Automatic deceleration to stand still and restarting with braking/starting delay

Impulsbreitenregelung in neuer Dimension

- Nahezu konstante LED-Beleuchtung der Modelle, auch im Langsamlauf
- Fahrtrichtungsgerechte LED-Triebfahrzeugbeleuchtung trotz Impulsspannung

Pulse width control of a new dimension:

- Practically constant LED illumination in the models, even when travelling slowly
- Correct motor-coach lighting for the chosen running direction, despite the pulsed voltage

Komfortable Bedienung

- Geschwindigkeitsregelung durch Drehknopf mit großem Stellweg (270°)
- Leistungsanzeige als ringförmiges LED-Band korrespondierend zur Reglerstellung
- Umschaltung der Fahrtrichtung durch Kippschalter
- Fahrtrichtungsanzeige durch unterschiedliche Farben in der Leistungsanzeige

Convenient operation:

- Wide range of adjustment for speed control at the rotary knob (270°)
- Output display as an LED ring strip corresponding to the controller position
- Toggle switch for running direction changes
- Running direction indicated by colour-coding of the display

Mit automatischer Pendelzugsteuerung

- Pendelzugautomatik ohne zusätzliche Relais-schaltung (mit Gleiskontakten mit Diodenbeschaltung – Platine Art. 08401/Schaltgleise 83158/83758)
- Beliebig viele Zwischenhalte im Pendelzugmodus
- Automatische Aktivierung der voreingestellten Brems- bzw. Beschleunigungszeit sowie Haltezeit
- Automatik abschaltbar

With automated shuttle train control

- Shuttle train automatic control without an additional relay circuit (with rail contacts with diode circuit – Printed circuit board product no. 08401/Switching tracks 83158/83758)
- Any number of stops in the shuttle train mode
- Automatic activation of the preset braking and acceleration time as well as the stopping time
- The automatic control can be switched off





## TILLIG Fahrregler/TILLIG-Controller:

Analog-Fahrregler mit Zubehöranschluss  
Analogue drive control with accessory output

Art.-Nr: 08132  
UVP in €: 89,90



- Für alle Gleichstrommodelle 12V =
- Nahezu konstante Betriebsspannung als gepulste Rechteckspannung
- Fahrstrom 0,5A
- Geschwindigkeits- und Richtungssteuerung durch Drehknopf mit Nullstellung
- Integrierter Zubehöranschluss (max. 1,4A)
- Kontroll-Leuchten: Bereitschaftsanzeige Fahrstrom und Zubehör, Kurzschlussanzeige
- Automatische Abschaltung bei Kurzschluss und Überlast
- Stromversorgung durch stromeffizientes Schaltnetzteil (im Lieferumfang enthalten)
- Wahlweise als Handgerät oder Tischgerät nutzbar
- Inkl. praktischer Halterung für Anlagengrundplatte, mit der das Gerät leicht und bequem aufgesteckt und wieder gelöst werden kann
- For all 12V DC-models
- Practically constant operating voltage as a clean, noise-free square wave
- Track current 0,5A
- Speed and direction control at the rotary knob with neutral position
- Integrated accessory output (approx. 1,4A)
- Control lamps for track current, accessories and cut-out display
- Automatic cut-out in case of short-circuit or overload
- Power supply via mains power adapter (supplied)
- Useable as hand-held unit or tabletop unit
- Attachment for mounting plate included

Universal-Zubehör-Transformator  
Ausgangsspannung 14V~ und 16,5V~,  
max. Belastung 45VA gesamt  
Universal accessory transformer  
output voltages 14V~ and 16,5V~,  
total output rating 45VA

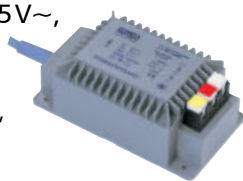

Art.-Nr: 08122 UVP in €: 83,90



Schaltgleis Nachrüstsatz – Leiterplatte mit 2 Dioden zum direkten Anschluss an TFi2, zum Nachrüsten von Gleisen für alle Spurweiten  
Terminal board with 2 diodes for direct connection to TFi2 controller, for the conversion of tracks for all track widths

Art.-Nr: 08401 UVP in €: 5,50

Tastentpult für Moment- oder  
Dauerstrom, aneinander reihbar  
Control desk for short impulses or persistent current



Art.-Nr: 08211 UVP in €: 10,80

Schaltrelais,  
zweipolig  
Switching relays,  
double-pole



Art.-Nr: 08410 UVP in €: 17,50

## Leistungsaufnahme von TILLIG-Zubehörartikeln/ Power consumption of TILLIG accessory products

(Bei Betrieb mit 16 V Wechselspannung, Angaben sind Näherungswerte/  
the data contains approximate values in the case of operation with 16V AC voltage)

Schaltrelais Art. 08410/switching relay:	ca. 1000 mA (*)
Schaltrelais Art. 08414/switching relay:	ca. 15 mA (*)
Schaltrelais Art. 08415/switching relay:	ca. 75 mA (*)
Entkupplungsgleis Art. 83201/Uncoupling track:	ca. 1100 mA (*)
Entkupplungsgleis Art. 83801/Uncoupling track:	ca. 150 mA
Oberflur-Weichenantrieb Art. 83531/83532/Electric operating gear:	ca. 1100 mA (*)
Bettungsgleis-Weichenantrieb Art. 83960/Electric operating gear (bedding track):	ca. 1100 mA (*)
Unterflur-Weichenantrieb Art. 86112/Undermounted points operating motor:	ca. 75 mA

(\*) = kurzzeitiger Impulsstrom/temporary impulse current

## Leistungsaufnahme von TILLIG-Rollmaterial /Power consumption of TILLIG rolling stock

(Bei Betrieb mit 12 V Gleisspannung, Angaben sind Näherungswerte/  
the data contains approximate values in the case of operation with 12V track voltage)

Schwere Diesel-/E-Lokomotiven (z.B. BR 118/245/252/285)/heavy diesel-/e-locomotive (e.g. class 118/245/252/285)	ca.100 ... 150 mA
Leichte Diesellokomotiven (z. B. BR 110/V80/V36) / light diesellocomotive (e.g. class 110/80/36)	ca. 80 ... 100 mA
Tenderlokomotiven / tender locomotive	ca. 80 ... 100 mA
Schleptender Lokomotiven / towtender locomotive	ca. 100 ... 150 mA
Steuernwagen mit LED-Schlussbeleuchtung/Driving cab coach with LED rear lighting	20 mA
Reisezugwagen mit eingebautem LED-Innenbeleuchtungsbausatz (S. 244)	45 mA
Railway carriage with installed LED-Interior lighting module (refer also to page 244)	

### Hinweis/Note:

Bitte beachten Sie, dass es sich insbesondere bei der Stromaufnahme von Triebfahrzeugen nur um ungefähre Durchschnittswerte handelt. Der genaue Wert kann je nach Alter des Fahrzeuges, der Konstruktion des Modells sowie dem Grad des Verschleißes von Motor und Getriebe des Modells entsprechend abweichen.

Please note that in terms of the power consumption of tractive units these are only approximate average values. The precise value can differ accordingly depending on the age of the vehicle, the construction of the models as well as the degree of wear and tear of the motor and the gearing of the model.

## Unser TILLIG-Kupplungssystem/ TILLIG coupling system

- Zuverlässig im Fahrbetrieb
- Sanftes Ein- und Entkuppeln  
(mit Entkupplungsgleis/Handentkuppler)
- Ideale Kupplungsform
- Kurzkupplungseffekt bei Fahrzeugen mit Kurzkupplungskinematik
- Reliable driving operation
- Gentle coupling and uncoupling  
(with uncoupling ramp/Manual uncoupler)
- Ideal coupling form
- Short coupling effect for vehicles with short coupling kinematics





Überblick Kupplungsausführungen/Overview of coupling type



für NEM-Aufnahme  
Beutel à 8 Stück (Bausatz)  
for NEM-coupling pocket  
bag of 8 (kit)

Art.-Nr: 08840 UVP in €: 10,30

Beutel à 56 Stück (Bausatz)  
bag of 56 (kit)

Art.-Nr: 08841 UVP in €: 55,10



für Aufnahme der 4-achsigen  
V 180, Beutel à 2 Stück  
for coupling pocket of V 180  
(4-axle version), bag of 2

Art.-Nr: 08842 UVP in €: 4,10



für Aufnahme der 6-achsigen V 180,  
NoHAB, T334 mit neuem Rahmen/  
neuer Bodenplatte  
Beutel à 2 Stück  
for coupling pocket of V 180 (6-axle  
version), NoHAB, T334 with new frame  
and new base plate bag of 2

Art.-Nr: 08843 UVP in €: 4,10



für Kuppelkastenaufnahme  
(E 44, BR 243, BR 119, BR 01  
(alte Ausführung), BR 250)  
Beutel à 2 Stück  
for trailing box coupling pocket  
(E 44, BR 243, BR 119,  
BR 01 (old type), BR 250), bag of 2

Art.-Nr: 08846 UVP in €: 4,10

Beutel à 20 Stück/bag of 20

Art.-Nr: 08849 UVP in €: 24,30



für Aufnahme der V 200 DR  
Beutel à 2 Stück  
for coupling pocket of V 200 DR  
bag of 2

Art.-Nr: 08845 UVP in €: 4,10



für Schlitzaufnahme E 94 (alte Aus-  
führung), V 36 (alte Ausführung),  
V 60, BR 81, BR 92), Zementsilo-  
wagen, BTTB-Modelle), Beutel à 10  
Stück  
for slot mount (old design), cement  
silo waggon, BTTB-models, bag of 10

Art.-Nr: 08847 UVP in €: 14,70

Beutel à 50 Stück/bag of 50

Art.-Nr: 08848 UVP in €: 55,90

Alte Ausführungen/previous versions

Bügel-Kupplung, kurz, für  
Schlitzaufnahme, Beutel à  
50 Stück/Hanger coupling,  
short, for „Schlitzaufnahme“,  
bag of 50



Art.-Nr: 08823 UVP in €: 42,40

Steifkupplung für Norm-  
schacht, Beutel à 20 Stück  
Formal-Coupling, for NEM  
coupling pocket, bag of 20



Art.-Nr: 08827 UVP in €: 14,90

Bügel-Kupplung mit  
Aufnahme für Norm-  
schacht, Beutel à 10 Stück  
Hanger coupling for NEM  
coupling pocket,  
bag of 10



Art.-Nr: 08872 UVP in €: 15,40

Bügel-Kupplung mit Auf-  
nahme für Kuppelkasten  
Hanger coupling for  
trailing box  
coupling pocket



Art.-Nr: 210190 UVP in €: 1,90

Bügel-Kupplung, lang,  
für Schlitzaufnahme  
Beutel à 50 Stück  
Hanger coupling, long,  
for „Schlitzaufnahme“,  
bag of 50



Art.-Nr: 08824 UVP in €: 42,40

Kurzkupplung ohne automat. Funktion mit Aufnahme  
für Normschacht, Beutel à 20 Stück  
Short distance coupling for NEM coupling pocket  
(without automatic mode of operation), bag of 20



Art.-Nr: 08828 UVP in €: 14,90

## Modellbahnsteuersystem für vorbildgerechten Fahrbetrieb Model railway control system for realistic operation

Schaltrelais/Zeitschalter – Switching relay/delay timer

Art.-Nr: 08415  
UVP in €: 32,90



Dieses Relaismodul ersetzt die elektro-mechanischen Bausteine Relais und Zeitschalter (Art.-Nr.: 08410 und 08420) durch eine moderne elektronische Lösung. Die Besonderheit liegt darin, dass die Relais- und Zeitschalterfunktion in einem Modul integriert sind und über einen „Jumper“ vom Anwender gesteckt wird. Im Unterschied zu den Vorgängerbausteinen wird hier eine separate Stromversorgung benötigt, die aus jedem Zubehörtrafo (12 – 16 V) entnommen werden kann. Das Modul verfügt über 2 potentialfrei verwendbare Wechselkontakte mit einer maximalen Strombelastbarkeit von je 1 A. Die Steuereingänge „E“ und „A“ sind kurzschlussicher beschaltet, so dass nahezu jedes Steuersignal im Bereich von -16 V bis ca. +0,5 V zum Schalten führt. Sie sind auch zwischen mehreren Relaismodulen untereinander verschaltbar. Auf dem Modul befindet sich ein Stellpotentiometer, über das die Schaltverzögerung eingestellt wird (von ca. 2 Sek. bis ca. 5 Min.). Eine LED signalisiert den Schaltzustand „Relais aus“. Nach dem Bereitstellen der Versorgungsspannung geht das Modul automatisch in diese Vorzugsstellung (LED an).

This relay module replaces the previous electric-mechanical relay and delay timer, article numbers 08410 and 08420, with a modern electronic solution. The special feature of the new solution is the fact that relay and timer functions are integrated into a single module and can be defined by the user by means of a jumper. Unlike its predecessors, the new module requires a separate power supply, which can be taken from any accessory transformer (12 ... 16 V).

The module possesses two floating two-way contacts with a maximum current capacity of 1 A each. The control inputs „E“ and „A“ are configured to be short-circuit-proof, ensuring that almost any control signal in the range from -16 V to approx. +0.5 V results in switching. They can also be connected for interdependent switching between several relay modules. A setting potentiometer on the module is used to set the switching delay (range from approx. 2 sec. to approx. 5 min.). An LED signals the switching state „Relay OFF“. When the supply voltage is applied, the module always assumes this preferred state automatically (LED on).

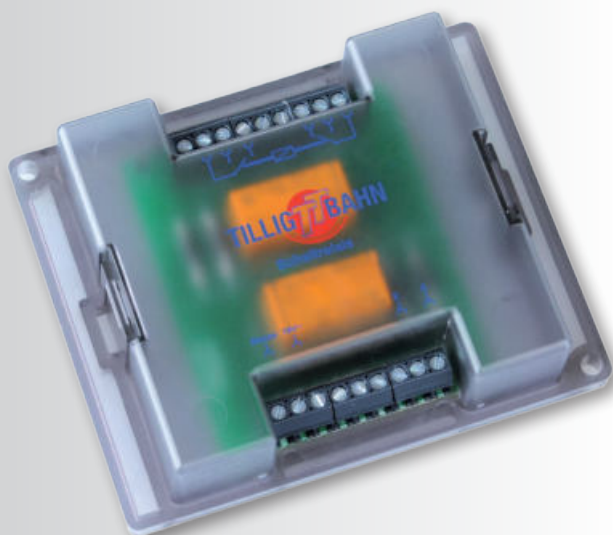

Schaltrelais-Baustein  
Switching relays

Art.-Nr: 08414  
UVP in €: 28,10

Das vorliegende Relaismodul ersetzt das elektro-mechanische Relais, Art.-Nr. 08410, durch eine moderne elektronische Lösung in doppelter Ausführung.

Das Modul verfügt über je zwei potentialfrei verwendbare Wechselkontakte mit einer maximalen Strombelastbarkeit von je 1 A. Die Steuereingänge „1“ und „2“ sind kurzschlussicher beschaltet, so dass nahezu jedes Steuersignal im Bereich von -16 V bis ca. -8 V zum Schalten führt u. a. Tastenpult gegen Massepotential oder Wechselspannung geschaltet, Gleiskontakte an der Gleismasseseite ange-

bracht, Reedkontakte, Optokoppler usw. Sie sind auch zwischen mehreren Relaismodulen untereinander verschaltbar. Der jeweilig letzte Schaltzustand bleibt auch im stromlosen Zustand erhalten.

Einsatzmöglichkeiten des Bausteins:

- Wendezugautomatik
- Zwischenhalt
- Automatische Kehrschleifensteuerung
- Automatische Blocksteuerung
- Möglichkeit der Herzstückpolarisierung (z. B. Art.-Nr. 83230 Dreiwegeweiche) und der Weichenrückmeldung

The relay module at hand replaces the electric-mechanical relay (Art. No. 08410) with a modern electronic solution in duplicate.

The model has two potential-free adaptable changeover contacts with a maximum current carrying capacity of 1 A each. The control inputs „1“ and „2“ are wired to be short-circuit protected so that virtually any control signal in the range of -16 V to approx. -8 V leads to switching: among other things, key control console switched against common potential or alternating voltage, track contacts attached to the rail mass side, reed contacts, optical coupler, etc. They can also be interconnected between several relay modules. The respective last switching status is also preserved in a zero-current state.

Fields of application for the module:

- Automated push-pull train system
- Terminal station break
- Automatic terminal loop control, automatic block control
- Possibility of core (frog) polarisation (e. g. Art. No. 83230 Three-way Turnout) and turnout feedback



**Werkzeug & Bastelmaterial / Tools & handicraft material**

Mini-Holzschrauben mit Halbrundkopf/  
Schlitz zur Befestigung von  
Gleismaterial schwarz brüniert,  
1,4 x 8 mm (100 St.)

Mini wood screws to fasten the tracks  
burnished black, 1,4 diameter x 8 mm  
long (100 pcs./bag)



Art.-Nr. 08970 UVP in €: 9,10

Mini-Holzschrauben mit Senkkopf/  
Kreuzschlitz zur Befestigung von  
Gleismaterial schwarz brüniert,  
1,4 x 15 mm (100 St.)

Mini wood screws to fasten the tracks  
burnished black, 1,4 diameter x 15 mm  
long (100 pcs./bag)



Art.-Nr. 08976 UVP in €: 10,30

Getriebefett (5 g)  
Transmission grease  
(5g/tin)



Art.-Nr. 08973 UVP in €: 5,40

Reinigungsdestillat, Flasche,  
125 ml/Cleaning fluid, bottle, 125 ml



Art.-Nr. 08977 UVP in €: 9,10

Schalllitze in rot, blau,  
schwarz und gelb (je 10 m)  
Stranded hook-up wire in red,  
blue, black, yellow connection  
cable (each 10-m-length)



Art.-Nr. 08972 UVP in €: 10,30

Gleis-Reinigungsstein  
„Universal Schleifix“  
(8 x 5 x 2 cm)

Track cleaning stone „Schleifix“  
universal grinder (8 x 5 x 2 cm)

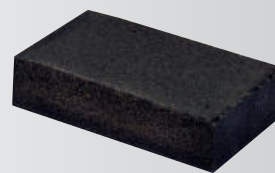

Art.-Nr. 08974 UVP in €: 9,70

**Zubehör / Accessories**

Handentkuppler  
Manuel uncoupler



Art.-Nr. 07920 UVP in €: 4,70

Kontaktgarnitur, zum Auslösen von  
Schaltvorgängen durch den fahrenden  
Zug (nur für Standardgleis BTTB) /  
Contact set to trigger of switching  
actions by the train driving  
(only for BTTB standard track system)



Art.-Nr. 08430 UVP in €: 3,60

Verteiler  
(Leiste zum Klemmen)  
Distributor block  
(Strip for terminal)



Art.-Nr. 08931 UVP in €: 2,90

Lehre für Radsatz und Gleis  
für Spur TT 12 mm  
Template for wheel set and  
track for gauge TT 12 mm



Art.-Nr. 08960 UVP in €: 12,30

Lehre für Radsatz  
und Gleis für 9 mm  
Template for wheel set  
and track for 9 mm



Art.-Nr. 08961 UVP in €: 12,30

Kabelhalter  
(Leiste zum Klemmen)  
Wire holder  
(Strip for terminal)



Art.-Nr. 08940 UVP in €: 1,10

Aufgleiser Modellgleis  
Rerailer advanced track

Art.-Nr. 07910 UVP in €: 1,80



Aufgleiser Bettungsgleis  
Rerailer bedding track

Art.-Nr. 07911 UVP in €: 1,80

(ohne Abb.)



Spannungsprüfer, zur Feststellung der Polarität am  
Gleis (geeignet für Nenngröße TT, H0/H0e/H0m und N)  
Charge indicator for the setting of the polarity at the  
track (ideal for gauge TT, H0/H0e/H0m und N)

Art.-Nr. 08419 UVP in €: 6,60

Hinweis (Art.-Nr. 08973/08977) Sicherheitsdatenblatt, siehe Produktdatenbank [www.tillig.com/](http://www.tillig.com/)

Note (Item-No. 08973/08977) Safety data sheet, see product data base [www.tillig.com](http://www.tillig.com/)

## Haftreifen Traction tyre



**Haftreifen 14 mm,**  
Einsatz für BR 23/35, BTTB  
(Beutel à 8 Stück)  
Traction tyre 14mm  
for BR 23/35, BTTB  
(bag of 8)

Art.-Nr. 08883 UVP in €: 6,60

**Haftreifen 8 mm,**  
Einsatz für BR 01/119/  
120/221/130, BTTB  
(Beutel à 8 Stück)  
Traction tyre 8mm  
for BR 01/119/120/221/  
130, BTTB (bag of 8)

Art.-Nr. 08884 UVP in €: 6,60

**Haftreifen 10,5 mm,**  
Einsatz für BR  
56/250/243, E 44/94,  
BTTB (Beutel à 8 Stück)  
Traction tyre 10,5 mm  
for BR 56/250/243, E44/94,  
BTTB (bag of 8)

Art.-Nr. 08881 UVP in €: 6,60

**Haftreifen 9,2 mm,**  
Einsatz für BR 110, BTTB  
(Beutel à 8 Stück)  
Traction tyre 9,2 mm  
for BR 110, BTTB  
(bag of 8)

Art.-Nr. 08882 UVP in €: 6,60

## Kohlebürsten Carbon brush



**Kohlebürsten, eckig, Ein-**  
satz für runden Motor von  
BTTB (Beutel à 10 Stück)  
Carbon brush for round  
motor of BTTB  
(bag of 10)

Art.-Nr. 08875 UVP in €: 9,10

**Kohlebürsten, rund, Ein-**  
satz für eckigen Motor  
von TILLIG (Beutel à 10  
Stück)  
Carbon brush, for square  
Motor of TILLIG (bag of 10)

Art.-Nr. 08876 UVP in €: 7,40

**Kohlebürsten für**  
Mashima MH 1224,  
Einsatz für V 100  
(Beutel à 10 Stück)  
Carbon brush for Mashima  
MH 1224 (diesel locomotive  
V 100), (bag of 10)

Art.-Nr. 08870 A UVP in €: 7,40

**Zwerglampen**  
Miniature lamps



**Zwerglampen 6V, Einsatz**  
für Eilzugwagen im  
Analogbetrieb  
(Beutel à 6 Stück)  
Miniature lamps 6V, for fast  
passenger trains in analogue  
operating (bag of 8)

Art.-Nr. 08878 UVP in €: 7,40

**Zwerglampen 10V,**  
Einsatz für BR 130/211,  
BTTB; BR 01, E 94,  
Einsatz für Eilzugwagen  
im Digitalbetrieb  
(Beutel à 6 Stück)  
Miniature lamps 10V,  
for BR 130/211, BTTB; BR  
01, E 94, for fast passenger  
trains in digital operating,  
(bag of 6)

Art.-Nr. 08879 UVP in €: 7,40

**Zwerglampen 16V,**  
langer Kolben, Einsatz  
für BR 110, BTTB, E 94,  
Eilzugpackwagen  
(Beutel à 6 Stück)  
Miniature lamps 16V, long  
socket, for BR 110, BTTB,  
E 94, fast passenger train  
(bag of 6)

Art.-Nr. 08880 UVP in €: 7,40

## Radsätze Metal wheel set



**Metallradsatz Ø 8,0 mm,**  
einseitig isoliert (Länge  
18,6 mm/Beutel à 8 Stück)  
Metal wheel set Ø 8,0 mm,  
one wheel isolated  
(length 18,6 mm/bag of 8)

Art.-Nr. 08819 UVP in €: 15,40



**Metallradsatz Ø 8,0 mm**  
einseitig isoliert (Länge  
18,6 mm/Beutel à 50 Stück)  
Metal wheel set Ø 8,0 mm,  
one wheel isolated  
(length 18,6 mm/bag of 50)

Art.-Nr. 08820 UVP in €: 89,90



**Metallradsatz Ø 7,5 mm**  
einseitig isoliert (Länge  
18,6 mm/Beutel à 8 Stück)  
Metal wheel set Ø 7,5 mm,  
one wheel isolated  
(length 18,6 mm/bag of 8)

Art.-Nr. 08818 UVP in €: 15,40



**Speichenradsatz, beid-**  
seitig isoliert (Länge  
18,6 mm/Beutel à 10 Stück)  
Spoked wheel set,  
both wheels isolated  
(length 18,6 mm/bag of 10)

Art.-Nr. 08890 UVP in €: 28,50



**Scheibenradsätze für Perso-**  
nen-/Packwagen H0m (8  
Stück)  
Metal wheel set for passen-  
ger / baggage coaches H0m  
(8 pcs.)

Art.-Nr. 08894 UVP in €: 23,20

## Brücken und Pfeiler / Bridges and piers



**Brückenpfeiler sandstein-**  
farben, Höhe 65 mm  
Bridge pier sandstone,  
65 mm high

Art.-Nr. 07161 UVP in €: 2,20

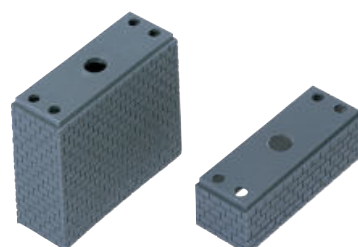

**Brückenpfeiler grau**  
Bridge pier grey

Art.-Nr. 07160 UVP in €: 2,20 65 mm hoch

Art.-Nr. 07170 UVP in €: 1,90 23,8 mm hoch

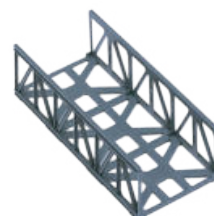

**Gitterbrücke ohne Gleis,**  
Länge 115 mm  
Lattice bridge without  
track, length 115 mm

Art.-Nr. 07130 UVP in €: 4,10



## Innenbeleuchtungsbausätze / Interior lighting kits

Innenbeleuchtungs-Bausatz Universal /  
Interior universal lighting kit

Art.-Nr: 08858

UVP in €: 28,10



Foto: A. Eger

- Beleuchtungsstreifen mit variabler Länge (max. 210 mm, kürzbar)
- Zur Nachrüstung aller Reisezugwagen, die für den Einbau einer Innenbeleuchtung vorbereitet sind
- Warm-weiße LED-Beleuchtung
- Betriebsspannung für Analog- und Digitalbetrieb bis 22 V geeignet
- Stromaufnahme bei ungekürzter Länge max. 25 mA
- Lighting strip with variable length (max. 210 mm, can be shortened)
- For the retrofitting of all the railways carriages that are prepared for the installation of interior lighting
- Warm-white LED lighting
- Operating voltage suitable for analogue and digital operation up to 22V
- Power consumption with uncut length max. 25 mA

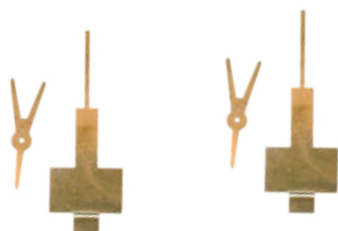

Nachrüstset Kontaktstreifen  
für Innenbeleuchtung  
Add-on-kit for interior lighting

Art.-Nr: 08869

UVP in €: 4,20

- Zusatzteile zum Nachrüsten unserer neuen Innenbeleuchtung Art. 08858 für Doppelstockeinzelnwagen, Mod-Wagen, Halberstädter Mitteleinstiegswagen, Y- und Reko-Wagen (BTTB-Bauart)/ Additional parts for the retrofitting of our new interior lighting art. 08858 for double deck single carriages. Modernisation carriages, Halberstädter centre entry carriages, Y and reconstructed carriages (Berliner TT Bahnen company – BTTB- models)

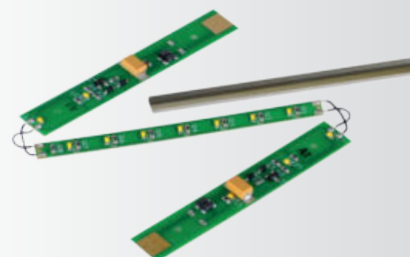

Innenbeleuchtung Aussichtswagen  
ADm

Interior lighting for passenger coach  
dom car ADm

Art.-Nr: 08854

UVP in €: 29,80



Innenbeleuchtung Speisewagen WRmh 31  
Interior lighting for dining coach WRmh 31

Art.-Nr: 08855

UVP in €: 29,80



Zugschlußbeleuchtung (2 Stück) für Reisezugwagen Typ Y  
Rear lighting (2 pcs./bag) for passenger coaches type Y

Art.-Nr: 08856

UVP in €: 21,10





Abbildung zeigt Einbau in Schürzenwagen (Speisewagen) / Illustration shows installation in compartment coach (dining coach)

**LED-Innenbeleuchtung analog/digital Bausatz für Schürzenwagen (Speisewagen)**  
 LED-Interior lighting kit analog/digital for compartment coaches (dining coach)

Art.-Nr.: 08864 UVP in €: 30,80

**LED-Innenbeleuchtung analog / digital Bausatz für Schürzenwagen (1. Klasse)**  
 LED-Interior lighting kit analog / digital for compartments coaches (1st class)

Art.-Nr.: 08867 UVP in €: 30,80

**LED-Innenbeleuchtung analog / digital Bausatz für Schürzenwagen (1./2./3. Klasse)**  
 LED-Interior lighting kit analog / digital for compartments coaches (1st/2nd/3rd class)

Art.-Nr.: 08868 UVP in €: 30,80

**LED-Innenbeleuchtung analog / digital Bausatz für Schürzenwagen (3. Klasse)**  
 LED-Interior lighting kit analog / digital for compartments coaches (3rd class)

Art.-Nr.: 08903 UVP in €: 30,80

**LED-Innenbeleuchtung analog/digital Bausatz für Reisezugwagen Bauart Halberstadt (Seitengang)**  
 LED-Interior lighting kit analog/digital for coaches type Halberstadt (compartment)

Art.-Nr.: 08863 UVP in €: 30,80

**LED-Innenbeleuchtung analog / digital Bausatz für Halberstädter Mitteleinstiegswagen (Bmhe)**  
 LED-Interior lighting kit analog / digital for coaches type Halberstadt (middle entry)

NEU

Art.-Nr.: 08918 UVP in €: 30,80



Abbildung zeigt Einbau in 4achsigen Rekowagen / Illustration shows installation in 4axle reko-coach

- Individuell programmierbare Beleuchtung von Abteilen usw. / Individually programmable lighting of compartments
- Flackern, Dimmen / Flicker, dimming
- Anschluß der Zugschlußbeleuchtung 08856 möglich / Connection of the rear lighting 08856

**LED-Innenbeleuchtung analog/digital Bausatz für 4achsige Rekowagen**  
 LED-Interior lighting kit digital for 4axle reko-coaches

Art.-Nr.: 08866 UVP in €: 30,80

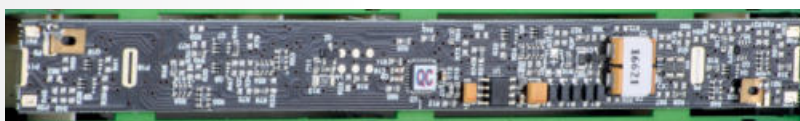

LED-Innenbeleuchtung analog / digital Bausatz für Schlafwagen Typ B, Y, Y/B70  
LED-Interior lighting kit analog / digital for sleeping coach type B, Y, Y/B70

NEU

Art.-Nr.: 08915 UVP in €: 30,80

LED-Innenbeleuchtung analog / digital Bausatz für Reisezugwagen 1. Klasse, 1./2. Klasse Typ B, Y, Y/B70

LED-Interior lighting kit analog / digital for 1st class, 1st/2nd class passenger coach type B, Y, Y/B70

NEU

Art.-Nr.: 08916 UVP in €: 30,80

LED-Innenbeleuchtung analog / digital Bausatz für Reisezugwagen 2. Klasse Typ B, Y, Y/B70  
LED-Interior lighting kit analog / digital for 2nd class passenger coach type B, Y, Y/B70

NEU

Art.-Nr.: 08917 UVP in €: 30,80

LED-Innenbeleuchtung analog/digital Bausatz für B-Speisewagen  
LED-Interior lighting kit analog/digital for coaches type B-Dining coaches

Art.-Nr.: 08865 UVP in €: 30,80



LED-Innenbeleuchtung analog / digital, Bausatz für Reisezugwagen C4i-30  
LED-Interior lighting kit analog / digital for passenger coaches C4i-30

Art.-Nr.: 08907 UVP in €: 30,80

Abbildung zeigt Einbau in Eilzugwagen C4i-30 / Illustration shows installation in passenger coach C4i-30

LED-Innenbeleuchtung analog / digital Bausatz für Reisezugwagen B4i-30  
LED-Interior lighting kit analog / digital for passenger coaches B4i-30

Art.-Nr.: 08904 UVP in €: 30,80

LED-Innenbeleuchtung analog / digital Bausatz für Reisezugwagen Pw4i-31/-32  
LED-Interior lighting kit analog / digital for passenger coaches Pw4i-31/-32

Art.-Nr.: 08906 UVP in €: 30,80

LED-Innenbeleuchtung analog / digital Bausatz für Reisezugwagen BC4i-31  
LED-Interior lighting kit analog / digital for passenger coaches BC4i-31

Art.-Nr.: 08905 UVP in €: 30,80

LED-Innenbeleuchtung analog / digital Bausatz für Gepäckwagen Pw4ü-37  
LED-Interior lighting kit analog / digital for baggage car Pw4ü-37

Art.-Nr.: 08908 UVP in €: 30,80

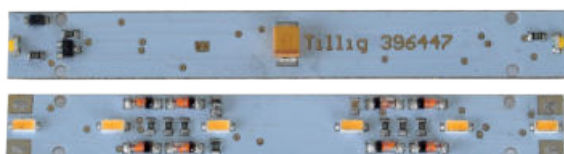

LED-Innenbeleuchtung analog / digital 3achs. Umbauwagen Bausatz  
LED-Interior lighting kit analog / digital for 3axles passenger coaches

NEU

Art.-Nr.: 08909 UVP in €: 27,30

LED-Bausatz Innenbeleuchtung für 3achsige preuß. Personenwagen  
LED-Interior lighting for 3axle pr. passenger coaches

Art.-Nr.: 08857 UVP in €: 27,30

LED-Innenbeleuchtung analog / digital Bausatz für Reisezugwagen E5  
LED-Interior lighting kit analog / digital for passenger coach type E 5

NEU

Art.-Nr.: 08919 UVP in €: 30,80

Weitere Informationen, wie Einbau oder besondere Eigenschaften entnehmen Sie bitte der jeweiligen Bedienungsanleitung auf unserer Homepage [www.tillig.com](http://www.tillig.com)

For further information, please use the operating manual on our homepage [www.tillig.com](http://www.tillig.com)

Dachstromabnehmer / Pantograph



Dachstromabnehmer für BR 189 (Wechselstromausführung Deutschland), passend auch für BR 101 und ICE  
Pantograph (German AC type) for class 101, class 189 and ICE

Dachstromabnehmer für BR 189 (Wechselstromausführung Schweiz), passend auch für ICE schweizer Ausführung  
Pantograph (Swiss AC type) for class 189 and ICE swiss

1 Paar Scheren-Dachstromabnehmer, rot, Einsatz für E 94/44, BR 250  
Pair of double-arm pantograph (red) for E 94/44, BR 250

1 Paar Einholm-Dachstromabnehmer, rot, Einsatz für BR 243, BR 143/112  
Pair of single-arm pantograph (red) for class 243, class 143/112

Art.-Nr: 08887 UVP in €: 18,00

Art.-Nr: 08888 UVP in €: 18,00

Art.-Nr: 08885 UVP in €: 23,20

Art.-Nr: 08886 UVP in €: 23,20

Gleisplan-CD / Track planning CD



CD-ROM 30 TT-Gleispläne von 1,60 – 3,00m Länge (Standardgleis, Modellgleis, Bettungsgleis, inkl. Wintrack-Viewer), in Koop. mit Firma modellplan  
CD with track planning software, in cooperation with firm modellplan

CD-ROM 25 TT-Gleispläne von 3,00 – 5,00m Länge (Standardgleis, Modellgleis, Bettungsgleis, inkl. Wintrack-Viewer), in Koop. mit Firma modellplan  
CD with track planning software, in cooperation with firm modellplan

Art.-Nr: 09548 UVP in €: 20,50

Art.-Nr: 09549 UVP in €: 20,50

**TIPP:** Planungs-Software „WINTRACK“

Erhältlich im Fachhandel oder direkt von modellplan:  
Can be obtained from specialist dealers or directly from modellplan:  
Reußensteinweg 4, 73037 Göppingen, Germany, www.modellplan.de



Modellumrüstset für Standardgleis-Weichenantrieb, er enthält alle Bauteile, um die Weichenantriebe getrennt von den Weichen oberflur oder unterflur anzubringen. (5 Stück)

Kit for mounting model conversion set for standard track point drive, it contains all the component parts for the attachment of point drives separated by the surface mounted and underfloor mounted points. (5pcs/bag)

Art.-Nr: 07960 UVP in €: 6,80

Weitere Informationen erhalten Sie unter: [www.tillig.com](http://www.tillig.com) und in unserem TILLIG-Gleis-Katalog

Further information you find under: [www.tillig.com](http://www.tillig.com) and in our special TILLIG catalogue for tracks

Art.-Nr: 09588 UVP in €: 3,50





Literatur / Literature



Anleitungsheft  
„Ins richtige Gleis mit der TT-Bahn“; Neuauflage  
Tutorial book „Into the right track with the TT-Railway“

Art.-Nr: 09571 UVP in €: 9,90



Anleitungsheft mit Vorlagen für Gleispläne  
Verlag G. Feuereißer  
Tutorial book for track planning, publisher G. Feuereißer

Art.-Nr: 09602 UVP in €: 8,95



Anleitungsheft „Gleispläne für Einsteiger“  
Verlag G. Feuereißer  
Tutorial book for beginners, publisher G. Feuereißer

Art.-Nr: 09601 UVP in €: 5,00

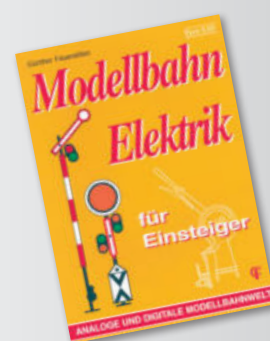

Anleitungsheft „Elektrik für Einsteiger“  
Verlag G. Feuereißer,  
Tutorial book „Electric for beginners“, publisher G. Feuereißer

Art.-Nr: 09603 UVP in €: 7,00

TILLIG-Straßenbahngleis / TILLIG-Tram track system

Freunde der Straßenbahn werden begeistert sein vom genial einfachen Prinzip unseres TILLIG-Straßenbahngleises und -Bodenflächensystems. Mit diesem ist es möglich, Modell-Straßenbahnen in Modellbahnanlagen problemlos zu integrieren. Wir bieten es in den Nenngrößen H0 (Spurweite 16,5 mm) und H0m/TT (Spurweite 12 mm) an.

Friends of trams will be brim over with enthusiasm for brilliant and easy principle of the TILLIG-Tram track and -ground area system. It is trouble-free possible to integrate model trams in model train layouts. We offer this system in gauge H0 (16,5 mm) and also in gauge H0m/TT (12 mm).

Das TILLIG-Straßenbahngleis ist auch zum vorbildgetreuen Nachbau von Industrienschlüssen hervorragend geeignet. With this tram track system it is possible to create interesting industrial areas to be found in real-life installations.



Planungsmappe Straßenbahngleis  
Planning folder Tram track system

Art.-Nr: 09617 UVP in €: 12,90



In unserem Händlerverzeichnis unter [www.tillig.com](http://www.tillig.com) finden Sie alle TILLIG-Fachhändler im In- und Ausland.  
On our website [www.tillig.com](http://www.tillig.com) you can find in the dealer list all TILLIG-Specialist dealers at home and abroad.

## Australia

**Orient Express  
Model Railway Shop**  
2 King William Road  
5061 Unley/AUSTRALIA  
Tel.: (+61) 882717861  
Fax: (+61) 883731961  
[sales@orientexpressmodels.com.au](mailto:sales@orientexpressmodels.com.au)  
[www.orientexpressmodels.com.au](http://www.orientexpressmodels.com.au)

## Benelux/France

**Train Service Danckaert**  
Hamiltonpark 14  
8000 Brügge/BELGIUM  
Tel.: (+32) 486982857  
Fax: (+32) 50311853  
[trainservice.helpdesk@gmail.com](mailto:trainservice.helpdesk@gmail.com)  
[www.modeltrainservice.com](http://www.modeltrainservice.com)

## Canada

**Eurobahn Ottawa**  
150 MacLaren Street, Unit 116  
Ottawa, Ontario K2P 0L2/CANADA  
Tel.: (+1) 6132340407  
[info@eurobahn-ottawa.ca](mailto:info@eurobahn-ottawa.ca)  
[www.eurobahn-ottawa.ca](http://www.eurobahn-ottawa.ca)

## Czech Republik

**David Strupp**  
Erbenova 2906  
47001 Ceská Lipa/CZECH REPUBLIK  
Tel.: (+420) 776866306  
[zastupce@tilligcz.cz](mailto:zastupce@tilligcz.cz)

## España/Andorra/Portugal

**Sra. Isabel Aguilo Llobera**  
Via Augusta 7  
08950 Esplugues de Llobregat  
Barcelona/ESPANA  
Tel.: (+34) 934990529  
Fax: (+34) 933940935  
[trenes-aguilo@infonegocio.com](mailto:trenes-aguilo@infonegocio.com)  
[www.trenes-aguilo.com](http://www.trenes-aguilo.com)

## Great Britain

**Golden Valley Hobbies Ltd.**  
Unit 1, Pontrilas Business Park,  
Pontrilas, Herefordshire, HR2 0AZ |  
Great Britain  
Tel.: (+44) 1981 241237  
[info@goldenvalleyhobbies.com](mailto:info@goldenvalleyhobbies.com)  
[www.goldenvalleyhobbies.com](http://www.goldenvalleyhobbies.com)

## Hong-Kong/China

**Lee Kwon Hobbies Company**  
Wong Hin, Leo/Shop A, G/F  
Wing Sing Build.,  
30-40 Temple St.  
Yaumatei, Kowloon/HONG-KONG  
Tel.: (+852) 23975719  
Fax: (+852) 23970455  
[www.trainmodel.com](http://www.trainmodel.com)

## Italy

**BLACK STAR S.r.l.**  
Viale Lombardia, 27  
20131 MILANO / ITALY  
Tel.: (+39) 249630030  
Fax: (+39) 23951272  
[info@blackstardistribution.it](mailto:info@blackstardistribution.it)  
[www.blackstardistributuion.it](http://www.blackstardistributuion.it)

## Romania

**Amintiri Feroviare S.R.L.**  
Str.Erou Olaru Cristian nr.34  
731076 Barlad/Romania  
Tel.: (+40) 756993879  
[adrian.corodescu@yahoo.com](mailto:adrian.corodescu@yahoo.com)

## Poland

**AMC Hurtownia Modelarska**  
ul. Krzemieniecka 60a  
54-613 Wroclaw/POLAND  
Tel./Fax: (+48) 713428744  
[amc@amcwroclaw.pl](mailto:amc@amcwroclaw.pl)  
[www.amcwroclaw.pl](http://www.amcwroclaw.pl)

## Russia

**SEMAPHOR**  
Komsomolskaya Square 6  
Department store „Moscow“  
Floor 2, Pav.40  
107140 Moscow/RUSSIA  
Tel.: (+7) 903 004 02-92  
Fax: (+7) 903 627-91-25  
[rwit@semaphor.ru](mailto:rwit@semaphor.ru)  
[www.semaphor.ru](http://www.semaphor.ru)

## Slovakia

**David Strupp**  
Erbenova 2906  
47001 Ceská Lipa/CZECH REPUBLIK  
Tel.: (+420) 776866306  
[zastupce@tilligcz.cz](mailto:zastupce@tilligcz.cz)

## South Africa

**Model Train Exchange**  
Whitecliffs, 5 Dover Street  
2125 Ferndale/Randburg/SOUTH  
AFRICA  
Tel./Fax: (+27) 117876121  
[info@mte.co.za](mailto:info@mte.co.za)  
[www.mte.co.za](http://www.mte.co.za)

## Switzerland

**KML GmbH**  
Balgacherstrasse 14  
9445 Rebstein/SWITZERLAND  
Tel.: (+41) 717759010  
Fax: (+41) 717759019  
[info@kml-log.ch](mailto:info@kml-log.ch)  
[www.kml-log.ch](http://www.kml-log.ch)

## USA

**REYNAULD'S EURO IMPORTS INC.**  
122 N. Main Street  
60119 Elburn, Illinois/USA  
Tel.: (+1) 6303656340  
Fax: (+1) 6303656345  
[info@reynaulds.com](mailto:info@reynaulds.com)  
[www.reynaulds.com](http://www.reynaulds.com)



## Lokomotiven / Locomotives

Bezeichnung	Seite	Bezeichnung	Seite	Bezeichnung	Seite
		312.8500 ČSD, Ep. III	04244 141		
BR 01.5 DR, Ep. III	02006 36	BR 89 7411 BBÖ, Ep. III	04245 158	V180 DR, Ep. III	02675 38
BR 01.5 DR, Ep. IV	02007 53			BR 118 DR, Ep. IV	02676 54
		BR 95 DB, Ep. III	03013 76	BR 118 Buna, Ep. IV	02697 55
BR 01 DR, Ep. III	02137 36			BR 228 DB AG, Ep. V	02699 98
BR 01 DR, Ep. IV	02138 53	BR 103 DR Ep. IV	04642 55	BR 228 Wedler & Franz, Ep. VI	02698 114
				BR 119 DR, Ep. IV	02794 54
BR 03 DR, Ep. III	02147 36	BR 229 DR, Ep. V	02795 74		
		V 60.10 DR, Ep. III	96118 38	V100.20 DB, Ep. III	501968 76
P8 K.P.E.V., Ep. I	02029 17	BR 106 DR, Ep. IV	96116 55	BR 211 DB, Ep. IV	501596 86
BR 38.10 DRG, Ep. II	02030 25	V 60 BUG, Ep. V	96159 114	BR 212 DB AG, Ep. V	501595 98
		V 60, EGP, Ep. VI	96160 115	BR 212 LOKOMOTION, Ep. VI	501733 114
BR 50.0 DR, Ep. III	02098 36	BR 345 Erfurter Bahn Service, Ep. IV	96153 116	BR 111 ITL, Ep. VI	501971 118
BR 50.40 DR, Ep. III	03030 37				
BR 50.40 DR, Ep. III	03032 37	V75 DR, Ep. III	02627 38	V 169 DB, Ep. III	02742 76
BR 50.40 DR, Ep. IV	03031 53	Reihe T435 ČSD, Ep. IV	02628 144	BR 218 DB AG, Ep. VI	04702 98
BR 50.35 DR, Ep. IV	04290 53			BR 225 EGP, Ep. VI	02724 115
BR 050 DB, Ep. IV	02099 86	Reihe T488p SK Wroclaw, Ep. VI	02760 137		
BR 555.1 ČSD, Ep. III	02269 142	Reihe T488p DB Schenker, Ep. VI	02754 137	BR 245 DB AG, Ep. VI	04942 99
		Reihe T488p NZTK Sp.o.o., Ep. VI	02766 138	BR 245 nah.sh, Ep. VI	04941 121
BR 52 DR, Ep. III	02268 54	Reihe T488p CTL Logistics, Ep. VI	02761 139		
		Reihe 742 ČD, Ep. V	02755 145	BR 285 Press, Ep. VI	04939 117
Reihe Tr6 PKP, Ep. III	02235 131	Reihe 742 ČD, Ep. VI	02751 146	BR 285 CAPTRAIN, Ep. VI	05031 119
		Reihe 740 ČD, Ep. VI	02765 146	BR 285 HSL, Ep. VI	04938 120
BR 78.0 DR, Ep. III	04201 37	Reihe 740 Viamont, Ep. VI	02756 153		
BR 078 DB, Ep. IV	04202 86	Reihe 740 OKD Doprava a.s., Ep. VI	02764 153	BR 247 InfraLeuna, Ep. VI	04850 119
		Reihe 742 RM Lines a.s., Ep. VI	02763 153	BR 247 Siemens/DB Cargo, Ep. VI	04851 119
BR 86, DR, Ep. IV	02182 54	Reihe 740 Unipetrol, Ep. VI	02757 153		
BR 86, DB, Ep. IV	02183 86	Reihe 740 Cechomor, Ep. VI	02758 154	BR 185 DR, Ep. IV	02860 58
BR 86 Press Ep. VI	02250 114	Reihe 740 Lokorail	02759 154	BR 195 DR, Ep. IV	13303 58
				BR 195, Set, DR, Ep. IV	01011 58
T3 K.P.E.V., Ep. I	04242 16	BR 110 DR, Ep. IV	04593 55		
BR 89.70, Set, DRG, Ep. II	01751 24	203 302-5 DB Netz, Ep. VI	04594 98		
BR 89.70 DRG, Ep. II	04247 24	V 100 Nordic Rail Service, Ep. V	04595 115		
BR 89.70 DR, Ep. III	04240 37				
BR 89 6009 DR, Ep. III	04230 38				
BR 89.70 DB, Ep. III	04241 76				

## Lokomotiven / Locomotives

Bezeichnung Seite



BR 642 DB AG, Ep. VI 04880 101



BR 101 DB AG, Ep. VI 02317 99



BR 103 DB, Ep. III 02445 87

BR 103 DB, Ep. IV 02434 87



BR 139 RailAdventure, Ep. VI  
04392 116



BR 110 DB, Ep. IV 04396 87

BR 140 DB AG, Ep. V 04391 99

BR 140 EBM Cargo, Ep. VI  
04393 116

BR 140 LDS GmbH, Ep. VI  
04395 117



BR 183 RBG, Ep. VI 04966 118

Reihe 370 PKP, Ep. VI 04970 138

Rh 1514 SZ, Ep. VI 04969 157

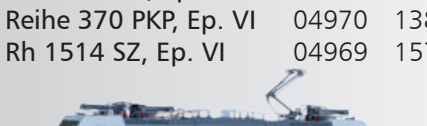

BR 186 LOKOMOTION, Ep. VI  
04918 115

BR 146 metronom, Ep. VI  
04923 117

BR 186 Crossrail, Ep. VI 04921 120

BR 186 Railpool, Ep. VI 04927 121

Reihe 386 METRANS, Ep. VI  
04926 154

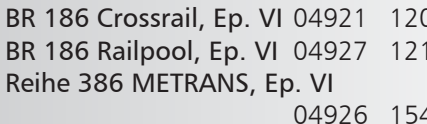

BR 189 DB Cargo, Ep. VI 04470 101

BR 189 MRCE, Ep. VI 02489 117

BR 189 MRCE/AWT, Ep. VI  
04471 154

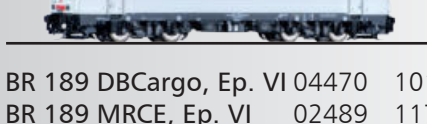

BR 193 DB AG, Ep. VI 04826 101

BR 193 CAPTRAIN, Ep. VI  
04820 119

BR 193 ELL/ČD, Ep. VI 04829 120

BR 193 mgw, Ep. VI 04830 120

Reihe 5170 DB Schenker, Ep. VI  
04822 138

Reihe 370 PKP Cargo, Ep. VI  
04828 138

BR 193 RegioJet, Ep. VI 04821 146

Reihe 383 CD Cargo, Ep. VI  
04823 147

Reihe 383 CD Cargo, Ep. VI  
04832 147

Reihe 471 GYSEV, Ep. VI 04827 166

Bezeichnung Seite



BR 193 DB AG, Ep. VI 04826 101

BR 193 CAPTRAIN, Ep. VI  
04820 119

BR 193 ELL/ČD, Ep. VI 04829 120

BR 193 mgw, Ep. VI 04830 120

Reihe 5170 DB Schenker, Ep. VI  
04822 138

Reihe 370 PKP Cargo, Ep. VI  
04828 138

BR 193 RegioJet, Ep. VI 04821 146

Reihe 383 CD Cargo, Ep. VI  
04823 147

Reihe 383 CD Cargo, Ep. VI  
04832 147

Reihe 471 GYSEV, Ep. VI 04827 166

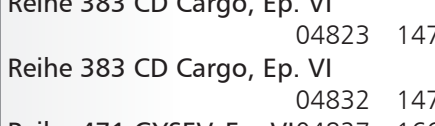

E 10.3 DB, Ep. III 02387 77



E 218 DR, Ep. IV 02460 56



E 42 DR, Ep. III 501967 39

E 211 DR, Ep. IV 501731 56

Ae 477 Lokoop, Ep. V 501732 172



BR 212 DR, Ep. V 02359 75

BR 143 DB AG, Ep. VI 04340 99

BR 143 DB AG, Ep. VI 04341 100



BR 155 Erfurter Bahnservice, Ep. VI  
04325 116

BR 155 IntEgro, Ep. VI 04322 118

BR 155 Cargo Logistik, Ep. VI  
04323 118

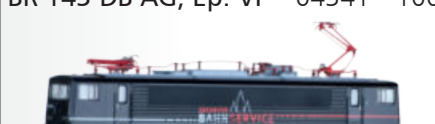

BR 155 Erfurter Bahnservice, Ep. VI  
04325 116

BR 155 IntEgro, Ep. VI 04322 118

BR 155 Cargo Logistik, Ep. VI  
04323 118

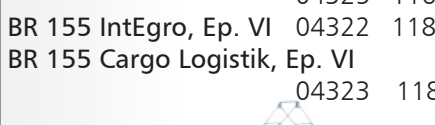

E 44 DRG, Ep. II 04424 25

Bezeichnung Seite

E 44 DR, Ep. III 04422 39

E 44 DR, Ep. III 04427 39

E 44 DB, Ep. III 04423 77

BR 144 DB, Ep. IV 04426 87

BR 144 DB, Ep. IV 04428 88



BR 156 DR, Ep. IV 04995 56

BR 156 DR, Ep. V 04993 75

BR 156 DR, Ep. V 04997 75

BR 156 DB AG, Ep. V 04996 100

BR 156 DB AG, Ep. V 04994 100

BR 156 MEG, Ep. VI 04999 121



E 94 DRG, Ep. II 04410 25

E 94 DR, Ep. III 04411 39

BR 254 DR, Ep. IV 04418 56

E 94 DB, Ep. III 04412 77

BR 194 DB, Ep. IV 04414 88

BR 194 DB, Ep. IV 02404 88

Rh 1020 Mittelweserbahn, Ep. V  
04416 121

BR 254 Leipziger Eisenbahn, Ep. VI  
04419 122

BR 254 Museum Chemnitz, Ep. VI  
02400 122

Rh 1020 ÖBB, Ep. III 04413 159

Rh 1020 ÖBB, Ep. IV 04415 160

Rh 1020 Tauernbahn, Ep. VI  
02401 162

Rh 1020 ÖBB, Ep. V 02402 162

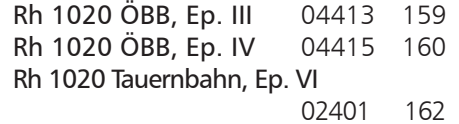

START-Diesellok BR 211 04599 185



START-Diesellok BR 218 04709 184

Personenwagen / Passenger coaches



Personenwagen, 3achsiger

K.P.E.V., 2./3. Kl., Ep. I 16030 16

K.P.E.V., 3. Kl., Ep. I 16031 16

K.P.E.V., 4. Kl., Ep. I 16032 16

DRG, Set, Ep. II 01751 24

DRG, Set, Ep. II 01815 28

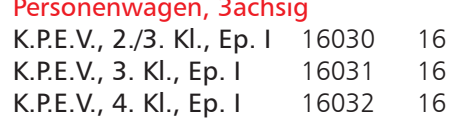

Personenwagen, 3achsiger

K.P.E.V., 2./3. Kl., Ep. I 16030 16

K.P.E.V., 3. Kl., Ep. I 16031 16

K.P.E.V., 4. Kl., Ep. I 16032 16

DRG, Set, Ep. II 01751 24

DRG, Set, Ep. II 01815 28



## Personenwagen / Passenger coaches

Bezeichnung	Seite
DRG, 3. Klasse, Ep. III	13150 28
DRG, 2./3. Klasse, Ep. III	16042 29
DRG, 3. Klasse, Ep. III	16043 29
DRG, 3. Klasse, Ep. III	16044 29
DRG, 3. Klasse, Ep. III	16045 29
DR, 2. Klasse, Ep. III	13230 42
DR, 2. Kl., Ep. III	16033 43
DR, 2. Kl., Ep. III	16034 43
DR, 2. Kl., Ep. III	16035 43
DR, 2. Kl., Ep. IV	13234 65
DB, 2. Kl., Ep. III	16036 78
DB, 2. Kl., Ep. III	16037 78
DB, Bürowagen, Ep. III	16046 78
DB, 2. Kl., Ep. III	13151 78
DB, 2. Kl., Ep. III	13152 79
DB, Set, Ep. IV	01015 89
PKP, 2./3. Kl., Ep. III	16038 131
PKP, 3. Kl., Ep. III	16039 131
PKP, 3. Kl., Ep. III	16047 132
CSD, 3. Kl., Ep. III	16040 142
CSD, 3. Kl., Ep. III	16041 142
CSD, 3. Kl., Ep. III	16048 142
BBÖ, 3. Kl., Ep. III	16049 158
BBÖ, 3. Kl., Ep. III	16050 158
BBÖ, 3. Kl., Ep. III	16051 158
CFL, 1./2. Kl., Ep. III	16052 176
CFL, 2. Kl., Ep. III	16053 177
SNCB, 2./3. Kl., Ep. II	16054 178
SNCB, 3. Kl., Ep. II	16055 178
SNCB, 3. Kl., Ep. II	16056 178

**Personenwagen, 2-achsiger**

DR, 2. Klasse, Ep. III	13021 40
DR, 2. Klasse, Ep. III	16004 40
DR, 2. Klasse, Ep. III	13153 40
DR, 2. Klasse, Ep. III	13154 40
DR, 2. Klasse, Ep. III	13221 42
DR, 2. Klasse, Ep. III	13231 42
DR, 2. Klasse, Ep. III	13019 64
DR, 2. Klasse, Ep. III	13020 64
DR, 2. Klasse, Ep. III	16002 64
DR, 2. Klasse, Ep. IV	13232 65
DR, 2. Klasse, Ep. III	13233 65
DB, 2. Klasse, Ep. III	13050 79
DB, 2. Klasse, Ep. III	13051 79
PKP, 2. Klasse, Ep. III	13296 131

**Schürzenwagen**

DR, 1. Klasse, Ep. III	16902 43
DR, 1./2. Klasse, Ep. III	16926 43
DSG, Speisew., Ep. III	16977 81
DB, 1./2. Klasse, Ep. III	16924 81
DB, 2. Klasse, Ep. III	16942 81
DB, 1. Klasse, Ep. IV	16904 92
DB, 1./2. Klasse, Ep. IV	16927 93
DB, 2. Klasse, Ep. IV	16945 93

DB, Speisew., Ep. IV	16979 93
PKP, 1. Klasse, Ep. III	16903 133
PKP, 2. Klasse, Ep. III	16944 133
PKP, Speisew., Ep. III	16978 133

**m-Reisezugwagen, 4-achsiger**

DB, Liegewagen, Ep. III	16206 81
DB, 1. Klasse, Ep. IV	16207 91
DB, 1./2. Klasse, Ep. IV	16211 91
DB, 2. Klasse, Ep. IV	16208 91
DB, 2. Klasse, Ep. IV	16209 91
DB, 2. Klasse, Ep. IV	16210 92
DB, 2. Klasse, Ep. IV	16212 92
NS, 2. Klasse, Ep. V	16584 181

**Eilzugwagen, 4-achsiger**

DRG, Set, Ep. II	01784 26
DRG, 1. Klasse, Ep. II	13361 26
DRG, 2. Klasse, Ep. II	13362 27
DRG, 2./3. Klasse, Ep. II	13336 27
DRG, 3. Klasse, Ep. II	13337 27
DR, 1./2. Klasse, Ep. III	13351 45
DR, 2. Klasse, Ep. III	13352 45
DR, 1. Klasse, Ep. III	13364 45
DB, 1./2. Klasse, Ep. III	13334 80
DB, 2. Klasse, Ep. III	13335 80
DB, 1. Klasse, Ep. III	13360 80
DSG, Schlafw., Ep. III	13338 81
DB, 1. Klasse, Ep. IV	13367 89
DB, 1./2. Klasse, Ep. IV	13356 90
DB, 2. Klasse, Ep. IV	13357 90
PKP, 1./2. Klasse, Ep. III	13354 132
PKP, 2. Klasse, Ep. III	13355 132
PKP, 1. Klasse, Ep. III	13366 132
ČSD, 2./3. Klasse, Ep. III	13359 143
ČSD, 3. Klasse, Ep. III	13307 143
ÖBB, 1./2. Klasse, Ep. III	13358 159
ÖBB, 2. Klasse, Ep. III	13353 159
ÖBB, 1. Klasse, Ep. III	13365 159
ÖBB, 2. Klasse, Ep. IV	13368 161
ÖBB, 1. Klasse, Ep. IV	13308 161

**Reisezugwagen, 4-achsiger, Silberling**

DB, Steuerw., Ep. IV	13845 89
DB, 1./2. Klasse, Ep. IV	13868 89
DB, 2. Klasse, Ep. IV	13869 89

**IC-Reisezugwagen, 4-achsiger**

DB, 2. Klasse, Ep. IV	16515 92
DB AG, Steuerw., Ep. V	13565 104
DB AG, 2. Klasse, Ep. V	16512 104

Bezeichnung	Seite
DB AG, 1./2. Klasse, Ep. VI	16110 106
DLB, 2. Klasse, Ep. VI	16273 123
DLB, 2. Klasse, Ep. VI	16272 123

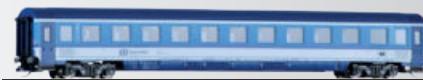
**EC-Reisezugwagen, 4-achsiger**

PKP, 1. Klasse, Ep. V	16275 135
PKP, 2. Klasse, Ep. V	16276 135
PKP, 2. Klasse, Ep. V	16277 135
ČD, 1. Klasse, Ep. VI	16521 148
ČD, 2. Klasse, Ep. VI	16537 148
ČD, 2. Klasse, Ep. VI	16538 148
ČD, 2. Klasse, Ep. VI	16278 148
ÖBB, RegioJet, Ep. VI	13545 151
ÖBB, RegioJet, Ep. VI	13557 151
ÖBB, 2. Klasse, Ep. V	16539 162
GySEV, Set, Ep. VI	01785 166
SBB, 2. Klasse, Ep. IV	16513 170
SBB, 2. Klasse, Ep. V	16514 172
SNCF, 1. Klasse, Ep. V	16280 175
SNCF, 2. Klasse, Ep. V	16281 176

**Bahnpostwagen**

DP, Ep. IV	16810 67
DBP, Ep. V	16813 106
PKP, Ep. IV	16814 135
CSD, Ep. IV	16811 144
SZ, Ep. V	16815 157
BDZ, Ep. V	16812 169

**E5-Wagen**

DR, Set, Ep. IV	01775 57
DR, Steuerw., Ep. IV	13874 57

**Reko-/Mod-Wagen, 4-achsiger**

DR, 2. Klasse, Ep. III	16625 44
DR, 2. Klasse, Ep. III	16626 44
DR, 2. Klasse, Ep. IV	16627 66
DR, 2. Klasse, Ep. IV	16624 66
DR, 1. Klasse, Ep. IV	95605 68
DR, 2. Klasse, Ep. IV	95615 68
DR, 2. Klasse, Ep. IV	95625 68
DR, Gepäckw., Ep. IV	95636 68
DB AG, 2. Klasse, Ep. V	16612 104

**Reisezugwagen, Typ B, Y, Y/B 70, 4-achsiger**

DR, 1. Klasse, Ep. III	16301 44
DR, 2. Klasse, Ep. III	16341 44
DR, Schlafw., Ep. IV	01722 59

Personenwagen / Passenger coaches

Bezeichnung	Seite
DR, Set, Ep. IV	01759 60
DR, Set, Ep. IV	01778 61
DR, Set, Ep. IV	01808 62
DR, Set, Ep. IV	01003 63
DR, 1./2. Klasse, Ep. IV	16677 66
DR, 1. Klasse, Ep. IV	16302 66
DR, 2. Klasse, Ep. IV	16496 67
DR, Schlafwagen, Ep. IV	16735 67
PKP, 1. Klasse, Ep. V	16401 135
PKP, 1./2. Klasse, Ep. V	16402 136
PKP, 2. Klasse, Ep. V	16403 136
PKP, 2. Klasse, Ep. V	16404 136
PKP, Schlafw., Ep. V	16737 136
ČSD, Speisew., Ep. III	16372 142
ČD, 2. Klasse, Ep. V	16699 145
ČD, 1. Klasse, Ep. VI	16685 147
ČD, 2. Klasse, Ep. V	16686 147
ČD, 2. Klasse, Ep. V	16687 148
ČD, 2. Klasse, Ep. V	16692 150
ČD, 2. Klasse, Ep. V	16693 150
ČD, 1. Klasse, Ep. VI	16680 149
ČD, 2. Klasse, Ep. VI	16681 149
ČD, 2. Klasse, Ep. VI	16682 149
ČD, 1. Klasse, Ep. VI	16408 149
ČD, 1./2. Klasse, Ep. VI	16694 149
ČD, Schlafw., Ep. VI	16738 150
ČD, 2. Klasse, Ep. VI	16400 150
ČD, 2. Klasse, Ep. VI	16495 150
ZSSK, 1. Klasse, Ep. VI	16690 155
ZSSK, 2. Klasse, Ep. VI	16691 155
UZ, Schlafwagen, Ep. V	16706 157
UZ, Schlafwagen, Ep. V	16709 157
BC, Schlafwagen, Ep. V	16707 157
MAV, 1. Klasse, Ep. IV	16405 164
MAV, 1./2. Klasse, Ep. IV	16406 165
MAV, 2. Klasse, Ep. IV	16407 165
MAV, 1. Klasse, Ep. VI	16683 165
MAV, 2. Klasse, Ep. VI	16684 165
GySEV, 1. Klasse, Ep. VI	16688 166
GySEV, 2. Klasse, Ep. VI	16689 167
CFR, 1. Klasse, Ep. IV	16678 168
CFR, 2. Klasse, Ep. IV	16679 168
CFR, Schlafw., Ep. IV	16736 168
BDZ, Schlafw., Ep. IV	16734 169



**Halberstädter Mitteleinstiegswagen**

DB AG, 1/2. Klasse, Ep. V	13596 105
DB AG, 2. Klasse, Ep. V	13597 105
DB AG, 1/2. Kl., Ep. V	13598 105
DB AG, 2. Klasse, Ep. V	13599 105
MAV, 2. Klasse, Ep. VI	13595 165



**Halberstädter Seitengangswagen**

DR, Set, Ep. IV	01722 59
DR, 2. Klasse, Ep. V	501996 75
DB AG, 1/2. Kl., Ep. V	501848 105

Bezeichnung	Seite
RBG, 1./2. Klasse, Ep. VI	501634 122
RBG, 2. Klasse, Ep. VI	501635 122
RBG, 2. Klasse, Ep. VI	501636 123
BDZ, 2. Klasse, Ep. IV	501637 169



**Doppelstock-Einzelwagen**

DB AG, Steuerw., Ep. VI	13802 102
DB AG 1./2. Klasse, Ep. VI	13803 102
DB AG 2. Klasse, Ep. VI	13800 102
DB AG 2. Klasse, Ep. VI	16806 102
DB AG Steuerw., Ep. VI	16802 103
DB AG 1./2. Klasse, Ep. VI	16803 103
DB AG 2. Klasse, Ep. VI	16804 103
DB AG 2. Klasse, Ep. VI	16805 103
Metronom, Ep. VI	16801 123
Metronom, Ep. VI	16808 123



**Ruhesesselwagen**

DB, Ep. V	16571 104
CNL, Ep. VI	16572 172



**Speisewagen WRg / WRm / WRmh**

DR, Ep. IV	16752 67
DR, Ep. IV	16371 67
DB AG, Ep. V	16593 104



**Abteilwagen**

K.P.E.V. 3. Klasse, Ep. I	13165 17
K.P.E.V., Set, Ep. I	01814 18
DR 2. Klasse, Ep. III	13162 41
DR 2. Klasse, Ep. III	13163 41
DR 2. Klasse, Ep. III	13164 41



**Gepäckwagen**

K.P.E.V., Ep. I	13455 17
DRG, Ep. II	13393 27
DRG, Ep. II	13394 28
DRG, Ep. II	13373 28
DRG, Ep. II	13411 30
DRG, Ep. II	13479 30
DR, Ep. III	13406 40
DR, Ep. III	13433 42
DR, Ep. III	13374 45
DR, Ep. III	13395 46
DR, Ep. III	13480 46
DR, Ep. IV	16003 64
DR, Ep. IV	13477 64
DR, Ep. IV	13434 65
DB, Ep. III	13407 79
DB, Ep. III	13392 80

Güterwagen / Freight cars

Bezeichnung	Seite
DB, Ep. III	13375 80
DB, Ep. IV	13397 90
DB, Ep. IV	13371 90
DB, Ep. IV	13478 91
PKP, Ep. III	13396 132
PKP, Ep. III	13372 133
ÖBB, Ep. III	13398 160



**Start-Personenwagen, 2-achsig**

Speisewagen MITROPA	13239 185
Personenwagen	13228 185



**Start-Personenwagen, 4-achsig**

1. Klasse, TT-Express	13190 184
2. Klasse, TT-Express	13191 184
BD, TT-Express	13608 184
Speisewagen, TT-Express	13758 184



**Niederbord-/Rungenwagen, 2-achs.**

K.Sächs.Sts.EB	14666 21
Württemb. St., Ep. I	14663 22
DRG, Ep. II	14667 31
DR, m. Beladung Ep. III	14664 48
DR, m. Beladung, Ep. IV	14760 70
DR, m. Beladung Ep. IV	14763 70
DB, m. Bealdung, Ep. III	14665 85
DB, Ep. III	14931 85
DB AG, Ep. V	14761 113
PKP, Set, Ep. II	01763 130
CSD, Ep. III	14662 143
CFL Cargo, Ep. IV	14762 177
Start-DB AG, Ep. VI	14600 185
Start-PKP Cargo, Ep. VI	14601 185
Start-Modell	14649 186









**Niederbord-/Rungen-/Flachwagen, 4-achs.**

DR Ep. IV	18129 74
PRESS, Ep. VI	18123 125
HVLE, Ep. VI	18130 125
ERR, m. Beladg., Ep. VI	15150 129
ERR, m. Beladg., Ep. VI	15151 129
ERR, m. Beladg., Ep. VI	15152 129
ERR, m. Beladg., Ep. VI	15153 129
ERR, m. Beladg., Ep. VI	15154 129
ERR, m. Beladg., Ep. VI	15155 129
ERR, m. Beladg., Ep. VI	15156 130
PKP Cargo Ep. VI	18126 139
BUG, Ep. VI	18125 156
RailCargo, Ep. VI	18119 163
FS, Ep. V	18131 173
ERMEWA, Ep. VI	18122 176





## Güterwagen / Freight cars

Bezeichnung	Seite	Bezeichnung	Seite	Bezeichnung	Seite
CFL Cargo, m. Beladung, Ep. VI	18121 177	DR, Ep. IV	15275 70	DP, Ep. III	17340 52
DSB, Ep. V	18124 183	DB, Set, Ep. IV	01771 94	DR, Ep. III	17354 52
		DB, Ep. IV	15687 94	DR, Ep. III	95291 52
<b>Containertragwagen, 4-achsig</b>		DB, Ep. IV	15721 94	DR, Ep. IV	17173 73
DR, Ep. IV	18127 72	DB, Set, Ep. IV	01795 95	DR, Ep. IV	17356 73
DB AG, Ep. V	18060 113	DB AG, Ep. VI	15273 107	DR, Ep. IV	14172 73
NACCO, Ep. VI	18064 124	DB AG, Ep. V	15710 108	DR, Ep. IV	95218 73
PKP Cargo, Ep. V	18061 140	DB AG, Ep. VI	15712 108	DB, Set, Ep. III	01001 82
ČD, Ep. V	18062 145	DB AG, Set, Ep. V	01794 109	DB, Ep. III	17355 82
ÖBB, Ep. VI	18063 163	DB AG, Ep. VI	15688 109	DBP, Ep. III	17342 83
SBB, Ep. VI	18120 172	DB AG, Ep. VI	15698 109	DB, Ep. III	17361 83
DSB, Ep. IV	18128 182	DB Cargo, Ep. VI	15699 110	DB, Ep. III	17381 83
		DB AG, Ep. V	15722 110	DB, Ep. III	17174 84
<b>Doppeltragwagen</b>		DB AG, Set, Ep. VI	01772 110	DB, Ep. IV	01020 93
DB AG, Ep. VI	18033 112	DB AG, Ep. VI	15720 111	DB, Ep. IV	17175 97
AAE, m. Beladung, Ep. V	18032 124	DB Cargo, Ep. V	15723 111	DB, Ep. IV	17357 97
		On Rail, Ep. VI	01714 130	DB Netz, Set, Ep. VI	01006 106
<b>Schwerlastwagen, 6-achsig</b>		AAE, Ep. VI	15691 130	DB AG, Ep. V	17176 108
DR, Set, Ep. III	01801 47	PKP, Ep. V	15681 137	DB AG, Ep. V	17177 108
DR, m. Beladung, Ep. IV	15623 70	CTL, Set, Ep. VI	01797 139	PKP, Ep. III	17362 134
SNCF, Ep. IV	15622 175	PKP, Ep. VI	15692 139	PKP, Ep. III	17120 134
		ČD Cargo, Ep. VI	15274 151	PKP, Ep. III	14881 134
<b>Offene Güterwagen, 2-achsig</b>		ČD Cargo, Ep. VI	15682 151	ČSD, Ep. II	17353 141
K.P.E.V., Ep. I	14292 20	ČD Cargo, Ep. VI	15675 151	ČSD, Ep. III	17363 144
DRG, Ep. II	17273 31	ZSSK Cargo, Ep. VI	15276 155	ÖBB, Ep. III	17364 160
DR, Ep. III	17274 48	ZSSK Cargo, Ep. VI	15693 156	ÖGEG, Ep. VI	17382 163
DR, Ep. III	14238 48	ÖBB, Ep. VI	15694 163	MAV, Ep. III	95230 164
DR, Ep. III	17290 48	HZ, Ep. IV	15689 169	JZ, Ep. III	95232 167
DR, Ep. IV	14070 71	OSE, Ep. IV	15277 169	JZ, Ep. III	14882 167
DR, Ep. IV	14289 71	SBB, Ep. V	15676 170	SNCF, Ep. III	95231 175
DB, Set, Ep. III	01001 82	SBB, Ep. VI	15695 170	HZ, Ep. III	17922 179
DB, Ep. III	14287 82	SBB, Ep. V	15711 171	NS, Ep. II	17383 180
DB, Ep. IV	14071 97	SBB, Ep. VI	15683 172	<b>Start-Modell</b>	14117 186
DB AG, Ep. V	17255 107	FS, Ep. VI	15713 173		
CSD, Set, Ep. II	01763 130	FS, Ep. V	15696 173	<b>Kühlwagen, 2-achsig</b>	
PKP, Ep. III	14072 134	FS, Ep. VI	15714 174	K.P.E.V., Set, Ep. I	01789 18
CSD, Ep. III	14290 143	SNCB, Ep. IV	15677 178	K.P.E.V., Ep. I	17365 19
CSD, Ep. IV	14073 144	NS, Ep. IV	15679 181	K.P.E.V., Ep. I	17384 19
ÖBB, Ep. III	14074 160	NS, Ep. V	15690 181	K.P.E.V., Ep. I	17385 19
MAV, Ep. IV	14075 164	DSB, Ep. IV	15678 182	K.P.E.V., Ep. I	17398 20
MAV, Ep. IV	17275 164			BadStB, Ep. I	17367 21
GYSEV, Ep. IV	17256 167	<b>Gedeckte Güterwagen, 2-achsig</b>		BadStB, Ep. I	17386 21
GYSEV, Ep. IV	14076 167	K.P.E.V., Ep. I	17351 19	KBayStsB, Ep. I	17368 22
FS, Ep. III	14077 173	K.P.E.V., Ep. I	17359 19	K.W.St.E., Ep. I	17923 23
SNCF, Ep. III	17078 175	KSächsStsEB., Ep. I	17378 20	MFFE, Ep. I	17366 23
CFL, Ep. IV	17254 177	KSächsStsEB., Ep. I	17358 21	Elsass-Lothringen, Ep. I	17369 23
<b>Start-Modell</b>	14269 186	K.Bay.Sts.B., Ep. I	17396 22	DRG, Set, Ep. II	01817 30
		K.W.St.E., Ep. I	17397 22	DRG, Ep. II	17370 32
<b>Offene Güterwagen, 4-achsig</b>		M.F.F.E., Ep. I	17379 23	DRG, Ep. II	17371 32
DR, Set, Ep. IV	01770 69	Elsass-Lothringen, Ep. I	17921 23	DRG, Ep. II	17376 33
DR, Ep. IV	15686 70	DRG, Set, Ep. II	01817 30	DRG, Ep. II	17377 33
		DP, Ep. II	17341 31	DRG, Ep. II	17387 33
		DRG, Ep. II	17352 32	DRG, Ep. II	17388 33
		DRG, Ep. II	17360 32	DRG, Ep. II	17389 33
		DRG, Ep. II	17380 32	DRG, Ep. II	17399 34
		DR, Ep. III	14173 49	DRG, Ep. II	17924 34
		DR, Ep. III	14880 50	DR, Ep. III	17372 52
		DR, Ep. III	17171 50	DR, Ep. IV	14697 72



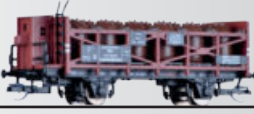

Bezeichnung	Seite	Bezeichnung	Seite	Bezeichnung	Seite
					
<b>Schiebewandwagen</b>		<b>Autotransportwagen</b>		<b>Sonstige Güterwagen</b>	
DB Cargo, Set, Ep. V	01028 111	DR, Ep. III	15591 49	DRG, Säuretopf, Ep. II	17442 34
DB AG, Set, Ep. V	01796 111	DB, Ep. IV	15053 95	DR, Säuretopf, Ep. III	17441 48
DB Cargo, Ep. V	14843 111	DB AG, Set, Ep. V	01788 107	DR, 4achs. ged., Ep. IV	15116 72
DB AG, Ep. V	14840 112	ČSD, Ep. III	15592 143	DR, Klappdeckel, Ep. IV	14713 73
RailAdventure, Ep. VI	01012 124	ZSSK, Ep. VI	15054 155	DB, Säuretopf, Ep. III	17443 85
PKP, Ep. V	15810 136			DB, Taschenwg., Ep. IV	18154 96
ÖBB, Ep. V	14841 162			PKP, Kalkkübelw., Set, Ep. IV	
Rail Cargo, Ep. VI	15811 163				01009 134
SNCB, Ep. V	15813 178			ČSD, Kühlwagen, Ep. III	15325 144
DSB, Ep. V	15812 183			ZSSK, Schiebeplanenw., Ep. V	
Nordwaggon, Ep. VI	15838 183				15749 155
Start-DB AG, Ep. V	14842 185			SBB, Taschenwg., Ep. V	18155 171
Start-PKP Cargo, Ep. VI	14844 185			SNCF, Taschenwg., Ep. V	18156 175
Start-ČD Cargo, Ep. VI	14845 185				

Art.-Nr.	Seite	Art.-Nr.	Seite	Art.-Nr.	Seite	Art.-Nr.	Seite	Art.-Nr.	Seite
01001	82	01765	170	01836	187	02628	144	04202	86
01002	125	01769	46	01837	187	02675	38	04230	38
01003	63	01770	69	02006	36	02676	54	04240	37
01006	106	01771	94	02007	53	02697	55	04241	76
01009	134	01772	110	02029	17	02698	114	04242	16
01011	58	01775	57	02030	25	02699	98	04244	141
01012	124	01778	61	02098	36	02724	115	04245	158
01015	89	01784	26	02099	86	02742	76	04247	24
01020	93	01785	166	02137	36	02751	146	04290	53
01028	111	01788	107	02138	53	02754	137	04322	118
01207	197	01789	18	02147	36	02755	145	04323	118
01208	197	01791	31	02182	54	02756	153	04325	116
01400	189	01792	69	02183	86	02757	153	04340	99
01424	188	01793	47	02235	131	02758	154	04341	100
01425	191	01794	109	02250	114	02759	154	04391	99
01432	189	01795	95	02268	54	02760	137	04392	116
01434	190	01796	111	02269	142	02761	139	04393	116
01437	190	01797	139	02317	99	02763	153	04395	117
01438	190	01800	30	02359	75	02764	153	04396	87
01442	190	01801	47	02387	77	02765	146	04410	25
01443	191	01808	62	02400	122	02766	138	04411	39
01445	188	01814	18	02401	162	02794	54	04412	77
01448	189	01815	28	02402	162	02795	74	04413	159
01449	190	01817	30	02404	88	02860	58	04414	88
01714	130	01818	179	02434	87	03013	76	04415	160
01722	59	01820	128	02445	87	03030	37	04416	121
01751	24	01833	186	02460	56	03031	53	04418	56
01759	60	01834	187	02489	117	03032	37	04419	122
01763	130	01835	187	02627	38	04201	37	04422	39

Art.-Nr.	Seite	Art.-Nr.	Seite	Art.-Nr.	Seite	Art.-Nr.	Seite	Art.-Nr.	Seite
04423	77	07800	194	08863	244	09571	247	13365	159
04424	25	07910	241	08864	244	09588	246	13366	132
04426	87	07911	241	08865	244	09601	247	13367	89
04427	39	07920	241	08866	244	09602	247	13368	151
04428	88	07941	227	08867	244	09603	247	13371	90
04470	101	07950	216	08868	244	09617	247	13372	133
04471	154	07960	246	08869	243	13019	64	13373	28
04593	55	08122	237	08870	242	13020	64	13374	45
04594	98	08131	236	08872	239	13021	40	13375	80
04595	115	08132	237	08875	242	13050	79	13392	80
04599	185	08211	237	08876	242	13051	79	13393	27
04642	55	08330	227	08878	242	13150	28	13394	28
04702	98	08335	211	08879	242	13151	78	13395	46
04709	184	08401	237	08880	242	13152	79	13396	132
04820	119	08402	223	08881	242	13153	40	13397	90
04821	146	08403	223	08882	242	13154	40	13398	160
04822	138	08410	237	08883	242	13162	41	13406	40
04823	147	08414	240	08884	242	13163	41	13407	79
04826	101	08415	240	08885	246	13164	41	13411	30
04827	166	08419	241	08886	246	13165	17	13433	42
04828	138	08430	241	08887	246	13190	184	13434	65
04829	120	08614	192	08888	246	13191	184	13455	17
04830	120	08615	192	08890	242	13221	42	13477	64
04832	147	08639	194	08894	242	13228	185	13478	91
04850	119	08694	192	08903	244	13230	42	13479	30
04851	119	08695	192	08904	244	13231	42	13480	46
04880	101	08717	194	08905	244	13232	65	13545	151
04918	115	08718	194	08906	244	13233	65	13557	151
04921	120	08719	194	08907	244	13234	65	13565	104
04923	117	08744	192	08908	244	13239	185	13595	165
04926	154	08745	192	08909	245	13296	131	13596	105
04927	121	08818	242	08912	223	13303	58	13597	105
04938	120	08819	242	08913	223	13307	143	13598	105
04939	117	08820	242	08914	202	13308	161	13599	105
04941	121	08823	239	08915	245	13334	80	13608	184
04942	99	08824	239	08916	245	13335	80	13758	184
04966	118	08827	239	08917	245	13336	27	13800	102
04969	157	08828	239	08918	245	13337	27	13802	102
04970	138	08840	239	08919	245	13338	81	13803	102
04993	75	08841	239	08931	241	13351	45	13845	89
04994	100	08842	239	08940	241	13352	45	13868	89
04995	56	08843	239	08960	241	13353	159	13869	89
04996	100	08845	239	08961	241	13354	132	13874	57
04997	75	08846	239	08970	241	13355	132	14019	170
04999	121	08847	239	08972	241	13356	90	14070	71
05031	119	08848	239	08973	241	13357	90	14071	97
07130	242	08849	239	08974	241	13358	159	14072	134
07160	242	08854	243	08976	211	13359	143	14073	144
07161	242	08855	243	08976	241	13360	80	14074	160
07170	242	08856	243	08977	241	13361	26	14075	164
07707	194	08857	244	09548	246	13362	27	14076	167
07746	194	08858	243	09549	246	13364	45	14077	173



Art.-Nr.	Seite	Art.-Nr.	Seite	Art.-Nr.	Seite	Art.-Nr.	Seite	Art.-Nr.	Seite
14078	175	15039	49	15689	169	16054	178	16677	66
14117	186	15040	49	15690	181	16055	178	16678	168
14148	186	15041	112	15691	130	16056	178	16679	168
14172	73	15042	182	15692	139	16110	106	16680	149
14173	49	15043	127	15693	156	16206	81	16681	149
14238	48	15053	95	15694	163	16207	91	16682	149
14269	186	15054	155	15695	170	16208	91	16683	165
14287	82	15116	72	15696	173	16209	91	16684	165
14289	71	15150	129	15698	109	16210	92	16685	147
14290	143	15151	129	15699	110	16211	91	16686	147
14292	20	15152	129	15710	108	16212	92	16687	148
14593	161	15153	129	15711	171	16272	123	16688	166
14600	185	15154	129	15712	108	16273	123	16689	167
14601	185	15155	129	15713	173	16275	135	16690	155
14649	186	15156	130	15714	174	16276	135	16691	155
14662	143	15174	31	15720	111	16277	135	16692	150
14663	22	15175	50	15721	94	16278	148	16693	150
14664	48	15176	96	15722	110	16280	175	16694	149
14665	85	15178	50	15723	111	16281	176	16699	145
14666	21	15273	107	15749	155	16301	44	16706	157
14667	31	15274	151	15810	136	16302	66	16707	157
14697	72	15275	70	15811	163	16341	44	16709	157
14698	97	15276	155	15812	183	16371	67	16734	169
14713	73	15277	169	15813	178	16372	142	16735	67
14760	70	15283	71	15838	183	16400	150	16736	168
14761	113	15284	153	16002	64	16401	135	16737	136
14762	177	15294	113	16003	64	16402	136	16738	150
14763	70	15299	137	16004	40	16403	136	16752	67
14840	112	15301	146	16030	16	16404	136	16801	123
14841	162	15325	144	16031	16	16405	164	16802	103
14842	185	15357	152	16032	16	16406	165	16803	103
14843	111	15359	164	16033	43	16407	165	16804	103
14844	185	15360	112	16034	43	16408	149	16805	103
14845	185	15361	168	16035	43	16495	150	16806	102
14880	50	15362	72	16036	78	16496	67	16808	123
14881	134	15373	72	16037	78	16512	104	16810	67
14882	167	15459	137	16038	131	16513	170	16811	144
14931	85	15591	49	16039	131	16514	172	16812	169
14974	171	15592	143	16040	142	16515	92	16813	106
14975	112	15622	175	16041	142	16521	148	16814	135
14976	126	15623	70	16042	29	16537	148	16815	157
14977	126	15675	151	16043	29	16538	148	16902	43
14985	35	15676	170	16044	29	16539	162	16903	133
15008	126	15677	178	16045	29	16571	104	16904	92
15009	84	15678	182	16046	78	16572	172	16924	81
15010	145	15679	181	16047	132	16584	181	16926	43
15011	182	15681	137	16048	142	16593	104	16927	93
15013	84	15682	151	16049	158	16612	104	16942	81
15035	127	15683	172	16050	158	16624	66	16944	133
15036	127	15686	70	16051	158	16625	44	16945	93
15037	181	15687	94	16052	176	16626	44	16977	81
15038	176	15688	109	16053	177	16627	66	16978	133

Art.-Nr.	Seite	Art.-Nr.	Seite	Art.-Nr.	Seite	Art.-Nr.	Seite	Art.-Nr.	Seite
16979	93	17377	33	17924	34	19056	192	83105	216
17007	82	17378	20	17926	180	19059	193	83106	217
17120	134	17379	23	18032	124	19060	193	83107	217
17171	50	17380	32	18033	112	19061	193	83109	217
17172	107	17381	83	18060	113	19062	193	83110	217
17173	73	17382	163	18061	140	19063	193	83111	217
17174	84	17383	180	18062	145	19064	192	83112	217
17175	97	17384	19	18063	163	19065	192	83113	217
17176	108	17385	19	18064	124	19066	193	83114	217
17177	108	17386	21	18119	163	19067	193	83115	217
17254	177	17387	33	18120	172	19068	193	83116	217
17255	107	17388	33	18121	177	19069	192	83120	216
17256	167	17389	33	18122	176	19070	192	83125	218
17273	31	17391	83	18123	125	66017	199	83132	216
17274	48	17392	141	18124	183	66031	199	83134	218
17275	164	17393	158	18125	156	66032	199	83136	218
17290	48	17394	179	18126	139	66033	198	83139	216
17309	84	17395	180	18127	74	66034	200	83143	223
17311	161	17396	22	18128	182	66035	200	83149	223
17312	74	17397	22	18129	74	66036	201	83150	223
17313	35	17398	20	18130	125	66050	203	83151	223
17314	51	17399	34	18131	173	66051	203	83154	223
17340	52	17404	126	18154	96	66053	203	83155	223
17341	31	17430	140	18155	171	66120	202	83156	223
17342	83	17431	145	18156	175	66204	202	83158	223
17351	19	17432	140	18254	128	66588	202	83159	223
17352	32	17433	140	18255	176	66821	202	83161	222
17353	141	17434	156	18402	51	66824	202	83170	222
17354	52	17435	126	18404	51	66825	202	83201	223
17355	82	17436	51	18460	152	66835	202	83211	222
17356	73	17441	48	18461	156	66836	202	83230	221
17357	97	17442	34	18462	152	66837	202	83300	222
17358	21	17443	85	18500	127	66838	202	83323	220
17359	19	17503	71	18501	152	66844	202	83324	220
17360	32	17504	96	18502	156	83001	224	83326	225
17361	83	17523	177	18503	74	83003	224	83327	225
17362	134	17524	181	18504	140	83006	224	83331	220
17363	144	17560	113	18505	171	83007	224	83332	220
17364	160	17561	113	19029	193	83008	224	83341	220
17365	19	17703	125	19030	193	83009	224	83342	220
17366	23	17706	174	19032	193	83011	224	83363	220
17367	21	17707	51	19033	194	83012	224	83364	220
17368	22	17736	85	19034	193	83016	224	83380	221
17369	23	17767	96	19035	193	83025	224	83382	221
17370	32	17768	113	19036	193	83034	224	83391	222
17371	32	17769	96	19050	192	83036	224	83412	224
17372	52	17770	174	19051	192	83100	216	83413	224
17373	83	17920	180	19052	193	83101	216	83416	225
17374	179	17921	23	19053	192	83102	216	83417	225
17375	180	17922	179	19054	192	83103	216	83420	224
17376	33	17923	23	19055	192	83104	216	83421	224



83426	.....	225	83724	.....	209	83862	.....	208	86342	.....	232	95636	.....	68
83427	.....	225	83725	.....	209	83863	.....	208	86351	.....	231	95852	.....	84
83432	.....	224	83726	.....	209	83864	.....	208	86352	.....	231	95853	.....	174
83433	.....	224	83727	.....	209	83950	.....	211	86353	.....	231	95854	.....	174
83436	.....	225	83728	.....	209	83951	.....	211	86354	.....	231	95855	.....	173
83437	.....	225	83729	.....	209	83952	.....	211	86355	.....	231	95856	.....	20
83440	.....	224	83730	.....	209	83953	.....	211	86356	.....	231	95857	.....	21
83441	.....	216	83731	.....	209	83954	.....	211	86358	.....	231	95858	.....	22
83442	.....	216	83732	.....	209	83955	.....	211	86360	.....	231	95859	.....	35
83495	.....	225	83740	.....	211	83960	.....	211	86361	.....	232	95860	.....	35
83500	.....	224	83741	.....	211	83961	.....	211	86362	.....	232	95861	.....	50
83502	.....	224	83758	.....	211	83963	.....	211	86365	.....	232	95862	.....	85
83517	.....	228	83759	.....	211	85500	.....	225	86366	.....	232	95863	.....	20
83531	.....	227	83760	.....	207	85501	.....	225	86369	.....	233	95864	.....	85
83532	.....	227	83761	.....	207	85502	.....	224	86370	.....	233	95890	.....	34
83533	.....	227	83770	.....	207	85506	.....	224	86371	.....	233	95891	.....	141
83534	.....	227	83771	.....	207	86101	.....	224	86372	.....	233	96116	.....	55
83700	.....	211	83772	.....	207	86102	.....	224	86374	.....	233	96118	.....	38
83701	.....	206	83773	.....	209	86112	.....	227	86376	.....	233	96153	.....	116
83702	.....	206	83774	.....	209	86301	.....	231	86381	.....	232	96159	.....	114
83703	.....	206	83775	.....	209	86302	.....	231	86382	.....	232	96160	.....	115
83704	.....	206	83776	.....	209	86303	.....	231	86391	.....	232	210190	.....	239
83705	.....	206	83780	.....	207	86304	.....	231	86392	.....	232	396942	.....	211
83706	.....	206	83781	.....	207	86305	.....	231	86401	.....	233	396943	.....	211
83707	.....	206	83782	.....	207	86306	.....	231	86401	.....	234	501595	.....	98
83709	.....	206	83783	.....	209	86308	.....	231	86406	.....	233	501596	.....	86
83710	.....	206	83784	.....	209	86310	.....	231	86407	.....	233	501634	.....	122
83711	.....	211	83785	.....	209	86311	.....	232	86411	.....	233	501635	.....	122
83712	.....	206	83786	.....	209	86312	.....	232	86412	.....	233	501636	.....	123
83713	.....	206	83790	.....	207	86315	.....	232	86413	.....	234	501637	.....	169
83714	.....	206	83791	.....	207	86316	.....	232	86421	.....	233	501731	.....	56
83715	.....	206	83792	.....	207	86319	.....	233	86422	.....	233	501732	.....	172
83716	.....	206	83793	.....	207	86320	.....	230	95218	.....	73	501733	.....	114
83717	.....	206	83801	.....	211	86321	.....	233	95230	.....	164	501848	.....	105
83718	.....	206	83802	.....	211	86322	.....	233	95231	.....	175	501967	.....	39
83719	.....	206	83816	.....	208	86324	.....	233	95232	.....	167	501968	.....	76
83720	.....	206	83817	.....	208	86326	.....	233	95291	.....	52	501971	.....	118
83721	.....	209	83820	.....	208	86331	.....	232	95605	.....	68	501996	.....	75
83722	.....	209	83821	.....	208	86332	.....	232	95615	.....	68			
83723	.....	209	83861	.....	208	86341	.....	232	95625	.....	68			

**Impressum:****Herausgeber:**

TILLIG Modellbahnen GmbH  
Promenade 1, 01855 Sebnitz  
info@tillig.com, www.tillig.com

**Gestaltung, Texte und Druckvorstufe:**

TILLIG Modellbahnen GmbH,  
Werbeabteilung

**Titelfoto:** Set „Loktransport“ der Rail  
Adventure (Art.-Nr. 01012),  
TILLIG Werbeabteilung

**Fotos:**

Werksarchiv TILLIG, Sebnitz; Weitere Fotos  
siehe Namensangaben an den Abbildungen.

**Druck und Weiterverarbeitung:**

Digitaldruckerei Schleppers  
Spreegasse 10  
02625 Bautzen

Alle Rechte vorbehalten. Änderungen und geänderte Liefermöglichkeiten sind ohne Ankündigungen vorbehalten. Spezifikationen, Maße, Preisangaben und Abbildungen ohne Gewähr. Für Schreibfehler, Irrtümer oder Verwechslungen übernehmen wir keine Haftung. Nachdruck und jede Art der Vervielfältigung, auch auszugsweise, bedarf der vorherigen schriftlichen Genehmigung der Firma TILLIG Modellbahnen GmbH. TILLIG-Produkte werden ausschließlich über den Fachhandel angeboten.

Die TILLIG-Produkte des jeweils aktuellen Sortimentes sind, bedingt durch Produktionszyklen und eine langfristige Produktionsplanung, nicht immer ab Werk lagernd lieferbar. Nachproduktionen können durchaus mehrere Monate in Anspruch nehmen. Bitte informieren Sie sich über die jeweiligen Verfügbarkeiten auf unserer Homepage [www.tillig.com](http://www.tillig.com) (Produktsuche).

\*\*Preisangaben: Unverbindlich empfohlener Verkaufspreis für Deutschland inkl. 19% MwSt.; bitte beachten Sie die reduzierten UVP im Zeitraum 01.07.2020 bis 31.12.2020; Preisänderungen vorbehalten.

Gedruckt in Deutschland, 2020





Ihr Fachhändler:



**TILLIG Modellbahnen GmbH**  
Promenade 1, 01855 Sebnitz  
Tel.: +49 (0)35971 903-0  
E-Mail: [info@tillig.com](mailto:info@tillig.com), [www.tillig.com](http://www.tillig.com)