

Elektrolok

E 42

(mit 6 Lüftergittern)

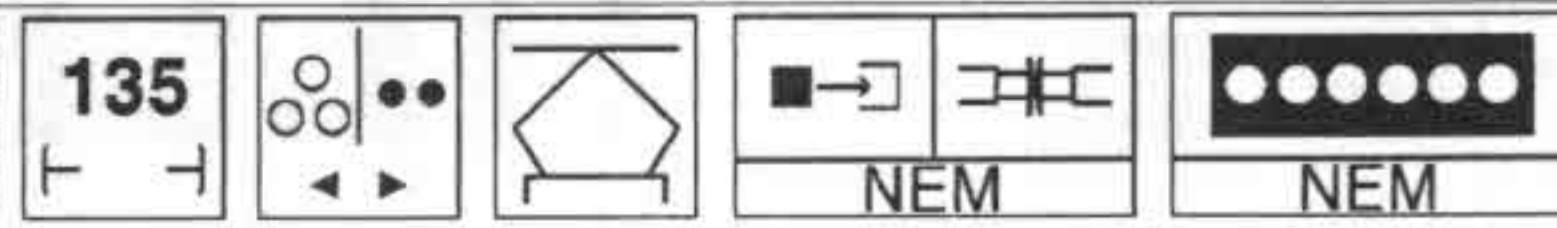

TILLIG T BAHN

Die ideale Spur

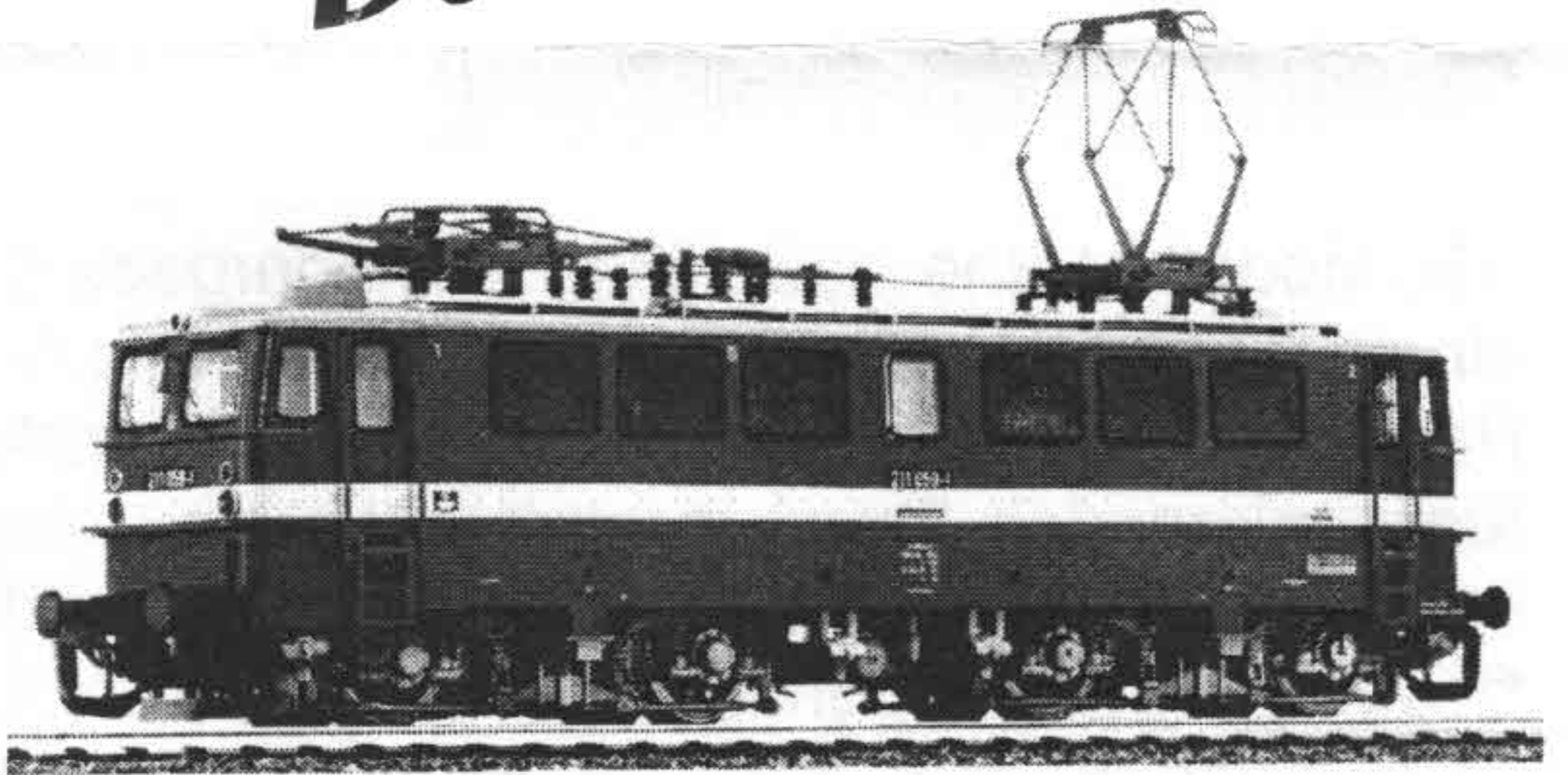

- Art.-Nr. 500236 - BR 242 181-6, der DR, Ep. IV
- Art.-Nr. 500244 - BR 142 255-9, der DB AG, Ep. V
- Art.-Nr. 500522 - BR 109-1 "Scandlines", Ep. V
- Art.-Nr. 500580 - BR 211 055-9, der DR, Ep. IV
- Art.-Nr. 500581 - BR 242 226-9, der DR, Ep. IV

DAS VORBILD

Die E 11/42 ist die erste Neubaulokomotive, die von der Deutsche Reichsbahn nach dem 2. Weltkrieg in Betrieb genommen wurde. Nachdem einige Altbau Eloks aus den Reparationsleistungen aus der UdSSR zurückgeführt wurden, nahm die Reichsbahn ab 1955 den elektrischen Zugbetrieb im ehemaligen Mitteldeutschen Netz schrittweise wieder auf. Die Unterhaltung der wieder aufgearbeiteten Maschinen war nicht einfach, wiesen sie doch schon alleine von ihrem Alter her größere Verschleißerscheinungen auf. Mit der Ausdehnung des elektrischen Zugbetriebes reichte die Anzahl der vorhandenen Lokomotiven auch nicht aus. So entstand die Notwendigkeit der Beschaffung neuer, modernerer und leistungsfähiger Maschinen. 1957 erteilte die DR den Lokomotivbau-Elektrotechnischen Werke Henningsdorf (LEW) den Auftrag, eine Vollbahnlokomotive für 15 kV 162/3 Hz zu entwickeln. Der Versuch, einen Lizenzbau der Bundesbahn E 10/40 für die DR zu realisieren, scheiterte an den politischen Bedingungen. So wurde im LEW Henningsdorf mit der Konstruktion einer neuen Lokomotive begonnen. Als Basis diente eine von LEW für die PKP gebaute Lokomotive, die mit Drehgestellen nach Konstruktionszeichnungen der Schweizerischen Lokomotiv- und Maschinenfabrik Winterthur ausgerüstet war. Der Antrieb erfolgt auf allen Achsen mittels Tatzlagermotoren. Die Getriebeübersetzung ist bei E 11 und E 42 unterschiedlich. Dadurch erhöhte sich die Anfahrzugkraft der als Güterzuglok vorgesehenen E 42 um 29 kN gegenüber der E 11. Mit einer Stundenleistung von 2900 kW liegen die Maschinen im gleichen Leistungsfeld zeitgenössischer vierachsigen Loks anderer europäischer Bahnen. Die projektierte Höchstgeschwindigkeit von 140 km/h konnte auf den Strecken der DR nicht gefahren werden. Daher wurde die Höchstgeschwindigkeit auf 120 km/h begrenzt. Der Leistungsüberschuß der Motoren kam so einem besseren Beschleunigungsverhalten der Lok zugute. Der Prototyp der E 11 wurde 1961 geliefert, die E 42 wurde ohne Baumuster in Serie gebaut. Das Baumuster 2 der E 11 hatte versuchsweise einen von der LEW entwickelten Kegelringfederantrieb, der aber erst in der BR 243 zur Serienreife kam. Um die Rüttelschwingungen der Fahrmotoren zu dämpfen, wurde bei der E 11 das Großzahnrad abgefedert. Federpakete zwischen Großrad und Radstern dämpfen dabei die Drehmomentschwankungen des Motors.

Die Serienlieferung begann 1962 mit der E 11 003. Im gleichen Jahr folgten die E 42 001 und E 42 002. Die E 11 wurde 1962 und 1963 bis zur E 11 042 gebaut. Da der Bedarf an Güterzugloks größer war, wurde ab 1963 bis 1970 nur E 42 gebaut. Erst ab 1970 wurden wieder kleinere Stückzahlen E 11 beschafft. Die Beschaffung beider Baureihen endete 1976.

Äußerlich waren die Loks beider Baureihen, die bis Ende 1963 beschafft wurden, gleich. Ab 1964 wurden die Sicken im Bereich des Rahmens weggelassen und die Loks erhielten sechs einzelne Mehrfachdüsen-Lüftungsgitter, statt den bis dahin in zwei Gruppen aufgeteilten acht Stück. Die ursprünglich angebaute Schürze unter der Pufferbohle wurde sehr schnell wieder weggelassen und an den anderen Maschinen zurückgebaut. Ursache waren ungünstige Verwirbelungen, die auch die Kühlung der Motoren negativ beeinflussten. Schneeräumer waren an einigen Maschinen der Rbd Dresden angebracht, die viel auf dem sächsischen Dreieck nach Karl-Marx-Stadt unterwegs waren. Die Dachlaufbretter aus Holz wichen später verzinkten Gitterrosten. Aus sicherheitstechnischen Gründen wurde das vordere Umlaufblech verbreitert und die Griffstangen über dem Führerstandsfenster vergrößert. Die unter dem Führerstandsfenster angeordnete zweiteilige Griffstange wurde durch eine einteilige ersetzt. Damit die Personale nicht den vorderen Sandkasten als Trittstufe benutzen, wurde später an den Aufstiegsleitern eine kleine Verlängerung angebracht. Bis zum Erscheinen der BR 250 und BR 243 wurde die E 42 im Güterzugdienst auch viel in Mehrfachtraktion eingesetzt. Dazu hatten die Loks eine Vielfachtraktionssteckdose. Für den Einsatz mit Wendezügen gab es eine Wendezugdose. Einige Maschinen bekamen später eine UIC Dose angebaut. Die Ausrüstung der Loks mit diesen Dosen ist aber nicht einheitlich. Es kam auch zu Umbauten. Die Aufhängung der Hauptluftbehälter an einem gemeinsamen Gestell war offensichtlich nicht stabil genug. So wurden beide Hauptluftbehälter einzeln versetzt aufgehängt. Dieser Platzgewinn konnte später für den Anbau der Indusi genutzt werden. Die anfängliche Farbgebung Grün mit Roten Drehgestellen wechselte Anfang der Siebziger in Rot mit Dunkelgrauem Fahrwerk. Ein umlaufender Zierstreifen in Elfenbein stellte eine Kontrastfläche zur besseren Wahrnehmung der Frontseite der Lok dar. Dieser Streifen wurde später an den Seiten schmaler gehalten. Ab dieser Zeit war auch der ganze Lokkasten Rot lackiert. Nur die abnehmbaren Dachhauben waren dann noch Hellgrau. Das ab Werk Dunkelgraue Fahrwerk wurde vom RAW bei Revisionen Hellgrau lackiert.

Die Loks der Reihe E 11/42 bewährten sich sehr gut. Sie wurden in allen Zuggattungen auf dem elektrifizierten Streckennetz eingesetzt. Trotz der Beschaffung der BR 243 und BR 250 waren sie unverzichtbar für die DR, auch wenn sie nicht mehr den schweren Güterzug- und Schnellzugdienst in Doppeltraktion verrichten mußten. Mit der politischen Wende und dem Zusammenschluß der DR mit der DB ging ein vermindertes Transportaufkommen auf der Schiene einher, so daß die Loks dieser Reihe entbehrlich schienen. Da insbesondere die Schweizer Bahnen Bedarf an Lokomotiven hatten, mieteten sie sich von der DR die BR 243 und BR 250 an. Zum vorgesehenen Ankauf kam es aber nicht mehr, weil die DB nunmehr diese Loks selber benötigte. Stattdessen wurden die nunmehrige BR 109 (ex 211) und BR 142 (ex 242) billig zum Kauf angeboten. So kaufte die Lokoop AG (ein Konsortium aus Mittelthurgaubahn, Reisebüro MThB und Südostbahn) 20 Lokomotiven. Diese wurden mit einer elektrischen Widerstandsbremse ausgestattet, deren Widerstände auf dem Dach in einem besonderen Gestell anstelle des zweiten Stromabnehmers angeordnet wurden. Inzwischen sind einige dieser Loks bei deutschen Privatbahnen im Einsatz.

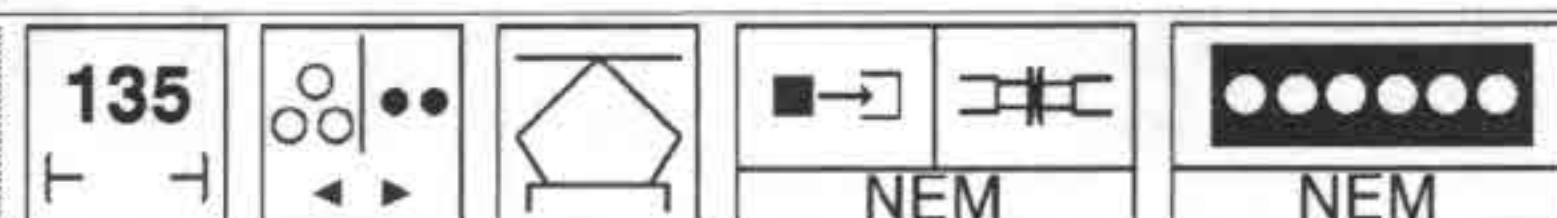

DAS MODELL

Das Modell ist eine maßstäbliche Wiedergabe des Originals mit authentischer Farbgebung und Dekoration. Der Antrieb erfolgt mit einem fünfpoligen Motor über alle Achsen. Je Drehgestell trägt ein Radsatz einen Haftreifen. Die Stromabnahme erfolgt von allen Radsätzen. Sie ist auf Oberleitungsbetrieb umstellbar. Der Schalter befindet sich auf der Leiterplatte unter dem Lokdach. Für einen funktionierenden Oberleitungsbetrieb sind alle Gelenkstellen und die Schleiffläche der Dachstromabnehmer vom Lack zu befreien. Die Beleuchtung des Fahrzeuges erfolgt fahrtrichtungsabhängig mit Dreispitzenlicht und Schlußlicht. Zur weiteren Detailierung liegen dem Modell Zurüstteile bei. Optimale Fahreigenschaften werden nach einer Einfahrzeit von ca. 30 min in beide Richtungen erreicht. Ein Nachfetten oder Nachölen ist erst nach einer Betriebszeit von ca. 50 Stunden erforderlich. Dazu ist ein säure- und harzfreies Fett oder Öl zu verwenden (z.B. Tillig Art.-Nr. 08973).

Das Lokoberteil ist auf dem Fahrgestell aufgerastet. Die Rastungen befinden sich in den Durchbrüchen unter den Führerstandstüren. Zum Abnehmen des Oberteils ist dieses im Bereich der Führerstandstüren leicht zu spreizen und vom Fahrwerk nach oben abzuziehen. Bei diesem Vorgang werden die vier am Fahrzeugende befindlichen Sandkästen abfallen, da diese nur zwischen Fahrzeugoberteil und Fahrwerk eingeklemmt sind.

DIGITALISIERUNG

Für den Einsatz eines Digitaldecoders befindet sich eine Schnittstelle S nach NEM 651 in der Lok. Die Schnittstelle befindet sich an der Fahrzeugseite. Der Entstörsatz ist gegen den Decoder zu tauschen. Pin 1 ist am Steckplatz oben.

ZURÜSTTEILE

Aus verpackungstechnischen Gründen können leider nicht alle Teile an dem Modell vor dem Versand angebracht werden. Je nach Modellausführung kommt eine Auswahl der beiliegenden Teile zum Einsatz. Prinzipiell werden die Teile in der Farbe des Untergrundes am Fahrzeug befestigt. D.h. Grüne Griffstangen am Grünen Lokkasten, Schwarze Trittstufen am Schwarzen Rahmen, Elfenbeinfarbene Dosen auf Elfenbeinfarbenen Streifen etc. Die Anbringung der beim Vorbild auch variierenden Anbauteile kann natürlich auch nach Belieben vorgenommen werden. Die in der Tabelle angegebenen Teile entsprechen dem Zustand, wie er nach unseren Recherchen zum Zeitpunkt des angeschriebenen Untersuchungsdatums vorgelegen hat. (Beschrieben werden nur die Teile, die eine Auswahl zulassen.)

Lok-Nr.	Trittstufen	Umlauf	Griffstange unter Fenster	Dosen	Schneepflug	meh. Sifa
BR 242 181	mit kleinem Tritt	breit	ungeteilte Ausführung	Vielfach Wendezug	nein	nein
BR 142 255	mit kleinem Tritt	breit	ungeteilte Ausführung	keine	nein	nein
BR 109-1	mit kleinem Tritt	breit	ungeteilte Ausführung	keine	nein	nein
BR 211 055-9	mit kleinem Tritt	breit	ungeteilte Ausführung	Vielfach Wendezug	nein	ja
BR 242 226-9	mit kleinem Tritt	breit	ungeteilte Ausführung	keine	nein	nein

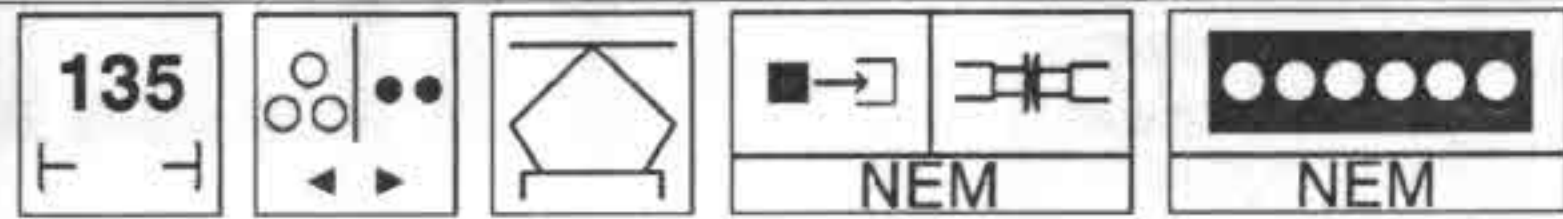

ZURÜSTTEILLISTE

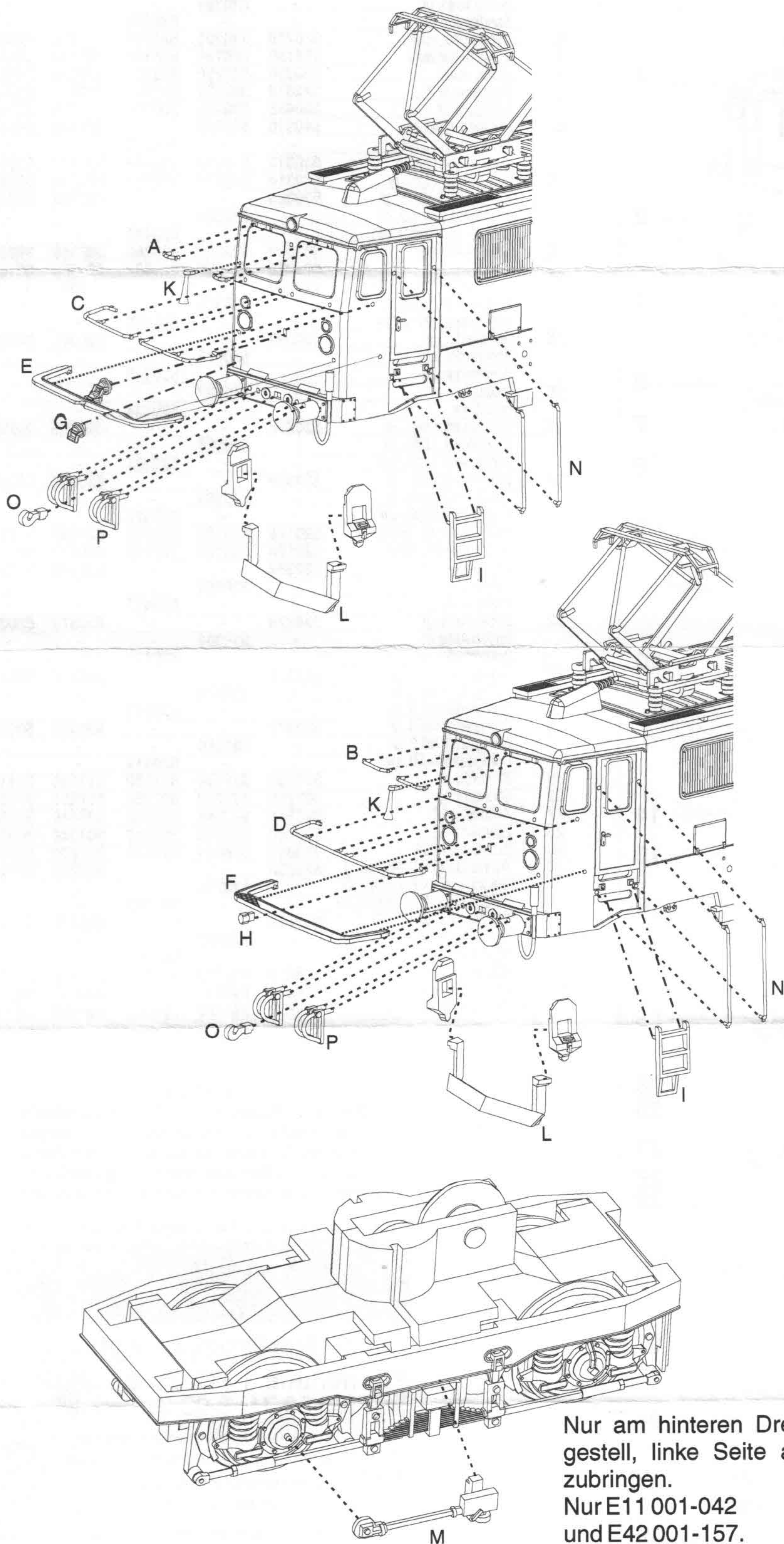

Bezeichnung	Art.-Nr.
Zurüstteile (500236)	520267
Zurüstteile (500244)	520268
Zurüstteile (500522)	520441
Zurüstteile (500580)	520488
Zurüstteile (500581)	520490

- | | |
|---|----------------------------------|
| A | Griffstange 1,8 |
| B | Griffstange 4,5 |
| C | Frontgriffstange geteilt |
| D | Frontgriffstange ungeteilt |
| E | Umlaufblech, schmal |
| F | Umlaufblech, eng |
| G | Wendezug-/ Vielfachfraktionsdose |
| H | UIC Dose |
| I | Aufstieg |
| K | Typhon |
| L | Schneepflug |
| M | Sifa |
| N | Griffstange 13,4 |
| O | Kuppelhaken |
| P | Bremsschlauch |

Nur am hinteren Drehgestell, linke Seite anzubringen.
Nur E11 001-042 und E42 001-157.
Alle Modelle nach 1985 ohne mech. Sifa.

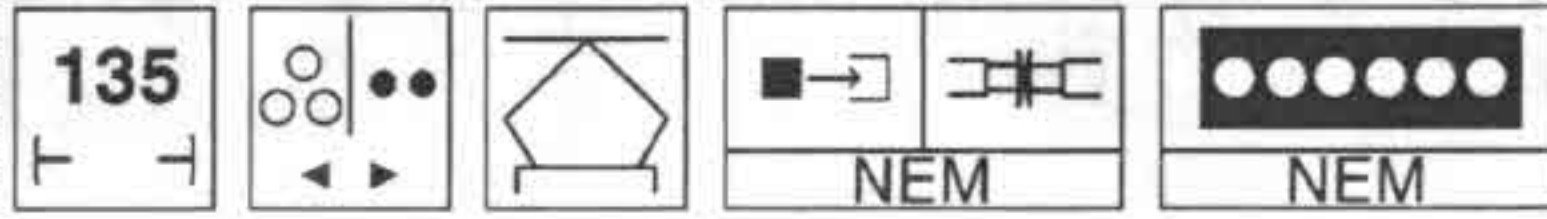

ERSATZTEILLISTE

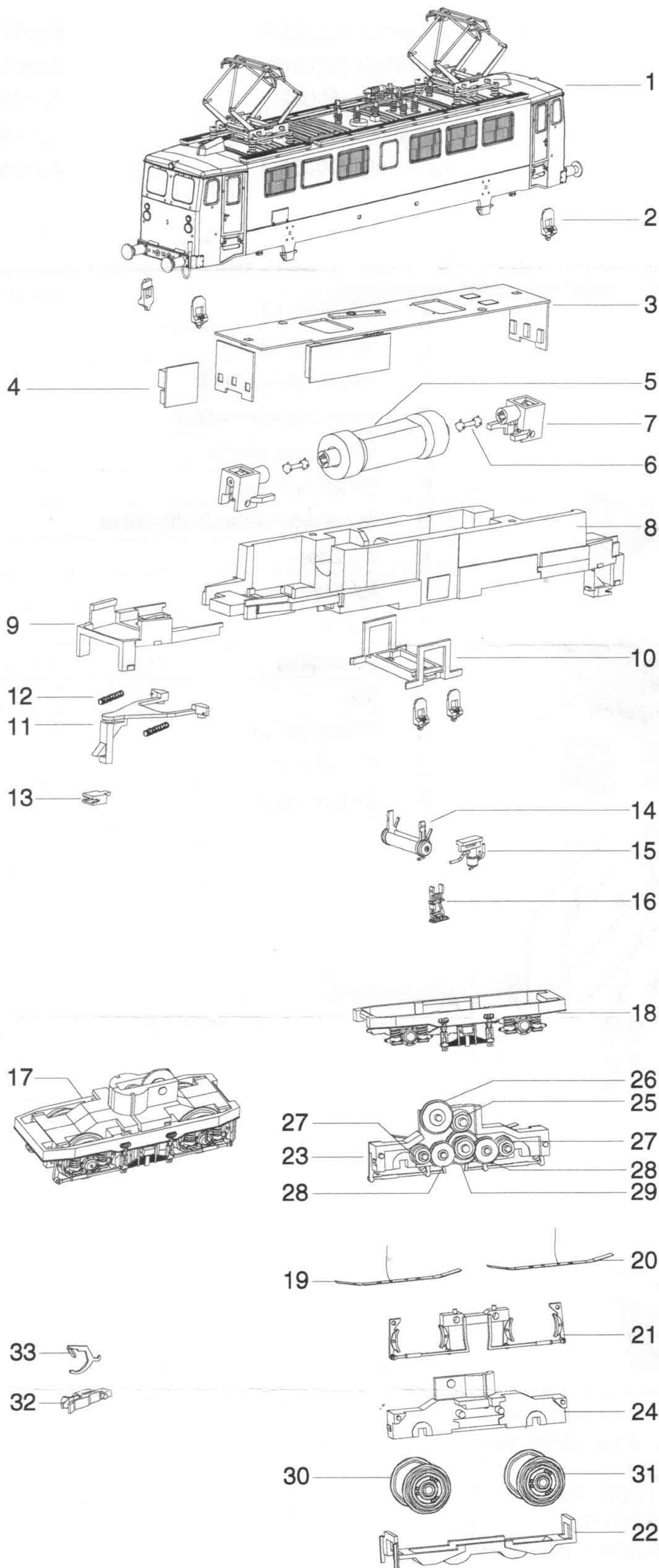

Nr.	Bezeichnung	Art.-Nr.				
		500236	500244	500522	500580	500581
1	Oberteil, vollst.	520265	520266	520437	520487	520489
2	Sandkasten, gr	530391	-	-	-530391	-530391
	Sandkasten, br	-	530395	-	-	-
	Sandkasten, sw	-	-	530429	-	-
	Leiterplatte, vollst.	520205	520205	520205	520205	520205
4	Entstörleiterplatte	396130	396130	396130	396130	396130
5	Motor, vollst.	520206	520206	520206	520206	520206
6	Kardanwelle 7	322670	322670	322670	322670	322670
7	Schaft, mont.	200455	200455	200455	200455	200455
8	Rahmen, lack., gr	540330	540330	-	540330	540330
	Rahmen, lack., sw	-	-	540471	-	-
9	Deichselführung, gr	530312	530312	530312	530312	530312
10	Grundplatte (Luft), gr	530314	530314	530314	530314	530314
11	Kupplungsdeichsel, gr	530385	-	-	530385	530385
	Kupplungsdeichsel, br	-	530387	-	-	-
	Kupplungsdeichsel, sw	-	-	530418	-	-
12	Spiraldruckfeder	393380	393380	393380	393380	393380
13	Aufnahme	321030	321030	321030	321030	321030
14	Luftbehälter (NEU), gr	530388	-	-	530388	530388
	Luftbehälter (NEU), br	-	530389	-	-	-
	Luftbehälter (NEU), sw	-	-	530419	-	-
15	Abscheider, gr	530392	-	-	530392	530392
	Abscheider, br	-	530396	-	-	-
	Abscheider, sw	-	-	530325	-	-
16	Indusi, br	-	530397	-	-	-
	Indusi, sw	-	-	530326	-	-
17	Drehgestell, vollst., gr	520255	-	-	-520255	-520255
	Drehgestell, vollst., br	-	520256	-	-	-
	Drehgestell, vollst., sw	-	-	520301	-	-
18	Drehgestellblende, gr	530382	-	-	530382	530382
	Drehgestellblende, br	-	530383	-	-	-
	Drehgestellblende, sw	-	-	530416	-	-
19	Radschleifer re., vollst.	520198	520198	520198	520198	520198
20	Radschleifer li., vollst.	520199	520199	520199	520199	520199
21	Bremse, gr	530384	-	-	530384	530384
	Bremse, br	-	530386	-	-	-
	Bremse, sw	-	-	530417	-	-
22	Bodenplatte, gr	530378	-	-	530378	530378
	Bodenplatte, br	-	530381	-	-	-
	Bodenplatte, sw	-	-	530415	-	-
23	Drehgestell Teil A, gr	530376	-	-	530376	530376
	Drehgestell Teil A, br	-	530379	-	-	-
	Drehgestell Teil A, sw	-	-	530413	-	-
24	Drehgestell Teil B, gr	530377	-	-	530377	530377
	Drehgestell Teil B, br	-	530380	-	-	-
	Drehgestell Teil B, sw	-	-	530414	-	-
25	Stirnrad z 12	311130	311130	311130	311130	311130
	Stirnrad z 19	307250	307250	307250	307250	307250
	Zahnrad z 10	323540	323540	323540	323540	323540
28	Zahnrad z 15	303040	303040	303040	303040	303040
29	Zahnrad z 20/13	318660	318660	318660	318660	318660
30	Treibradsatz m. Haftreifen, gr	520253	-	-	520253	520253
	Treibradsatz m. Haftreifen, br	-	520254	-	-	-
	Treibradsatz m. Haftreifen, sw	-	-	520303	-	-
31	Treibradsatz, gr	520249	-	-	520249	520249
	Treibradsatz, br	-	520250	-	-	-
	Treibradsatz, sw	-	-	520302	-	-
32	Kupplungskopf	300672	300672	300672	300672	300672
33	Kupplungshaken	330049	330049	330049	330049	330049
o. Abb.	Haftreifen (f. Dm 10,5)	398590	398590	398590	398590	398590

Achtung!

Die Lok-Betriebsnummern der Artikel wechseln unter Umständen bei Neuproduktion. Ersatzteile zu den Art.-Nr. tragen die jeweils in der Produktion befindlichen Betriebsnummern. Ersatzteile mit älteren Betriebsnummern nur solange Vorrat reicht.

Technische Änderungen vorbehalten!

Bei Reklamationen

diese Anleitung bitte über Ihren Fachhändler mitsenden an:

TILLIG Modellbahnen GmbH & Co. KG
 Promenade 1 · D-01855 SEBNITZ
 Tel.: (03 59 71) 9 03-0 www.tillig.com

Nicht geeignet für Kinder unter 3 Jahren wegen abnehmbarer und verschluckbarer Kleinteile und Verletzungsgefahr durch funktionsbedingte scharfe Ecken und Kanten.



Dieses Produkt darf am Ende seiner Nutzungsdauer nicht über den normalen Hausmüll entsorgt werden, sondern muß an einem Sammelpunkt für das Recycling von elektrischen und elektronischen Geräten abgegeben werden. Bitte fragen Sie bei Ihrem Händler oder der Gemeindeverwaltung nach der zuständigen Entsorgungsstelle.